

# Kurven & Muscheln

## FORMSCHABLONEN-SET

*With Fabric Gripping Action®*

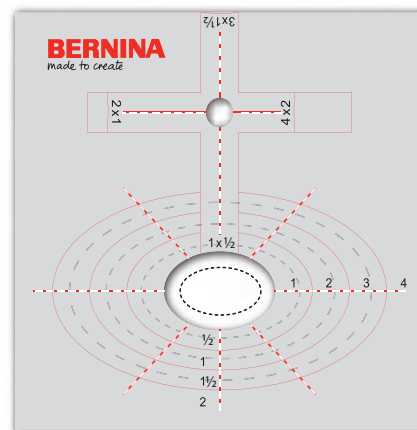

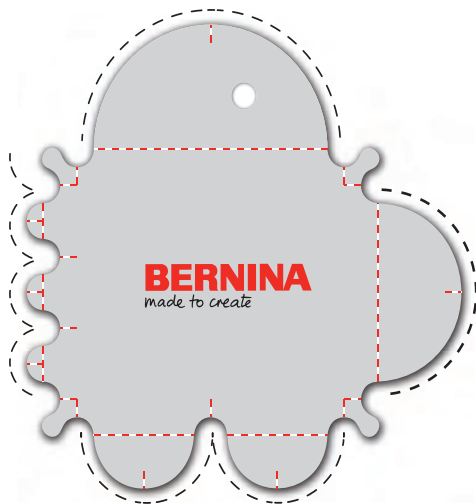
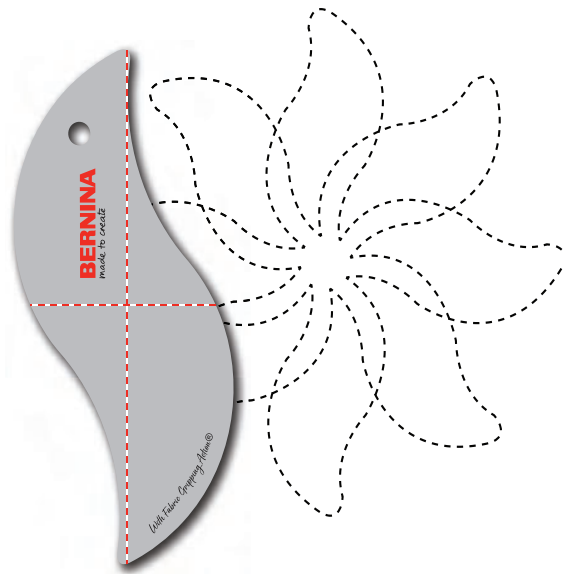
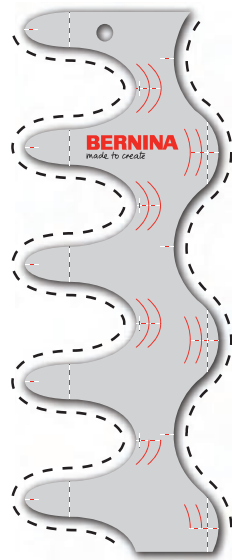



**BERNINA** *made to create*

Further languages:  
Weitere Sprachen:  
Autres langues :  
Otros idiomas:



# Anleitungen zur Muschelbogenschablone

Die Muschelbogenschablone wird verwendet, um Bögen oder ein grossflächiges Muschelmuster zu erstellen. Die 4 Seiten weisen unterschiedliche Grössen auf. 2,5 cm (1"), 5 cm (2"), 7.5 cm (3") und 10 cm (4").

LEITFADEN ZU DEN SYMBOLEN	
	Rulerfuss
	Anfang
	Stopp und Nadel unten
	Rückwärtsnähen

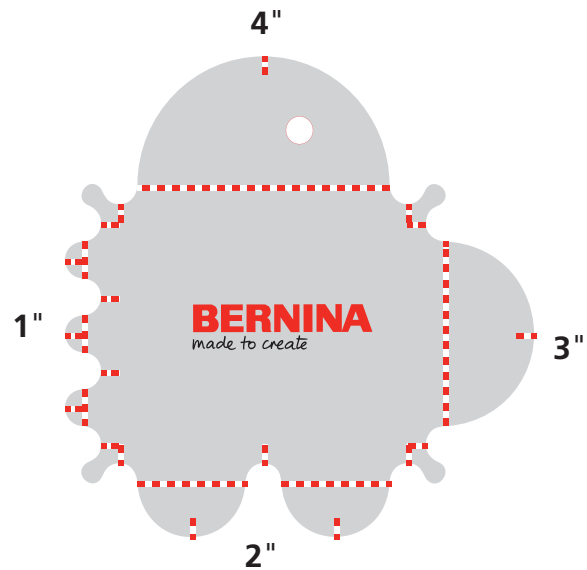

Bitte beachten:

- 1) Wenn Sie die Schablone zum Quilten verwenden, müssen Sie einen Rulerfuss (#72 oder #96) an Ihrer Maschine anbringen. Wenn Sie an einer Stand-up-Maschine arbeiten, muss zudem ein Ruler-Base an Ihrer Maschine angebracht sein.
- 2) Wenn Sie um die ganze Schablone quilten, verbreitert sich das Muster um 1,2 cm (1/2") (die Breite Ihres Fusses). Wenn Sie nur einen Teil der Schablone umnähen, wird das Muster um 0,6 cm (1/4") breiter (den Abstand von Ihrer Nadel zur Aussenkante des Fusses).
- 3) Es empfiehlt sich, mit gezeichneten/mit Kreide gezogenen Leitlinien oder den Nahtlinien auf dem Quilt zu beginnen.

## MUSTERFÜLLUNG MIT MUSCHELBÖGEN

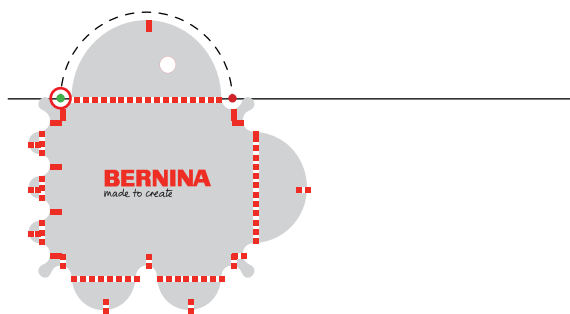

Richten Sie die aufgedruckte Markierungslinie auf der Schablone an Ihrer Leitlinie aus und nähen Sie von einem Ende zum anderen.

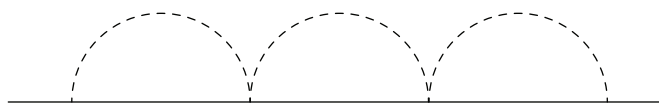

Sie können hier für eine einzelne Reihe von Bögen anhalten.

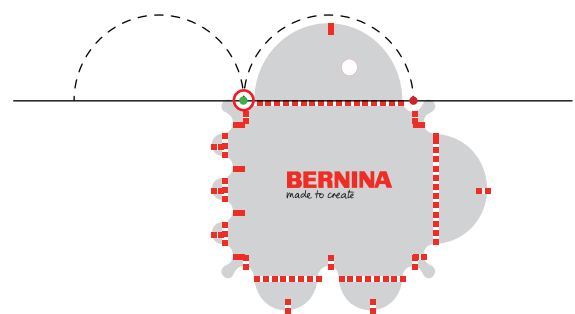

Ziehen Sie die Schablone zur Seite, und richten Sie die Bögen an der waagrechten Linie und dem Rulerfuss aus. Den nächsten Bogen nähen. Fahren Sie auf diese Weise bis zur gewünschten Länge fort.

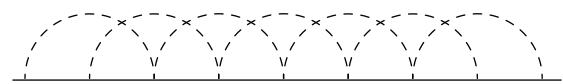

Das Versetzen der Bögen ergeben eine spannende Variation.

Für ein grossflächiges Muschelschalenmuster fortfahren. Wenn das Ende der ersten Reihe erreicht ist, über die Hälfte des letzten Bogens zurücknähen und an der kleinen gedruckten Mittellinie auf der Schablone anhalten, wie unten gezeigt.

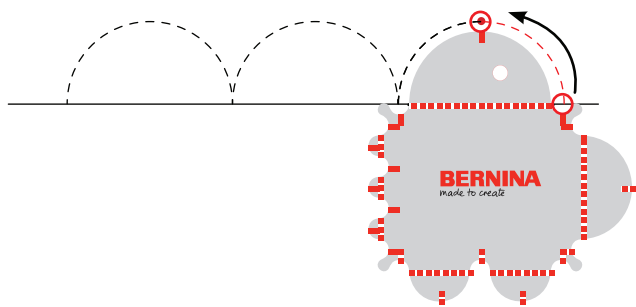

Den gewünschten Bereich mit gestaffelten Reihen von Muschelbögen auffüllen.

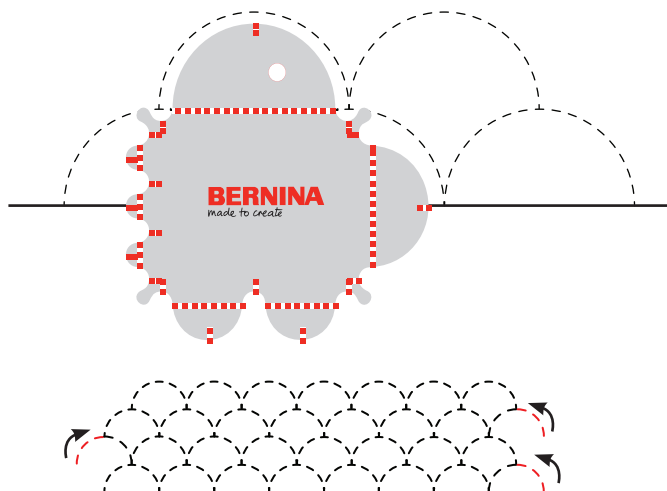

Mit einer waagrechten Leitlinie oder einer Naht beginnen. Die auf der 2,5 cm (1") langen Seite der Schablone aufgedruckte Markierungslinie an der Leitlinie ausrichten und von einem Ende zum anderen nähen. Die Schablone verschieben und den Vorgang wiederholen, so dass eine Reihe von 2,5 cm (1") grossen Muscheln entsteht. Nadel unten.

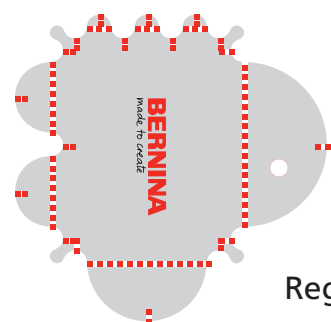

Regenschirm-Muster.



Die Schablone an diese neue Position verschieben und dabei den kleinen Bogen mit dem Rulerfuss und der aufgedruckten waagrechten gestrichelten Markierungslinie am oberen Ende der genähten Bögen ausrichten. Auf die andere Seite des Bogens nähen. Weiternähen und verschieben die Schablone wie in der vorherigen Reihe verschieben, aber dieses Mal in die entgegengesetzte Richtung.

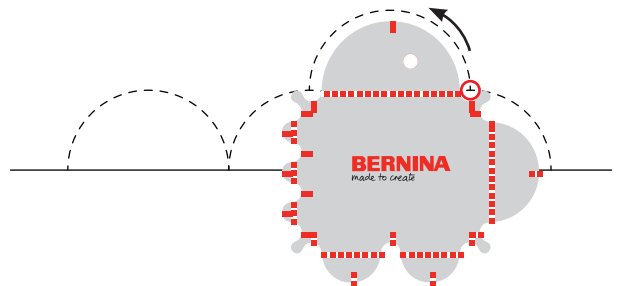

Nach Belieben verschiedene Grössen von Bögen anwenden.

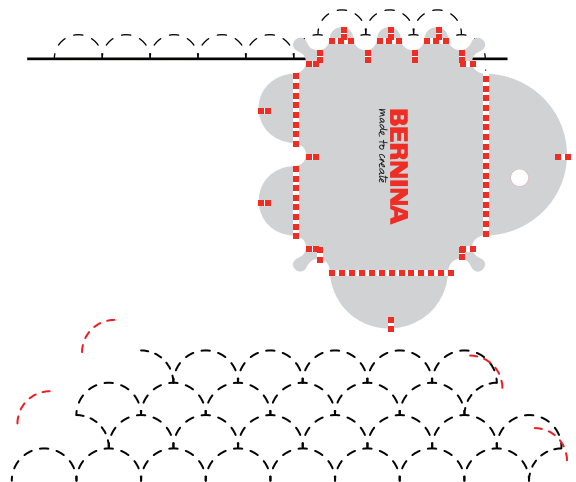

Ohne den Fuss zu bewegen zum 10 cm (4") grossen Bogen wechseln. Die gedruckte Markierungslinie der 10 cm (4") langen Seite der Schablone an der Leitlinie ausrichten und in die entgegengesetzte Richtung der vorherigen Naht nähen, so dass ein "Regenschirm" über den 2,5 cm (1") grossen Muschelbögen entsteht. Die Schablone verschieben und nach Belieben wiederholen. Der 7,5 cm (3") grosse Bogen ist ebenfalls geeignet.

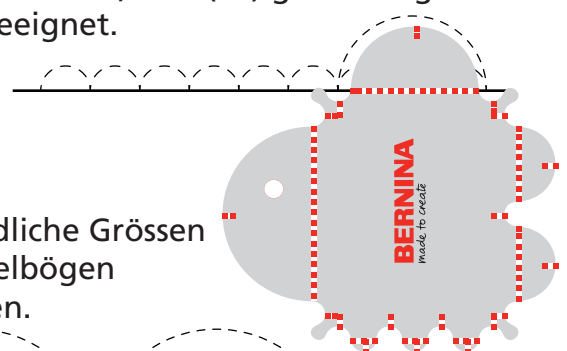

Unterschiedliche Grössen von Muschelbögen kombinieren.



## Anleitungen zur Wellenschablone #3

Die Wellenschablone wurde speziell entwickelt, um mit einer einfachen, gleichmässigen Welle über eine Nahtlinie zu quilten. Sie ist so gestaltet, dass sie einfach zu handhaben ist und sich schnell eine Vielzahl von Mustern erstellen lässt. Die aufgedruckten senkrechten und waagrechten Markierungslinien erleichtern die Ausrichtung der Schablone bei der Erstellung Ihrer Muster.

### **\*Bitte beachten:**

Wenn Sie die Schablone auf einer sich bewegenden Maschine (Stand-up oder Quiltrahmen) verwenden, stellen Sie sicher, dass die Ruler-Base an Ihrer Maschine befestigt ist. Die Erhebungen und die Vertiefungen auf dieser Schablone sind auf den 0.6 cm (1/4") grossen Fuss abgestimmt.

Beginnen wir mit den Grundlagen. Legen Sie die Wellenschablone auf eine Naht und richten Sie die gestrichelten Markierungslinien an der Naht aus.

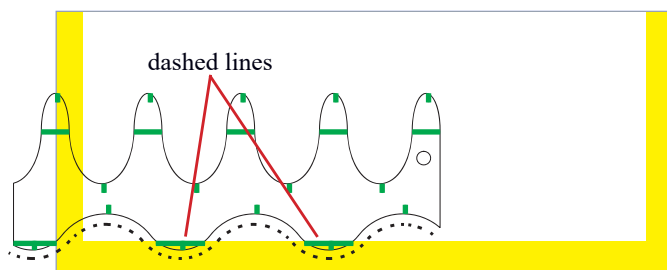

Die Welle nähen und bei der Naht anhalten. Nadel unten. Verschieben Sie die Wellenschablone so, dass die gestrichelten Markierungslinien an der Naht ausgerichtet sind. Die Welle weiternähen.

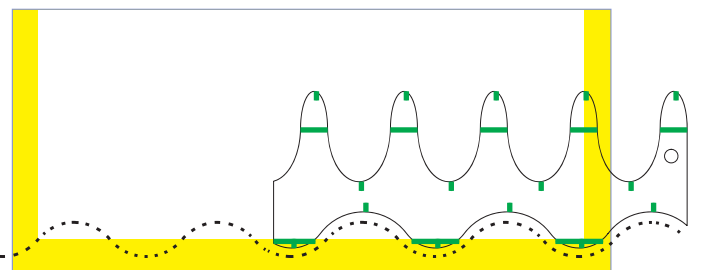

## Der Schleifeneffekt

Mit einer Kipp-Bewegung der Wellenschablone können Sie einige interessante Effekte erzielen.

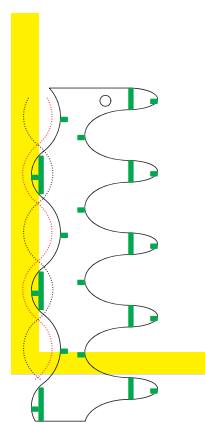
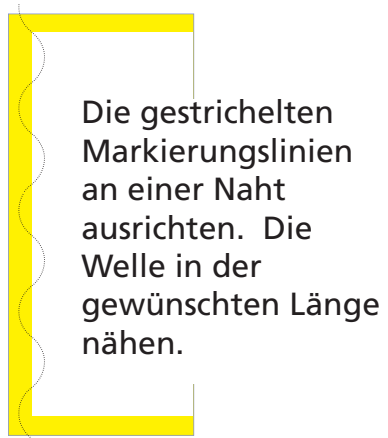

Die Wellenschablone kippen. Die gestrichelten Markierungslinien an den Nähten ausrichten und darauf achten, dass die Erhebungen gegenüber den Vertiefungen liegen und umgekehrt.



## ZUSÄTZLICHE WELLSCHABLONENMUSTER #3

Weitere Anweisungen finden Sie unter [bernina.com/curverulers](http://bernina.com/curverulers).

Kaskadenförmige Wellen

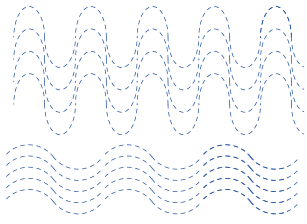

Schleifen

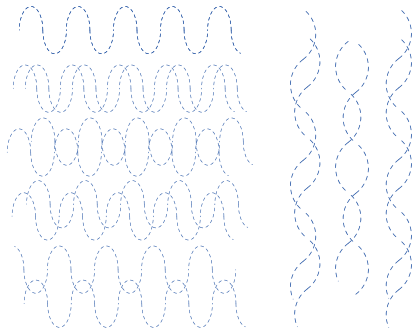

Kreuzschraffur

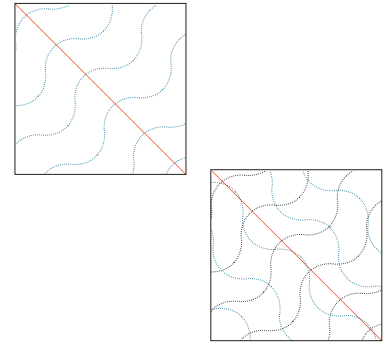



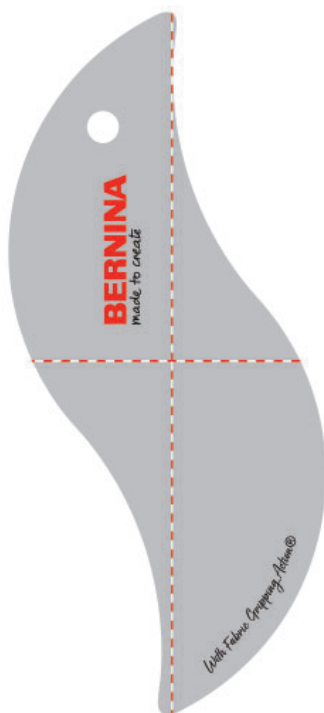

## Anleitungen zur S-Formschablone

Die S-förmige Schablone eignet sich hervorragend für die schnelle und einfache Gestaltung von Blöcken und Bordüren.



### LEITFADEN ZU DEN SYMBOLEN

	Rulerfuss
	Anfang
	Stopp und Nadel unten
	Rückwärtsnähen

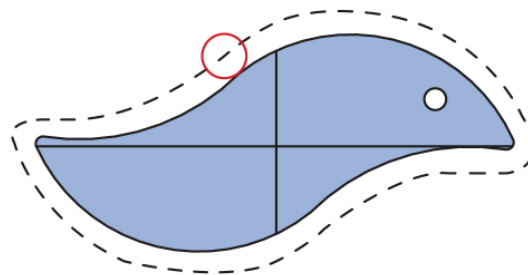

### **\*Bitte beachten:**

- 1) Wenn Sie die Schablone zum Umquiltten verwenden, muss der Rulerfuss (#72 oder #96) an Ihrer Maschine angebracht sowie bei einer Stand-up Maschine auch die Ruler-Base befestigt sein.
- 2) Wenn Sie um die ganze Schablone quilten, verbreitet sich das Muster um 1,2 cm (1/2") (die Breite Ihres Fusses). Wenn Sie nur einen Teil der Schablone umnähen, wird das Muster um 0,6 cm (1/4") breiter (den Abstand von Ihrer Nadel zur Aussenkante des Fusses).
- 3) Es empfiehlt sich, mit gezeichneten/mit Kreide gezogenen Leitlinien oder den Nahtlinien auf dem Quilt zu beginnen. Für Blockmuster kann eine 8-Punkt-Matrize nützlich sein.

**EINFACHES BLOCKMUSTER I**

Beginnen Sie mit dem Rulerfuss im Mittelpunkt der Leitlinien. Die gedruckte Markierungslinie der S-Formschablone wie dargestellt an der senkrechten Mittellinie ausrichten und mit der Spitze am Rulerfuss anstossen. Vollständig um die Schablone herum nähen.

Die Schablone auf die 45° Markierungslinie drehen und die Mittellinien und die Spitze der Schablone erneut am Rulerfuss ausrichten. Vollständig um die Schablone herum nähen. Drehen Sie die Schablone noch sechs weitere Male; und nähen Sie insgesamt achtmal um die Schablone herum.



Abbildung #1



Abbildung #2

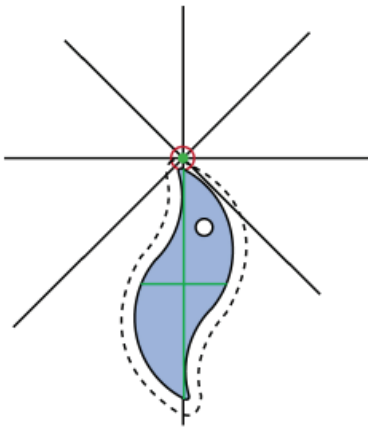

Fertiges Muster

**EINFACHES BORDÜRENMUSTER I**

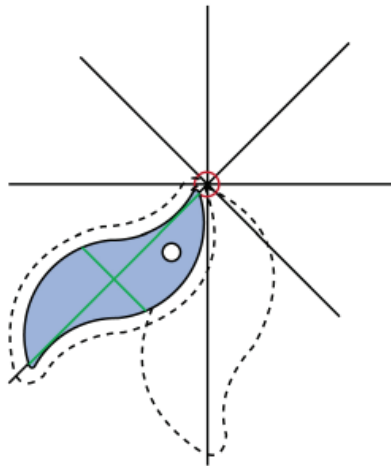
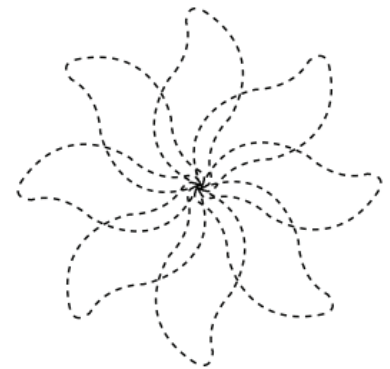
Richten Sie die S-Formschablone so aus, dass beide Punkte eine waagrechte Linie berühren. Nähen Sie von Punkt A nach Punkt B, wobei Sie nur die Hälfte der Form abnähen.

Die Schablone entlang der waagrechten Linie verschieben und mit der Spitze am Rulerfuss anstossen. Nähen Sie nun um die Unterseite der Schablone herum.

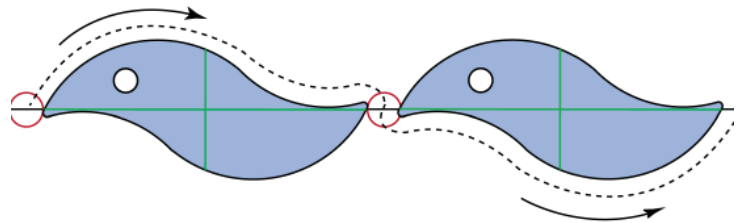
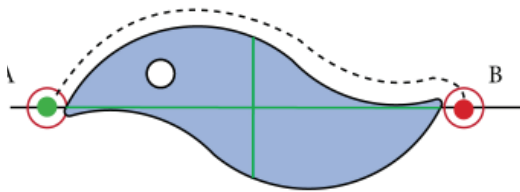

Weiterschieben und entlang der nächsten Hälfte der Schablone nähen. Wenn Sie die gewünschte Länge Ihres Musters erreicht haben, ändern Sie die Richtung; die Schablone verschieben und zum Anfang zurücknähen.

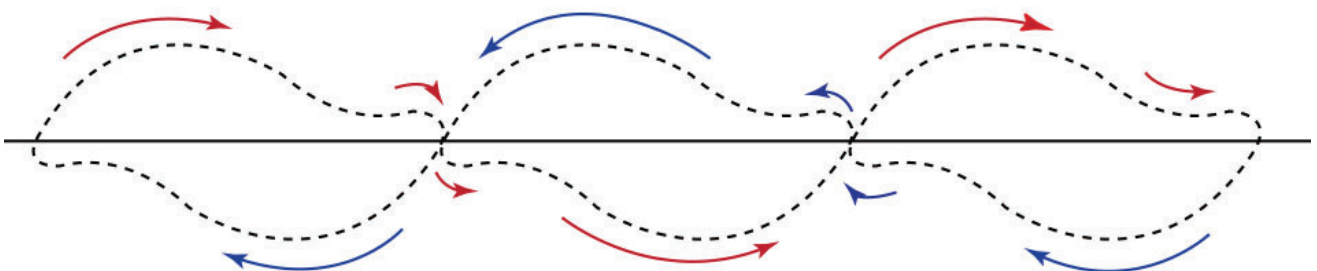

## ZUSÄTZLICHE S-FORMMUSTER

Weitere Anweisungen finden Sie unter [bernina.com/curvesrulers](http://bernina.com/curvesrulers).

### Bordürenmuster II

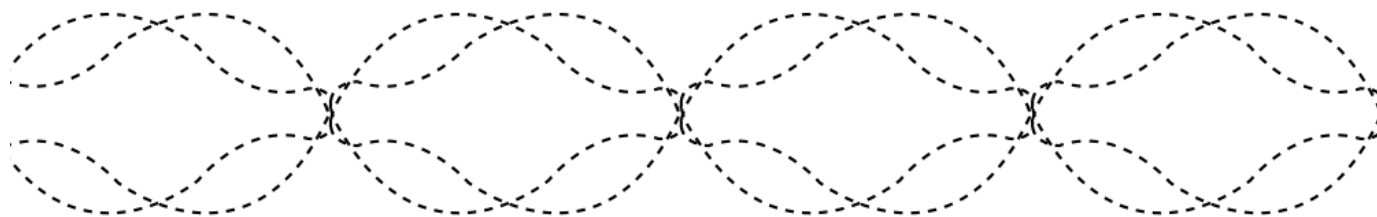

*Blockmuster II*

*Blockmuster III*

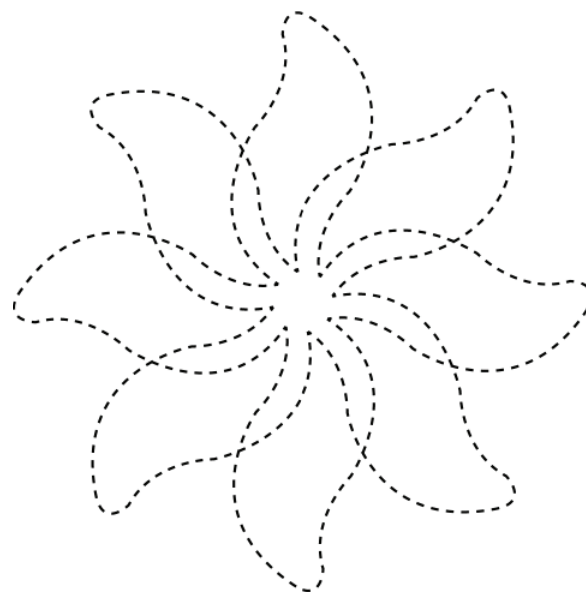
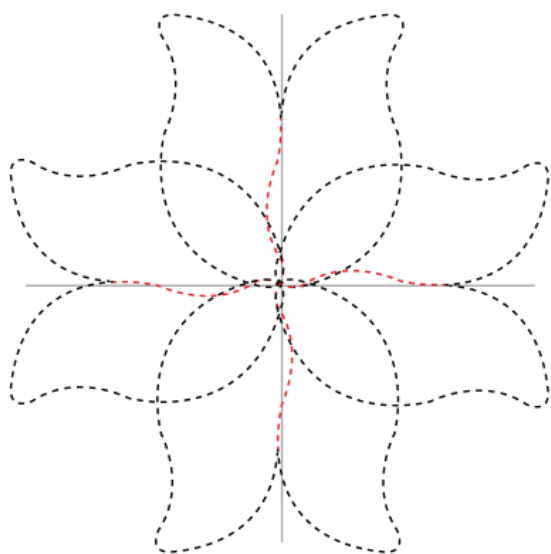

### Ineinandergreifende Muster

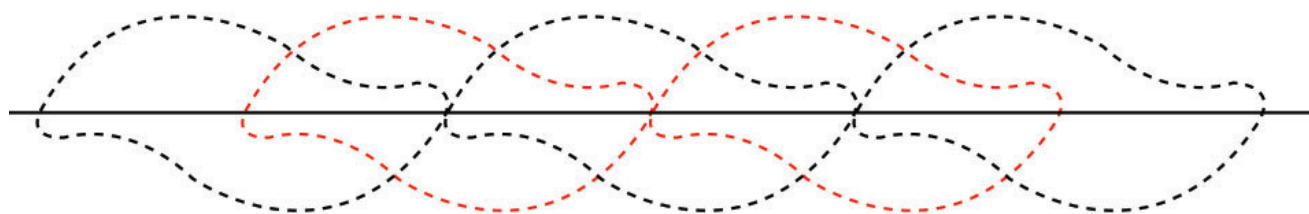

# Anleitungen zur kleinen geschachtelten Ovalschablone

Die geschachtelte Mini-Ovalschablone ist für den Einsatz auf einer Maschine konzipiert (entweder Sit-down oder auf einem Frame). Wenn Sie die Formschablonen auf einer Stand-up-Maschine verwenden, achten Sie bitte darauf, dass an Ihrer Maschine ein Ruler-Base angebracht ist. Die Abmessungen dieser Schablonen sind auf den 0.6 cm (1/4") Rulerfuss abgestimmt. Das heisst, von Aussenkante zu Aussenkante des Fusses gemessen 1,2 cm oder 1/2". Bernina Fuss #72 oder #96.

1" x 1,2 cm (1/2") zu 10 cm x 5 cm (4" x 2")

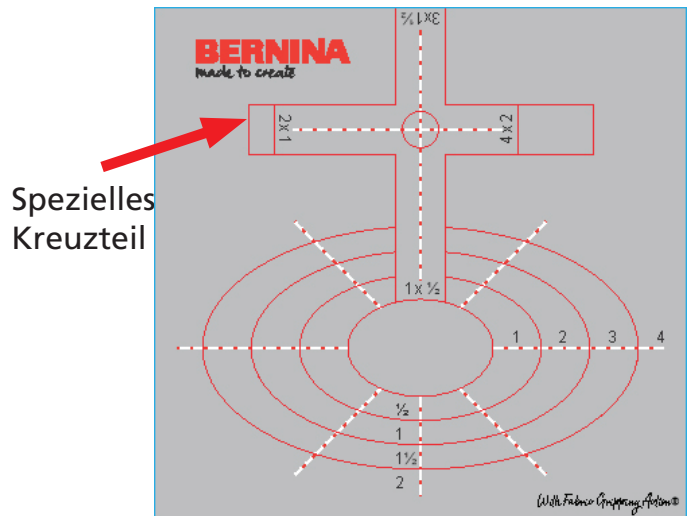

## KONZENTRISCHE OVALE

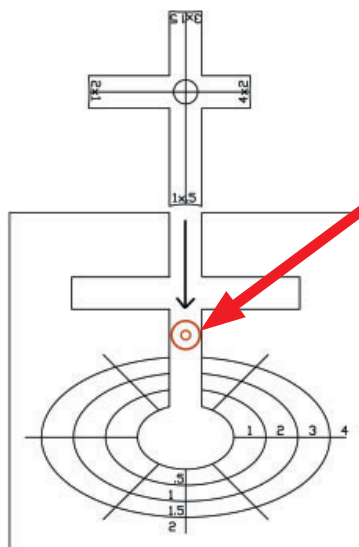

Rulerfuss

Das Kreuzteil aus der Schablone entfernen, um den Fuss auf der Innenseite der geschachtelten Mini-Ovalschablone zu positionieren. Das Kreuzteil passend zur gewünschten Ovalgrösse wieder einsetzen.

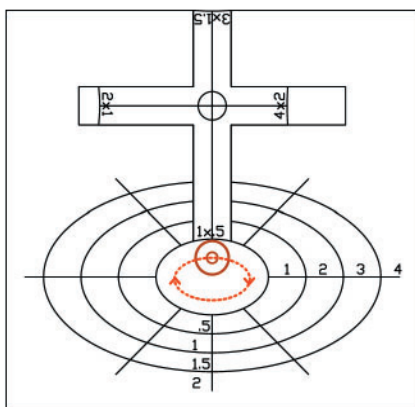
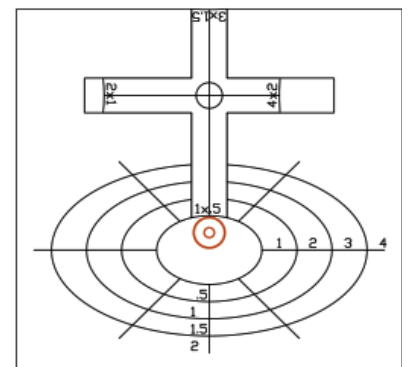

Ein vollständiges Oval nähen.  
Fäden vernähen.

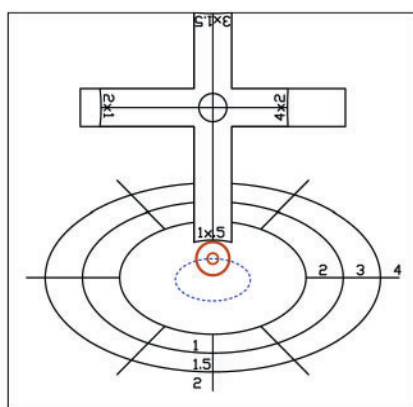

Den ersten Ring entfernen.

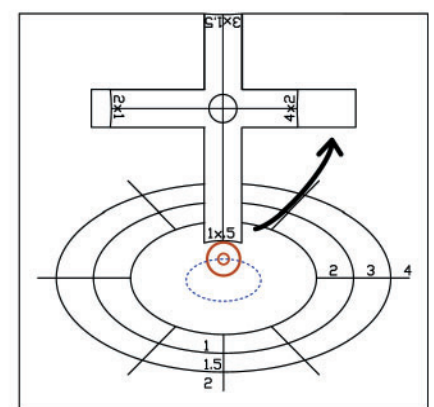
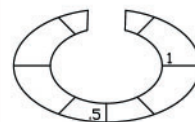

Das Kreuzteil drehen und entsprechend der gewünschten Grösse des neuen Ovals wieder einsetzen.

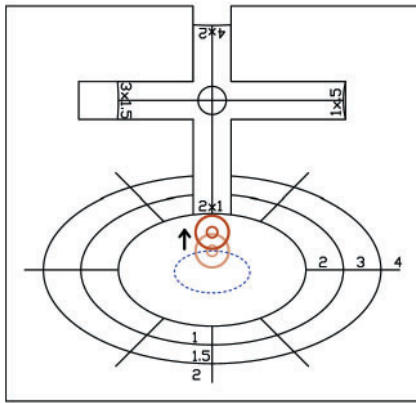

Den Fuss zur Kante des neuen Ovals bewegen.

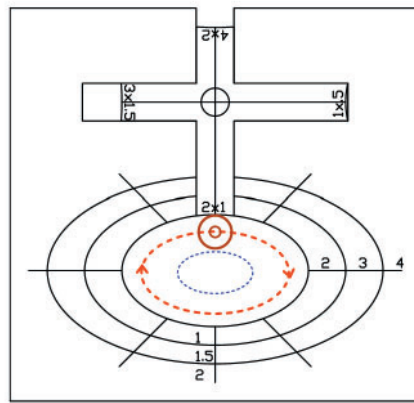

Ein vollständiges Oval nähen. Fäden vernähen.

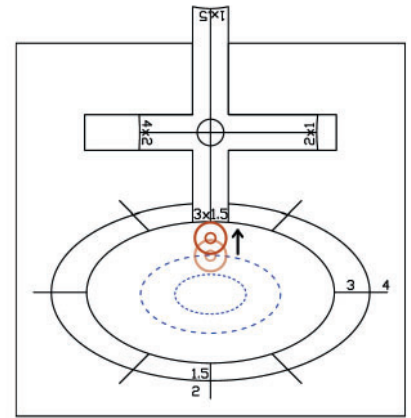

Den zweiten Ring entfernen. Das Kreuzteil drehen und entsprechend der gewünschten Grösse des neuen Ovals wieder einsetzen. Den Fuss zur Kante des neuen Ovals bewegen.

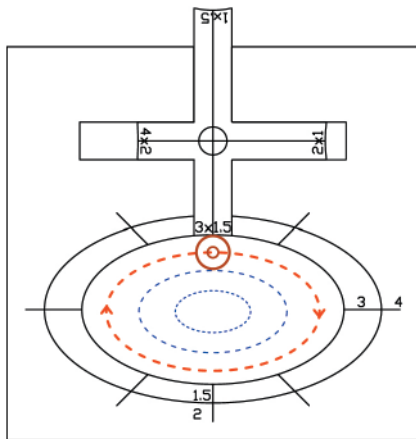

Ein vollständiges Oval nähen. Fäden vernähen.

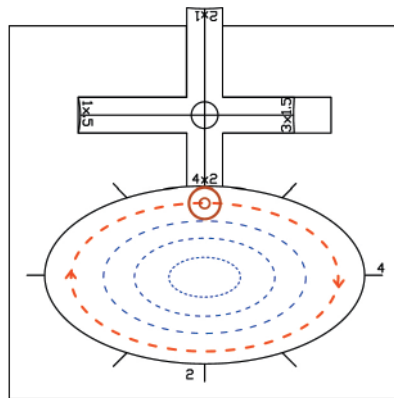

Den dritten Ring entfernen. Das Kreuzteil drehen und entsprechend der gewünschten Grösse des neuen Ovals wieder einsetzen. Den Fuss zur Kante des neuen Ovals bewegen. Das vollständige Oval nähen.

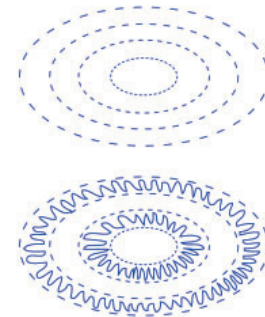

Vollständiges Muster mit vier konzentrischen Ovals im Abstand von je 1,2 cm (1/2"). Fügen Sie eine Füllung hinzu, um einen Faux-Trapunto-Effekt zu erhalten.

### VERBUNDENE (psychedelische) OVALE

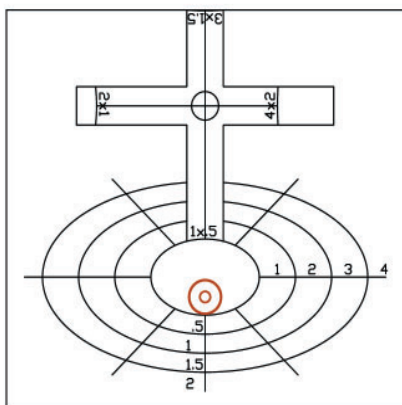

Kreuzteil aus der Schablone entfernen, um den Fuss auf der Innenseite der geschachtelten Mini-Ovalschablone zu positionieren. Kreuzteil passend zur gewünschten Ovalgrösse wieder einsetzen. Fuss am unteren Ende des Ovals positionieren.

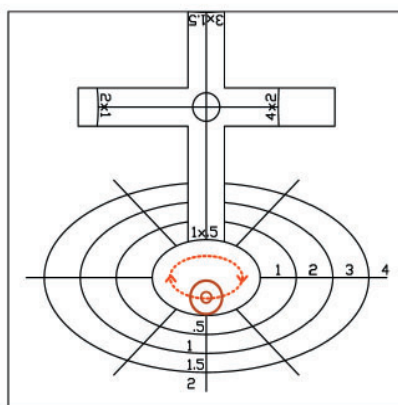

Ein vollständiges Oval nähen. Nadel unten.

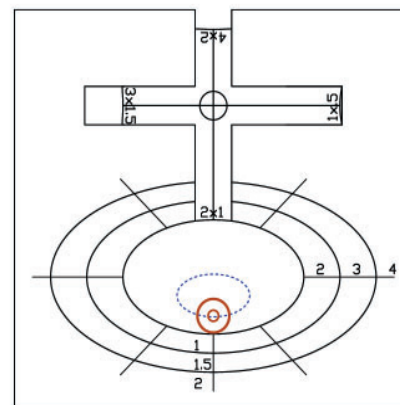

Den ersten Ring entfernen. Das Kreuzteil drehen und entsprechend der gewünschten Grösse des neuen Ovals wieder einsetzen. Die Schablone zur Fussposition schieben.

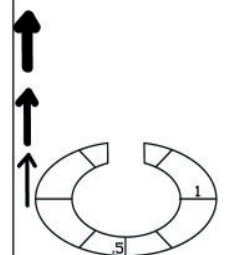

## VERBUNDENE (psychedelische) OVALE

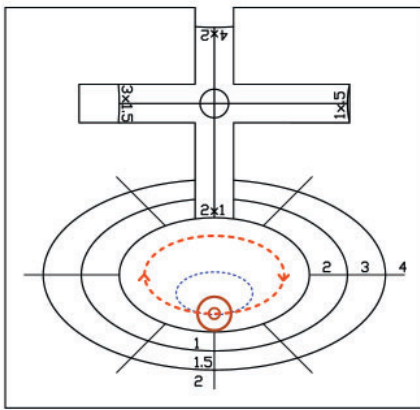

Ein vollständiges Oval nähen. Nadel unten.

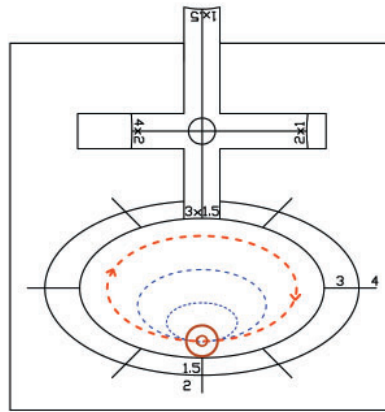

Zweiten Ring entfernen. Kreuzteil drehen und entsprechend der gewünschten Grösse des neuen Ovals wieder einsetzen. Die Schablone zur Fussposition schieben. Ein vollständiges Oval nähen.

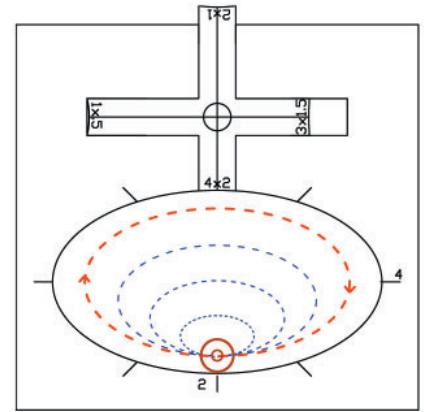

Dritten Ring entfernen. Kreuzteil drehen und entsprechend der gewünschten Grösse des neuen Ovals wieder einsetzen. Die Schablone zur Fussposition schieben. Das vollständige Oval nähen.

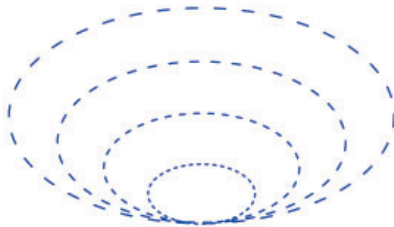

Vollendetes Muster mit psychedelischen Ovalen

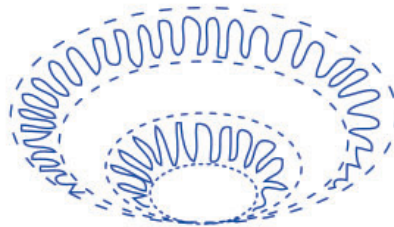

Fügen Sie eine Füllung hinzu, um einen Faux-Trapunto-Effekt zu erhalten.



Experimentieren Sie mit seitlich liegenden Ovalen

## SPIROGRAPHISCHE OVALE

Die gedruckten Markierungslinien auf der Schablone unterstützen Sie dabei, dass Ihr Muster gleichförmig und einheitlich bleibt. Orientieren Sie sich an eingezeichneten Leitlinien oder Nähten auf dem Block (in lila Strichen dargestellt), wo das Muster genäht werden soll. Wenn es keine Nähte gibt (zum Beispiel einen leeren Block im Gegensatz zu einem Viererfeld): mit einer Matrice ein Raster einzeichnen oder mit einem Lineal ein Fadenkreuz auf den Block zeichnen. Richten Sie die Schablone so aus, dass eine Kante des Ovals auf dem Mittelpunkt des Blocks und die aufgedruckte Markierungslinie auf der senkrechten Linie des Fadenkreuzes unmittelbar über dem Kreuzteil verläuft. Die gedruckte Markierungslinie gegenüber des Kreuzteils sollte auf der gleichen senkrechten Linie liegen.

**\*Bitte beachten:** Beim ersten Mal ist es am einfachsten, wenn Sie die grösstmögliche Grösse wählen. Wenn Sie eine der kleineren Grössen verwenden, ist es hilfreich, die einzelnen Teile der Schablone mit farbigem Klebeband zu fixieren, um sie beim Verschieben stabil zu halten.

Wählen Sie die Grösse eines Ovals. Kreuzteil aus der Schablone entfernen, um den Fuss auf der Innenseite der geschachtelten Mini-Ovalschablone zu positionieren. Kreuzteil wieder einsetzen und darauf achten, dass seine Position die gewünschte Ovalgrösse schliesst.

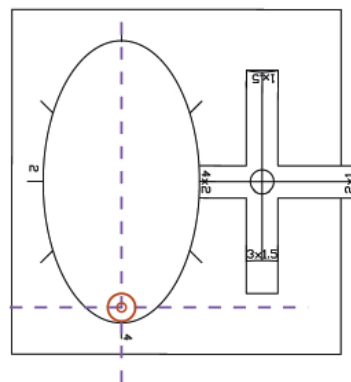

In der Mitte des Blocks beginnen und ein vollständiges Oval nähen. Nadel unten.

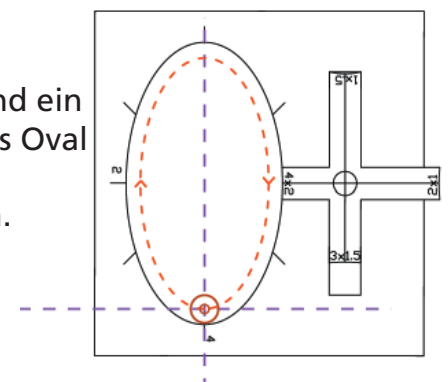

Die Schablone drehen und am waagrechten Fadenkreuz ausrichten.

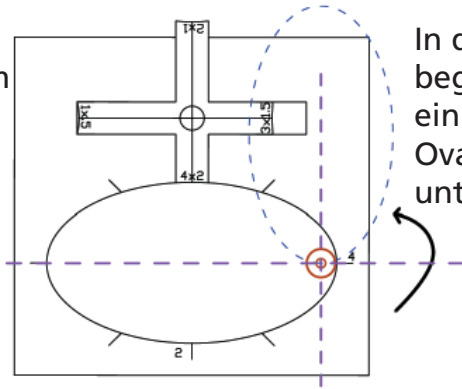

In der Mitte beginnen und ein vollständiges Oval nähen. Nadel unten.

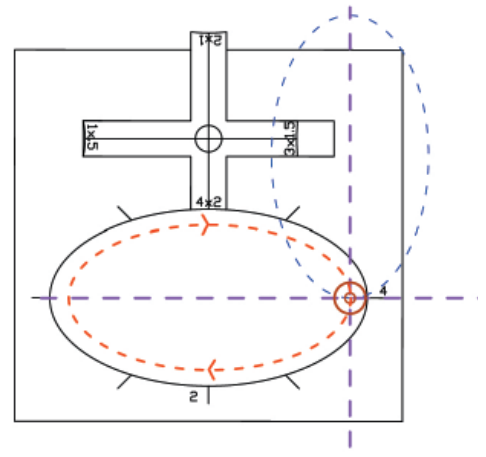

Die Schablone drehen und am senkrechten Fadenkreuz ausrichten. Nadel unten.

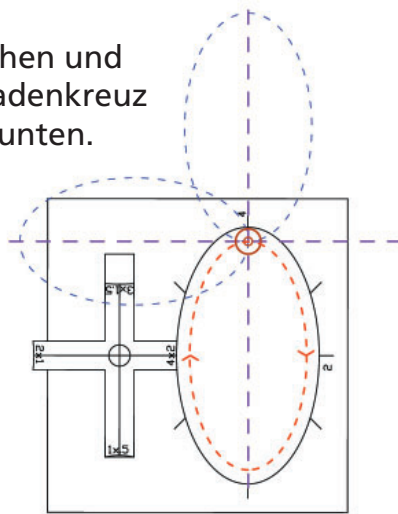

Die Schablone drehen und am waagrechten Fadenkreuz ausrichten.

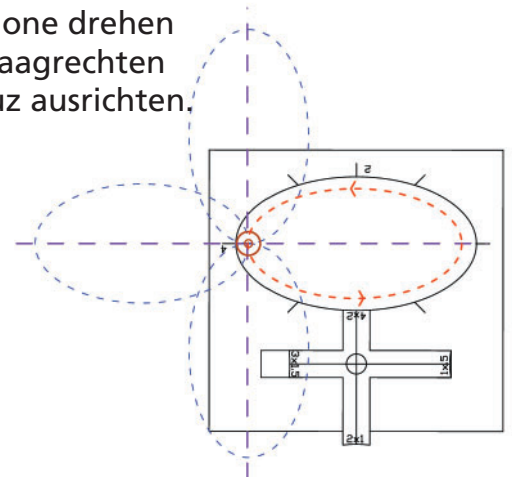

Fertige spirographische Ovale.

Kombination von psychedelische und spirographische Ovale.

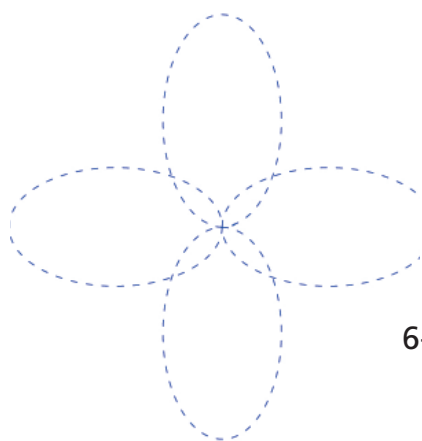

6-Punkt-Muster

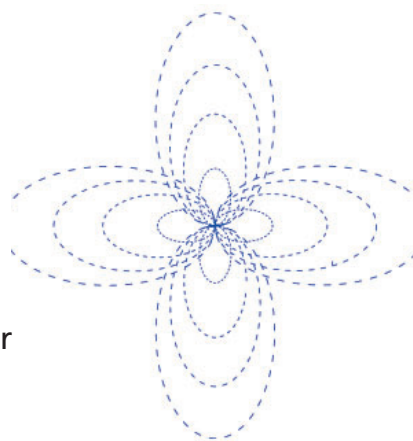

8-Punkt-Muster

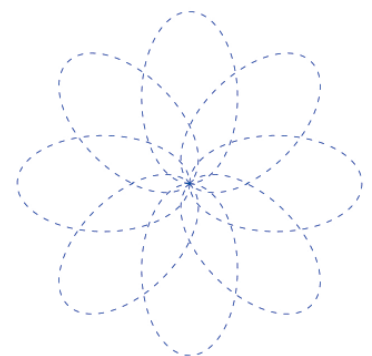
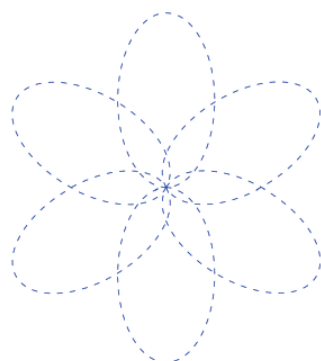

## ZUSÄTZLICHE OVALMUSTER

Weitere Anweisungen finden Sie unter [bernina.com/curvesrulers](http://bernina.com/curvesrulers).

Kursiver "e"-Stich



Oval mit langem Stich

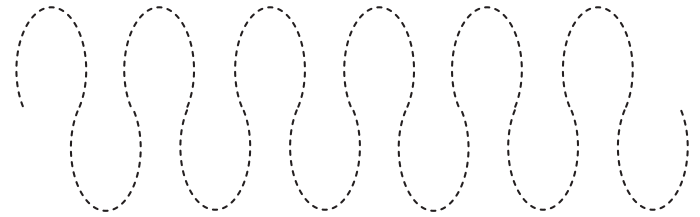

Reihe von Ovalen

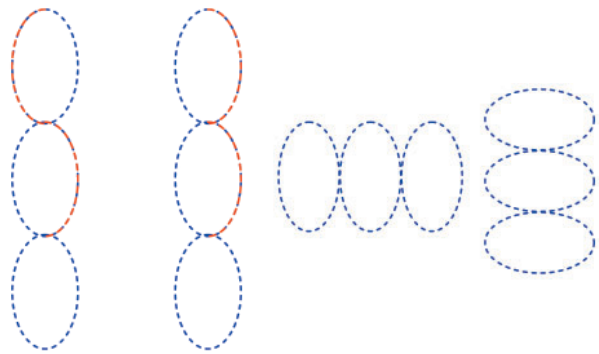

Oval mit breitem Stich

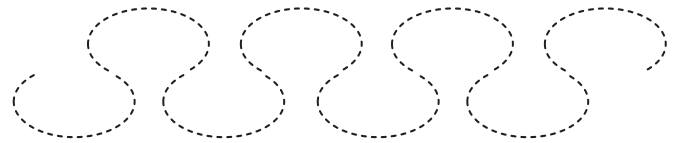

# GÖNNEN SICH ALLE DREI FORMSCHABLONEN SETS!

## ESSENTIALS SET

MULTI-KURVENSCHABLONE



GESCHACHTELTE KREISSCHABLONE

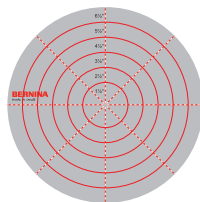

## BORDER SET

SPITZES BLATT/OVALSCHABLONE



## KURVEN & MUSCHEL SET

MUSCHELBOGENSCHABLONE

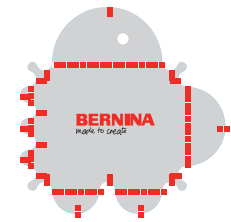

WELLENSCHABLONE #1



SCHLAUFENMUSTER-SCHABLONE

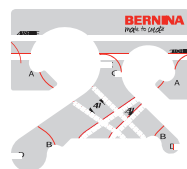

ZOPFMUSTER-SCHABLONE



KLEINE S-FORMSCHABLONE



KLEINE GESCHACHTLELTE OVALSCHABLONE

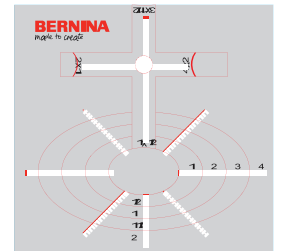

KLEINE GERADLINIGE SCHABLONE



HERZFORMSCHABLONE

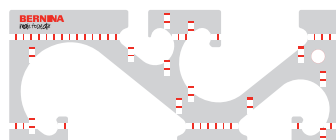

WELLENSCHABLONE #3

