

Transporthilfe zum Knopflochnähen

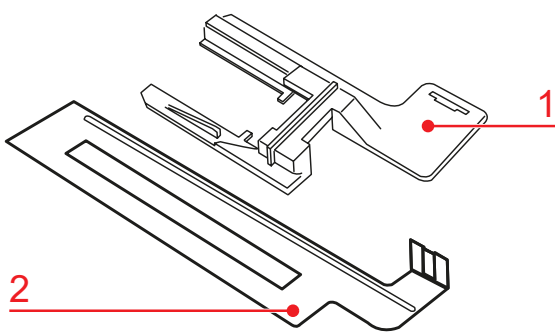

1



2

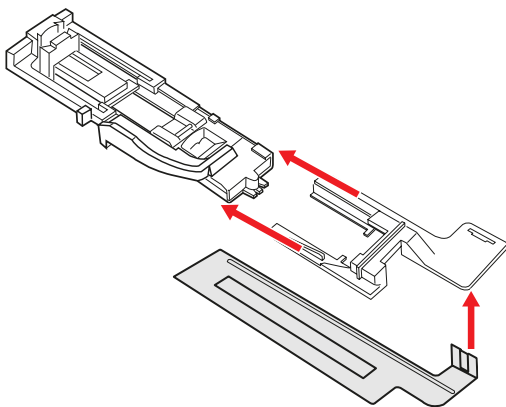

Information

Lieferumfang

- 1× Adapterplatte (1) (Abb. 1)
- 1× Transportschiene (2) (Abb. 1)

Verwendungszweck

- Zum Verbessern des Transports beim Nähen von Knopflöchern mit dem Knopflochschlittenfuss auf dicken und flauschigen Materialien sowie an Kanten.

Zu Ihrer Sicherheit

Lesen Sie vor dem Gebrauch dieses Zubehörs die vorliegende Bedienungsanleitung sowie die Bedienungsanleitung Ihrer Maschine sorgfältig durch.

Anwendung

Transporthilfe verwenden

- > Nähfuss anheben.
- > Nadel in oberste Position stellen.
- > Adapterplatte von vorn am Knopflochschlittenfuss befestigen. (Abb. 2)
- > Transportschiene von unten in die Öffnung der Adapterplatte schieben. (Abb. 2)
- > Zur Längemessung den Knopf in den Knopflochschlittenfuss einspannen.
- > Knopflochschlittenfuss montieren.

3

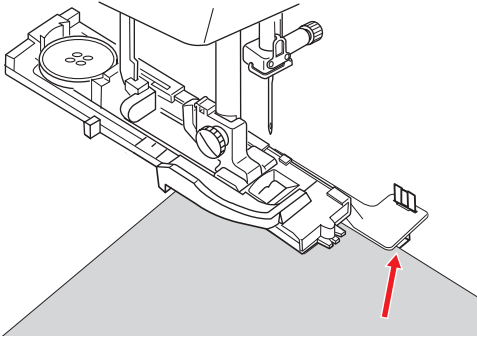

- > Stoff zwischen dem Knopflochschlittenfuß und der Transportschiene positionieren. (Abb. 3)
- > Knopfloch an der Maschine einstellen.
- > Nähfuß senken.
- > Knopflochhebel absenken. (siehe Bedienungsanleitung Maschine)
- > Knopfloch nähen.