

BEDIENUNGSANLEITUNG

Handleiding

Manuel d'instructions

MYLOCK 454D

Sailing Line

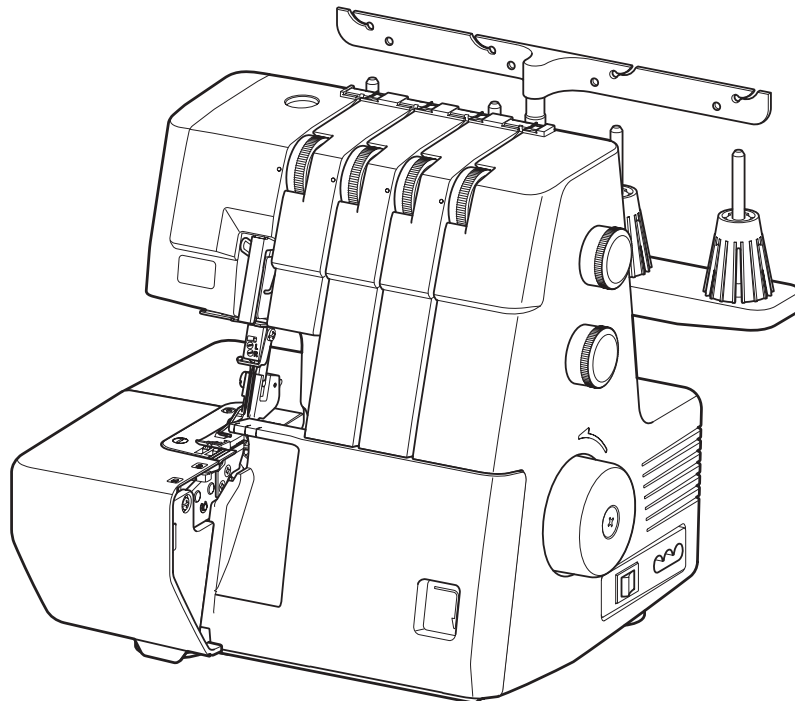

WICHTIGE SICHERHEITSHINWEISE

Bei der Benutzung eines elektrischen Geräts sind stets grundlegende Sicherheitsvorkehrungen zu treffen, darunter: Diese Nähmaschine wurde rein für den privaten Gebrauch entwickelt und hergestellt. Lesen Sie vor Inbetriebnahme dieses Geräts alle Anweisungen.

GEFAHR — Befolgen Sie die nachstehenden Anweisungen, um das Risiko eines Stromschlags zu mindern:

1. Lassen Sie das Gerät niemals unbeaufsichtigt, wenn es an den Netzstrom angeschlossen ist. Trennen Sie die Maschine nach der Benutzung und vor der Reinigung immer vom Netzstrom.

WARNUNG — Mindern Sie wie folgt das Risiko von Verbrennungen, Bränden, Stromschlag oder Personenverletzungen

1. Lassen Sie es nicht zu, dass die Maschine als Spielzeug benutzt wird. Bei der Benutzung dieser Nähmaschine durch Kinder oder in der Nähe von Kindern ist größte Aufmerksamkeit erforderlich.
2. Benutzen Sie diese Maschine ausschließlich für den in dieser Gebrauchsanleitung beschriebenen Zweck. Benutzen Sie ausschließlich Original-Zubehör oder Zubehör, das vom Hersteller ausdrücklich freigegeben wurde. Näheres dazu entnehmen Sie bitte dieser Gebrauchsanleitung.
3. Nehmen Sie diese Nähmaschine niemals in Betrieb, wenn Ihr Stromkabel oder Netzstecker schadhaft ist, wenn sie nicht vorschriftsmäßig funktioniert, wenn sie fallen gelassen oder beschädigt wurde oder in Wasser gefallen ist. Bringen Sie diese Nähmaschine zwecks Überprüfung, Reparaturen und elektrischer und mechanischer Einstellungen zu Ihrem Händler oder zu Ihrem Kundendienst.
4. Nehmen Sie das Gerät niemals in Betrieb, wenn eine der Luftöffnungen blockiert ist. Sorgen Sie dafür, dass sich in den Ventilationsöffnungen dieser Nähmaschine und des Fußanlassers weder Fusseln noch Staub oder Stoffreste ansammeln.
5. Lassen Sie keine Gegenstände in irgendwelche Öffnungen fallen und versuchen Sie nicht, Gegenstände in Öffnungen zu stecken.
6. Benutzen Sie die Maschine nicht im Freien.
7. Benutzen Sie diese Maschine nicht in Bereichen, in denen Aerosol-Produkte (Sprühdosen) benutzt oder Sauerstoff zugeführt werden.
8. Schalten Sie die Maschine aus, indem Sie alle Betätigungselemente auf „Aus“ („0“) stellen und dann den Netzstecker abziehen.
9. Ziehen Sie den Netzstecker nicht ab, indem Sie am Kabel ziehen. Halten Sie zum Abziehen des Netzsteckers den Stecker fest und nicht das Kabel.
10. Halten Sie Ihre Finger von allen beweglichen Teilen fern. Besondere Aufmerksamkeit ist im Bereich der Nähnaedel erforderlich.
11. Benutzen Sie immer die richtige Stichplatte. Beim Einsatz der falschen Stichplatte kann die Nadel brechen.
12. Benutzen Sie keine verbogenen Nadeln.
13. Schalten Sie diese Nähmaschine aus („0“), wenn Justierungen im Nadelbereich – wie zum Beispiel Einfädeln und Auswechseln der Nadel, Spulen, Auswechseln des Nähfußes, usw. – vorgenommen werden.
14. Der Stoff darf während des Nähens nicht gezogen oder geschoben werden. Die Nadel könnte sich sonst verbiegen und abbrechen.
15. Ziehen Sie immer den Netzschalter dieser Nähmaschine ab, wenn Abdeckungen entfernt, Maschinenteile geölt oder andere in diesen Gebrauchsanleitungen aufgeführte Justierungen vorgenommen werden.

BEWAHREN SIE DIESE ANLEITUNG AUF.

Nur für Europa:

Dieses Gerät darf von Kindern ab 8 Jahren und Personen mit eingeschränkten physischen, sensorischen oder mentalen Fähigkeiten oder mangelnder Erfahrung und Kenntnissen genutzt werden, wenn sie entsprechend beaufsichtigt werden oder in die sichere Nutzung des Geräts eingewiesen wurden und die möglichen Gefahren kennen. Kinder dürfen das Gerät nicht als Spielzeug verwenden. Reinigung und Wartung dürfen nicht von unbeaufsichtigten Kindern durchgeführt werden.

Für Länder außerhalb Europas (ausgenommen USA):

Dieses Gerät ist nicht für die Nutzung durch Personen (einschließlich Kindern) mit eingeschränkten physischen, sensorischen oder mentalen Fähigkeiten oder mangelnder Erfahrung und Kenntnissen gedacht, es sei denn, sie werden entsprechend beaufsichtigt oder wurden von einer für ihre Sicherheit zuständigen Person in die Nutzung des Geräts eingewiesen. Kinder müssen ständig beaufsichtigt werden, um zu gewährleisten, dass sie die Nähmaschine nicht als Spielzeug verwenden.



Entsprechend der gesetzlichen Regelungen über das umweltgerechte Entsorgen von Elektro- und Elektronikgeräten, ist dieses Produkt nach Verwendung dem Wertstoffkreislauf zuzuführen. Im Zweifelsfalle wenden Sie sich bitte an den Verkäufer. (EEA (Europäischer Wirtschaftsraum) und das Vereinigte Königreich Großbritannien)

BELANGRIJKE VEILIGHEIDSINSTRUCTIES

Wanneer u elektrische apparaten gebruikt, moet u altijd de volgende algemene veiligheidsmaatregelen in acht nemen. Deze naaimachine is uitsluitend bedoeld voor HUISHOUELIJK gebruik.

Lees alle instructies voordat u de machine gebruikt.

GEVAAR— Voorkom een elektrische schok:

1. Laat de machine nooit onbeheerd achter met de stekker in het stopcontact.
Haal de stekker direct na gebruik en voordat u de naaimachine gaat reinigen altijd uit het stopcontact.

WAARSCHUWING— Voorkom letsel als gevolg van brand of een elektrische schok:

1. Let op dat de machine niet wordt gebruikt als speelgoed. Laat de machine nooit onbeheerd achter in de buurt van kinderen en houd altijd toezicht.
2. Gebruik de machine alleen waarvoor deze is bedoeld, zoals beschreven in deze gebruikershandleiding. Gebruik alleen accessoires die door de fabrikant worden aanbevolen en in deze gebruikershandleiding zijn opgenomen.
3. Gebruik de machine nooit als deze een beschadigd snoer of beschadigde stekker heeft, als de machine niet naar behoren werkt, als de machine is gevallen, beschadigd is of in water is gevallen.
Breng de machine naar een erkende detaillist of onderhoudsbedrijf voor controle, reparatie of elektrische/mechanische afstelling.
4. Zorg dat de luchtopeningen nooit geblokkeerd worden tijdens gebruik. Houd de ventilatieopeningen van de machine en het pedaal vrij van pluisjes, stof en loshangend materiaal.
5. Steek nooit voorwerpen in enige opening van de machine en laat er niets in vallen.
6. Gebruik de machine alleen binnenshuis.
7. Bedien de machine niet in ruimtes waar spuitbussen worden gebruikt of zuurstof wordt toegediend.
8. Zet de schakelaar op de uit-stand ("O") en haal vervolgens de stekker uit het stopcontact.
9. Trek niet aan het snoer om de stekker uit het stopcontact te halen. Pak altijd de stekker vast, nooit het snoer.
10. Houd uw vingers uit de buurt van alle bewegende onderdelen. Let in het bijzonder op in de buurt van de naald van de machine.
11. Gebruik altijd de juiste naaldplaat. Als u de verkeerde naaivoet gebruikt, kan de naald breken.
12. Gebruik nooit verbogen naalden.
13. Trek of duw tijdens het naaien niet aan of tegen de stof. Hierdoor kan de naald krommen en breken.
14. Schakel de machine uit (stand "O") als u iets moet doen in de buurt van de naald, zoals het inrijgen of verwisselen van de naald, het opwinden van de spoel, het vervangen van de naaivoet, enzovoort.
15. Haal altijd de stekker uit het stopcontact voordat u delen van de behuizing verwijdert, onderdelen smeert of een andere aanpassing uitvoert die in deze gebruikershandleiding wordt vermeld.

BEWAAR DEZE INSTRUCTIES

Alleen voor Europa:

Dit toestel kan worden gebruikt door kinderen vanaf 8 jaar en personen met verminderde lichamelijke, zintuiglijke of mentale vermogens, of met gebrek aan ervaring en kennis, als ze onder toezicht staan of de nodige instructies betreffende het veilige gebruik van het apparaat hebben ontvangen en als ze de gevaren begrijpen. Kinderen mogen niet met het toestel spelen. De reiniging en het gebruikersonderhoud mag niet gebeuren door kinderen zonder toezicht.

Voor buiten Europa (behalve de V.S.):

De machine is niet bedoeld voor gebruik door kinderen of mensen met verminderde lichamelijke, zintuiglijke of mentale vermogens zonder supervisie of instructie voor het gebruik van de machine door een persoon verantwoordelijk voor hun veiligheid.

Kinderen mogen niet met het toestel spelen.



Volgens de nationale wetgeving moet dit product veilig gerecycled worden in overeenstemming met de regels voor elektrische/electronische apparaten. Neem a.u.b. bij twijfel contact op met uw naaimachinedealer. (Alleen voor de EEZ (Europese Economische Zone) en het VK)

CONSIGNES IMPORTANTES DE SECURITE

Pour utiliser un appareil électrique, il faut toujours respecter les consignes de sécurité fondamentales, notamment les consignes suivantes:

Cette machine de surfilage/surjet a été conçue et fabriquée pour l'usage domestique uniquement.

Avant d'utiliser cet appareil, lisez toutes ces instructions.

DANGER: Pour éviter tout risque de décharge électrique:

1. Il ne faut jamais laisser un appareil sans surveillance lorsqu'il est branché. Il faut toujours débrancher cette machine de surfilage/surjet de la prise électrique murale, après son utilisation ou avant de la nettoyer.

AVERTISSEMENT: Pour réduire tout risque de brûlures, d'incendie, de choc électrique de blessures corporelles:

1. Cette machine ne doit pas être utilisée comme un jouet. Une attention particulière est requise lorsque cette machine est utilisée par des enfants ou en leur présence.
2. Utilisez cette machine uniquement pour les utilisations prévues, telles qu'elles sont décrites dans le manuel de la machine de surfilage/surjet.
Utilisez uniquement les accessoires recommandés par le fabricant tels qu'ils sont indiqués dans le manuel de la machine de surfilage/surjet.
3. Il ne faut jamais faire fonctionner cette machine de surfilage/surjet si le cordon d'alimentation ou la prise ont été endommagés, s'il y a un problème de fonctionnement, si elle est tombée ou a été abîmée, ou si elle est tombée dans l'eau.
4. Il ne faut jamais faire fonctionner cette machine si les ouvertures d'aération sont obstruées. Veiller à ce que les ouvertures de ventilation de la machine et de la pédale ne soient pas encombrées de résidus, de poussières et de particules textiles.
5. Il ne faut jamais laisser tomber ou introduire d'objet dans les ouvertures de la machine.
6. Il ne faut pas utiliser la machine en plein air. Toujours ranger la machine à l'intérieur.
7. Il ne faut pas l'utiliser dans un local où sont utilisés des aérosols ou dans un local où l'oxygène est distribué artificiellement.
8. Pour l'éteindre, mettre tous les interrupteurs sur la position Arrêt (« O »), puis retirer la prise du secteur.
9. Ne débranchez pas la machine en tirant sur le cordon d'alimentation. Pour la débrancher, saisissez la prise, et non pas le cordon d'alimentation.
10. Veillez à éloigner les doigts des pièces en mouvement, en particulier de l'aiguille et des lames de découpage de la machine de surfilage/surjet.
11. Toujours utiliser la plaque à aiguille adéquate. Une mauvaise plaque peut casser l'aiguille.
12. N'utilisez pas d'aiguilles tordues.
13. Ne pas tirer ou pousser le tissu en cousant. Cela pourrait dévier l'aiguille et la rompre.
14. Eteindre cette machine de surfilage/surjet (mettre l'interrupteur sur « O ») avant d'effectuer des réglages à proximité de l'aiguille, tels que l'enfilage, le changement d'aiguille, la mise en place de la canette ou le changement de pied-de-biche, etc.
15. Toujours débrancher cette machine de surfilage/surjet de la prise électrique avant de retirer les plaques de protection, de la graisser, ou avant d'effectuer tout autres réglages mentionnés dans le manuel d'utilisation.

CONSERVEZ CETTE NOTICE

Pour l'Europe uniquement:

Cet appareil peut être utilisé par des enfants âgés d'au moins 8 ans et par des personnes dont les capacités physiques, sensorielles ou mentales sont réduites ou manquants d'expérience et de connaissances, seulement si elles ont été formées et encadrées à l'utilisation de l'appareil en toute sécurité et si elles comprennent les risques impliqués. Les enfants ne doivent pas jouer avec l'appareil. Les enfants ne doivent pas effectuer le nettoyage et l'entretien par l'utilisateur sans surveillance.

Hors Europe (excepté les États-Unis):

Cette machine n'est pas censée être utilisée par des personnes (y compris des enfants) ayant des capacités physiques, sensorielles ou mentales réduites ou un manque d'expérience et de connaissances, sauf si elles sont sous surveillance ou ont été instruites sur l'usage de la machine par une personne responsable de leur sécurité. Les enfants doivent être surveillés afin de vérifier qu'ils ne jouent pas avec la machine.

 Selon la législation nationale ce produit doit être recyclé en toute sécurité en accord avec les règles prévues pour les appareils électriques ou électroniques. En cas de doute contactez votre revendeur de machine de surfilage/surjet. (EEE (Espace Économique Européen) et Royaume-Uni)

INHALTSVERZEICHNIS

MASCHINENTEILE

Teilebezeichnungen.....	6
Serienmäßiges Zubehör	8

VOR DEM NÄHEN

Anschluss an den Netzstrom.....	10
Vor dem ersten Gebrauch der Maschine.....	10
Nur für die USA und Kanada:	10
Nähgeschwindigkeit regulieren.....	10
Handrad drehen.....	12
Greiferabdeckung öffnen und schließen.....	12
Seitenabdeckung.....	12
Position der Fadensführungsstange.....	14
Garnkonen aufstecken	14
Nadel auswechseln	16
Nadel überprüfen.....	16
Nähfußheber.....	18
Nähfüße austauschen	18
Nähfußdruck justieren	20
Stichlänge justieren	22
Differentialtransport justieren	22
Obermesser deaktivieren oder aktivieren.....	24
Schnittbreite einstellen	26
Kettelfingerschalter verstellen (Wechsel von der Standard-Overlocknaht zum Rollsaum).....	28
Normales Versäubern.....	28
Rollsäumen	28

MASCHINE EINFÄDELN

Maschine einfädeln.....	30
Unteren Greifer einfädeln	32
Obernen Greifer einfädeln	38
Nadel rechts einfädeln.....	42
Nadel links einfädeln	46
Garn- und Nadeltabelle	50

NÄHPROBEN

Nahtanfang.....	54
Nahtende	54
Nähen	54
Nahtführungslinien verwenden.....	54
Nähte sichern	56
Am Nahtanfang	56
Am Nahtende	56
Fadenspannung (4 Fäden).....	58
Maschineneinstellungen (4 Fäden)	60
Maschineneinstellungen (3 Fäden)	66
Nur rechte Nadel wird verwendet	66
Nur linke Nadel wird verwendet.....	66
Fadenspannung (3 Fäden).....	68
Maschineneinstellungen (3 Fäden)	70

ROLLSÄUME, PICOT- KANTENABSCHLÜSSE UND SCHMAL SÄUMEN

Spannungsregelung und Maschineneinstellung gemäß Garn- und Stoffart.....	76
Fadenspannung.....	77
Für bessere Resultate	82

FORTGESCHRITTENE TECHNIKEN

Dekorative Kanten nähen.....	84
Rüschen	84
Biesen nähen.....	86

MASCHINENPFLEGE

Obermesser austauschen	88
Obermesserbereich reinigen	88
Transporteur reinigen	90
Gummifüße reinigen	90
Maschine ölen	92
Maschine Tragen	92
Problemlösungen.....	94
Sonderzubehör	97

INHOUDSOPGAVE

BELANGRIJKE ONDERDELEN

Namen van onderdelen	7
Standaard accessoires	9

VOORBEREIDINGEN

Aansluiten op het elektriciteitsnet	11
Voordat u uw machine gebruikt	11
Alleen voor de V.S. en Canada:	11
Regelen van de naaisnelheid	11
Draaien van het handwiel	13
Openen en sluiten van grijperdeksel	13
Zijkap	13
De draadgeleider instellen	15
De spoelklossen aanbrengen	15
De naalden verwisselen	17
Controleren van de naald	17
Persvoethevel	19
De persvoet verwijderen	19
De persvoetdruk instellen	21
De steeklengte instellen	23
Het differentiaaltransport afstellen	23
Deactiveren of activeren van het bovenmes	25
De snijbreedte instellen	27
Aanpassing schakelknop kettingvinger (wijzigen naar standaard overlock-naaien of rolzomen)	29
Standaard overlock-naaien	29
Rolzomen	29

MACHINE INRIJGEN

De machine inrijgen	31
De ondergrijper inrijgen	33
De bovengrijper inrijgen	39
De rechternaald inrijgen	43
De linkernaald inrijgen	47
Garen / naaldtabel	51

NAAIEN

Beginnen met naaien	55
Naaien afronden	55
Continu naaien	55
Markeringen gebruiken	55
Uiteinden afhechten	57
Aan het begin van de naad	57
Aan het einde van de naad	57
Draadspanning (4 draden)	59
De machine afstellen (4 draden)	62
Het inrijgen van de machine (3 draden)	67
Alleen de naald aan de rechterkant gebruiken	67
Alleen de naald aan de linkerkant gebruiken	67
Draadspanning (3 draden)	69
De machine afstellen (3 draden)	72

ROLZOMEN, PICOTRANDEN EN SMALLE ZOMEN

Spanningsknop en machine-instellingen volgens het garen en de stof	78
Draadspanning	79
Voor betere resultaten	83

GEAVANCEERDE TECHNIEKEN

Decoratief overlocken	85
Plooien	85
Biezen	87

ONDERHOUD

Het bovenmes vervangen	89
Het gebied rond het bovenmes schoonmaken	89
De transporteur reinigen	91
De rubberen voeten reinigen	91
De machine oliën	93
De machine vervoeren	93
Problemen oplossen	95
OPTIONELE ONDERDELEN	98

TABLE DES MATIÈRES

PIÈCES PRINCIPALES

Nom des pièces.....	7
Accessoires standards	9

SE PRÉPARER À COUDRE

Branchement de la machine au bloc d'alimentation	11
Avant d'utiliser votre machine de surfilage/surjet	11
Pour les États-Unis et le Canada uniquement :.....	11
Contrôler de la vitesse de couture.....	11
Comment tourner le volant	13
Ouverture et fermeture du couvercle du boucleur.....	13
Couvercle latéral.....	13
Position de la barre du guide-fil.....	15
Installation des cônes de fil	15
Changement de l'aiguille	17
Vérification de l'aiguille	17
Releveur du pied-de-biche	19
Remplacer le pied-de-biche.....	19
Réglage de la pression du pied.....	21
Réglage de la longueur de point.....	23
Réglage de l'entraînement différentiel	23
Désactivation ou activation du couteau supérieur.....	25
Réglage de la largeur de coupe	27
Réglage du bouton du doigt mailleur (Changement pour le surfilage standard ou le rouleauté)	29
Surfilage standard	29
Rouleauté	29

ENFILAGE DE LA MACHINE

Enfilage de la machine	31
Enfilage du boucleur inférieur.....	33
Enfilage du boucleur supérieur.....	39
Enfilage de l'aiguille droite.....	43
Enfilage de l'aiguille gauche.....	47
Tableau des fils et des aiguilles.....	52

POINTS D'ESSAI

Commencer à coudre	55
Fin de la couture.....	55
Couture continue	55
Comment utiliser les lignes-guides.....	55
Nouer les extrémités.....	57
Au début de la couture	57
A la fin d'une couture	57
Tension des fils (4 fils)	59
Ajustement et réglage de la machine (4 fils)	64
Enfilage de la machine (3 fils)	67
Utilisation de l'aiguille droite seulement	67
Utilisation de l'aiguille gauche seulement.....	67
Tension des fils (3 fils)	69
Ajustement et réglage de la machine (3 fils)	74

ROULEAUTÉ REVERS A PICOT ET OURLET ÉTROIT

Réglages des molettes de tension et des paramètres de la machine selon le fil et le tissu	80
Tension du fil.....	81
Pour obtenir les meilleurs résultats	83

TECHNIQUES AVANÇÉES

Surjet décoratif	85
Francis.....	85
Nervures.....	87

ENTRETIEN DE LA MACHINE

Remplacement du couteau supérieur.....	89
Nettoyage de la zone du couteau supérieur.....	89
Nettoyage de la griffe d'entraînement	91
Nettoyage des pieds en caoutchouc	91
Lubrification de la machine.....	93
Transport de la machine	93
Recherche des pannes.....	96
Pièces facultatives.....	99

MASCHINENTEILE

Teilebezeichnungen

- (1) Linker Oberfadenspannungsregler
- (2) Rechter Oberfadenspannungsregler
- (3) Fadenspannungsregler für den oberen Greifer
- (4) Fadenspannungsregler für den unteren Greiferfaden
- (5) Fadenführungsstange
- (6) Fadenführung
- (7) Fadenführungsstab
- (8) Spulenstift
- (9) Garnrollenhalter
- (10) Garnrollenträger
- (11) Stichlängen-Regler
- (12) Differentialtransport-Regler
- (13) Handrad
- (14) Netzbuchse
- (15) Netzschalter
- (16) Greiferdeckel
- (17) Seitenabdeckung
- (18) Nähfußdruck regelnde Schraube
- (19) Tragegriff
- (20) Nähfuß
- (21) Kettelfingerschalter
- (22) Fadenabschneider
- (23) Nähfußheber
- (24) Stichplatte
- (25) Obermesser-Freistellknopf
- (26) Schnittbreiten-Einstellschraube
- (27) Rechte Nadel
- (28) Linke Nadel
- (29) Oberer Greifer
- (30) Unterer Greifer
- (31) Untermesser
- (32) Obermesser

Anmerkung:

Um die Maschine zu tragen, halten Sie den Tragegriff mit einer Hand, und stützen Sie die Maschine mit der anderen Hand.

Anmerkung:

Änderungen am Design und den technischen Daten der Overlock-Nähmaschine sind ohne vorherige Ankündigung vorbehalten.

BELANGRIJKE ONDERDELEN

Namen van onderdelen

- (1) Draadspanningsknop linkernaald
- (2) Draadspanningsknop rechternaald
- (3) Draadspanningsknop bovengrijper
- (4) Draadspanningsknop ondergrijper
- (5) Draadgeleider
- (6) Draadgeleiderinkeping
- (7) Draadgeleiderstang
- (8) Garenpen
- (9) Garenkloshouder
- (10) Garenstandaard
- (11) Steeklengteknop
- (12) Differentiaaltransportknop
- (13) Handwiel
- (14) Voedingsingang
- (15) Aan-/uitschakelaar
- (16) Grijperdeksel
- (17) Zijkap
- (18) Afstelschroef voetdruk
- (19) Draaghandvat
- (20) Naaivoet
- (21) Schakelknop kettingvinger
- (22) Draadafsnijder
- (23) Persvoethevel
- (24) Naaldplaat
- (25) Knop voor ontgrendelen bovenmes
- (26) Instelknop snijbreedte
- (27) Rechternaald
- (28) Linkernaald
- (29) Bovengrijper
- (30) Ondergrijper
- (31) Ondermes
- (32) Bovenmes

OPMERKING:

Om de Overlock-Naaimachine te dragen houdt u de handgreep met uw ene hand vast en ondersteunt u de naaimachine met uw andere hand.

OPMERKING:

Het ontwerp en de specificaties van deze Overlock-Naaimachine zijn onderhevig aan wijzigingen zonder voorafgaande kennisgeving.

PIÈCES PRINCIPALES

Nom des pièces

- (1) Cadran de tension du fil de l'aiguille gauche
- (2) Cadran de tension du fil de l'aiguille droite
- (3) Cadran de tension du fil du boucleur supérieur
- (4) Cadran de tension du fil du boucleur inférieur
- (5) Barre de guide-fil
- (6) Guide-fil
- (7) Tringle de guidage du fil
- (8) Broche à bobine
- (9) Porte-bobine
- (10) Support de bobine
- (11) Cadran de longueur des points
- (12) Cadran d'entraînement différentiel
- (13) Volant
- (14) Douille de la machine
- (15) Interrupteur
- (16) Couvercle du boucleur
- (17) Couvercle latéral
- (18) Vis de détente
- (19) Poignée de transport
- (20) Pied-de-biche
- (21) Bouton de commutation du doigt de chaînage
- (22) Coupe-fil
- (23) Releveur du pied-de-biche
- (24) Plaque à aiguille
- (25) Bouton de dégagement du couteau supérieur
- (26) Cadran de réglage de la largeur de coupe
- (27) Aiguille droite
- (28) Aiguille gauche
- (29) Boucleur supérieur
- (30) Boucleur inférieur
- (31) Couteau inférieur
- (32) Couteau supérieur

REMARQUE:

Pour porter la machine de surfilage/surjet, tenez la poignée de transport avec votre main, et soutenez la machine de surfilage/surjet avec l'autre main.

REMARQUE:

La conception et les normes des machines de surfilage/surjet sont susceptibles d'être modifiées sans préavis.

Serienmäßiges Zubehör

Nr.	Name des Teils	Teile-Nr.
1	Nadelsatz: (HAX1 SP#11) x 2 (HAX1 SP#14) x 3	784860100
2	Schraubendreher (groß)	784810002
3	Schraubendreher (klein)	792030005
4	Pinzette	624801001
5	Bedienungsanleitung	779800047
6	Fußanlasser*	C-2060

* Der enthaltene Fußanlasser kann von der Abbildung abweichen.

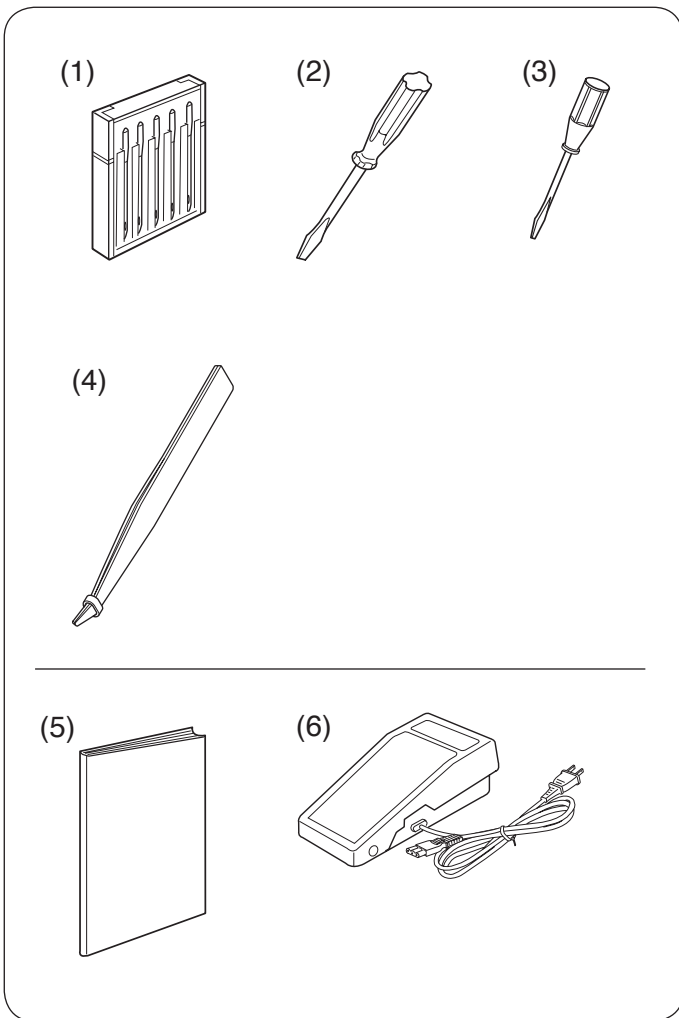

Lehrvideo

<https://www.youtube.com/playlist?list=PLQy563Wz2acuT4RNNG4rx2J-EEq5eS5a3>

Standaard accessoires

Nr.	Onderdeelnaam	Onderdeelnr.
1	Naaldset (HAX1 SP#11) x 2 (HAX1 SP#14) x 3	784860100
2	Schroevendraaier (groot)	784810002
3	Schroevendraaier (klein)	792030005
4	Pincet	624801001
5	Handleiding	779800047
6	Pedaal*	C-2060

* Het bijgeleverde pedaal kan afwijken van de afbeelding.

Accessoires standards

Num.	Nom de la pièce	N° de la pièce
1.	Ensemble d'aiguilles: (HAX1 SP#11) x 2 (HAX1 SP#14) x 3	784860100
2.	Tournevis (grand)	784810002
3.	Tournevis (petit)	792030005
4.	Pince	624801001
5.	Manuel d'instructions	779800047
6.	Pédale*	États-Unis et Canada
		Europe continentale

* La pédale fournie peut être différente de celle figurant sur l'illustration.



Instructievideo



Vidéo d'instruction

<https://www.youtube.com/playlist?list=PLQy563Wz2acuT4RNNG4rx2J-EEq5eS5a3>

<https://www.youtube.com/playlist?list=PLQy563Wz2acuT4RNNG4rx2J-EEq5eS5a3>

VOR DEM NÄHEN

Anschluss an den Netzstrom

WARNUNG

Wenden Sie beim Nähen Ihren Blick nicht vom Nähbereich ab und berühren Sie keine beweglichen Teile wie den Fadenhebel, Handrad, Messer, Greifer oder Nadeln.

Schalten Sie stets den Netzschalter aus und trennen Sie das Gerät von der Stromversorgung:

- wenn Sie die Maschine unbeaufsichtigt lassen
- wenn Sie Teile anbringen oder abnehmen
- wenn Sie die Maschine reinigen

Legen Sie keine Gegenstände auf dem Fußanlasser.

Bedienungshinweis

Das Symbol „O“ auf einem Schalter zeigt die „Aus“-Stellung des Schalters an.

1. Schalten Sie den Netzschalter aus und stecken Sie den Maschinenstecker in die Netzbuchse der Maschine der Maschine.
2. Schließen Sie den Stromkabelstecker an Ihre Netzstromversorgung an.
3. Schalten Sie den Netzschalter ein.
 - (1) Netzschalter
 - (2) Maschinenstecker
 - (3) Maschinensteckdose
 - (4) Netzstecker
 - (5) Netzsteckdose
 - (6) Fußanlasser

Vor dem ersten Gebrauch der Maschine

Bevor Sie Ihre Maschine zum ersten Mal benutzen, legen Sie ein Stück Stoff unter den Nähfuß und lassen Sie die Maschine für ein paar Minuten ohne Faden laufen. Wischen Sie sichtbares Öl ab.

Das Fußanlassermodell YC-482-J (nur USA und Kanada) wird mit dieser Maschine verwendet.

Nur für die USA und Kanada:

Für Geräte mit polarisiertem Stecker (ein Pol ist breiter als der andere): Um das Risiko eines Stromschlags zu verringern, kann der Stecker nur in eine Richtung in eine polarisierte Steckdose eingesteckt werden. Wenn er noch immer nicht passt, wenden Sie sich bitte an einen qualifizierten Elektriker, um die richtige Steckdose zu installieren. Modifizieren Sie den Stecker in keiner Weise.

Nähgeschwindigkeit regulieren

Die Nähgeschwindigkeit kann mit dem Geschwindigkeitsregler geändert werden.

Je stärker man auf den Regler drückt, um so schneller läuft die Maschine.

Stellen Sie den Nähfußhebel hoch, treten Sie auf den Geschwindigkeitsregler und üben Sie die Geschwindigkeitsregelung.

- (1) Fußanlasser

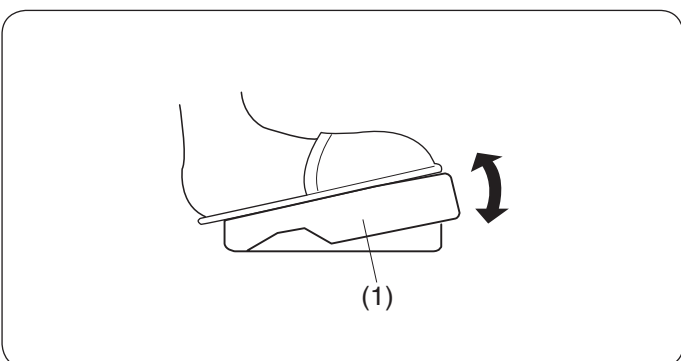
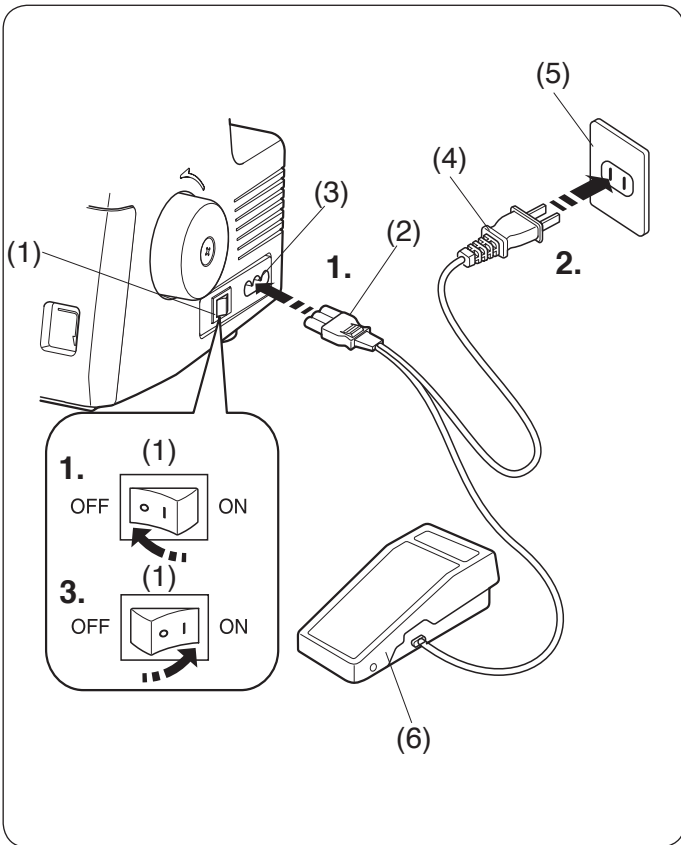

VOORBEREIDINGEN

Aansluiten op het elektriciteitsnet

LET OP:

Houd tijdens het naaien u ogen altijd op het naaigedeelte en raak geen bewegende delen aan, zoals de draadhefboom, het handwiel, de messen, grijpers of naalden.
Schakel de naaimachine altijd uit en haal de stekker uit het stopcontact:
- wanneer u de machine onbeheerd achterlaat.
- bij het bevestigen of verwijderen van onderdelen.
- bij het reinigen van de machine.
Plaats geen voorwerpen op het pedaal.

Bedieningsinstructies:

Het symbool „O” op de schakelaar duidt de „uit”-positie van de schakelaar aan.

1. Zet de aan/uitschakelaar uit en steek de machinestekker in de voedingsaansluiting.
2. Steek de netstekker in het stopcontact van het stroomnet.
3. Zet de aan/uitschakelaar aan.
 - (1) Aan/uitschakelaar
 - (2) Machinestekker
 - (3) Voedingsaansluiting
 - (4) Stekker
 - (5) Stopcontact
 - (6) Pedaal

Voordat u uw machine gebruikt

Voordat u uw machine voor de eerste keer gebruikt, plaats een stukje stof onder de naaivoet en laat de machine zonder draad een paar minuten draaien. Veeg eventueel aanwezige olie weg.

Pedaalmodel YC-482-J (alleen VS en Canada) wordt gebruikt met deze machine.

Alleen voor de V.S. en Canada:

Voor apparaten met een gepolariseerde stekker (één pin breder dan de andere): Om het gevaar van een elektrische schok te verminderen, is deze stekker bedoeld om slechts op één manier in een gepolariseerd stopcontact te passen. Als de stekker nog steeds niet past, neem dan contact op met een gekwalificeerd elektricien om het juiste stopcontact te installeren. Pas de stekker op geen enkele manier aan.

Regelen van de naaisnelheid

Met het pedaal kunt u de naaisnelheid aanpassen. Hoe verder u het pedaal intrapt, hoe sneller de machine werkt.

Oefen met het regelen van de snelheid door op het pedaal te trappen terwijl de persvoet omhoog staat.

- (1) Pedaal

SE PRÉPARER À COUDRE

Branchement de la machine au bloc d'alimentation

AVERTISSEMENT

Lorsque la machine est en marche, gardez toujours les yeux sur la zone de couture et ne touchez à aucune des pièces mobiles telles que le crochet releveur de fil, le volant, les couteaux, les boucleurs ou les aiguilles.
Éteignez toujours la machine au moyen de l'interrupteur et débranchez-la:
- lorsque vous laissez la machine sans surveillance.
- lorsque vous ajoutez ou retirez des composants.
- lorsque vous nettoyez la machine.
Ne posez rien sur la pédale.

Mode d'emploi

Le symbole « O » sur un interrupteur indique la position arrêt (off) de l'interrupteur.

1. Éteindre l'interrupteur et brancher la prise de la machine dans la douille de la machine.
2. Brancher la prise du bloc d'alimentation dans le bloc d'alimentation.
3. Allumer l'interrupteur.
 - (1) Interrupteur
 - (2) Prise de la machine
 - (3) Douille de la machine
 - (4) Prise du bloc d'alimentation
 - (5) Bloc d'alimentation
 - (6) Pédale

Avant d'utiliser votre machine de surfilage/surjet

Avant d'utiliser votre machine de surfilage/surjet pour la première fois, placez un morceau de tissu sous le pied-de-biche et faites fonctionner la machine sans fil pendant quelques minutes. Essuyez toute trace d'huile qui apparaît.

La pédale modèle YC-482-J (États-Unis et Canada uniquement) est utilisée avec cette machine.

Pour les États-Unis et le Canada uniquement :

Pour les appareils à Fiche mâle polarisée (un picot plus large que l'autre): Pour réduire le risque d'électrocution, cette fiche est prévue pour être branchée dans une prise polarisée d'une seule façon. Si elle ne rentre toujours pas, contactez un électricien qualifié pour installer la prise appropriée. Ne modifiez en aucun cas la fiche.

Contrôler de la vitesse de couture

La vitesse de couture peut varier à l'aide de la pédale de contrôle.

Plus la pédale de contrôle est enfoncée, plus la machine coud rapidement.

Appuyez sur la pédale de contrôle avec le releveur du pied-de-biche soulevé et essayez de contrôler la vitesse.

- (1) Pédale

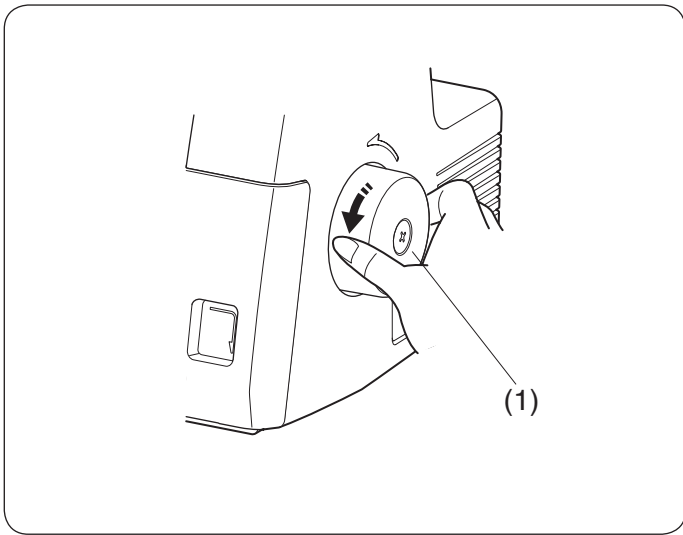

Handrad drehen

Drehen Sie das Handrad immer auf sich zu (gegen den Uhrzeigersinn).

(1) Handrad

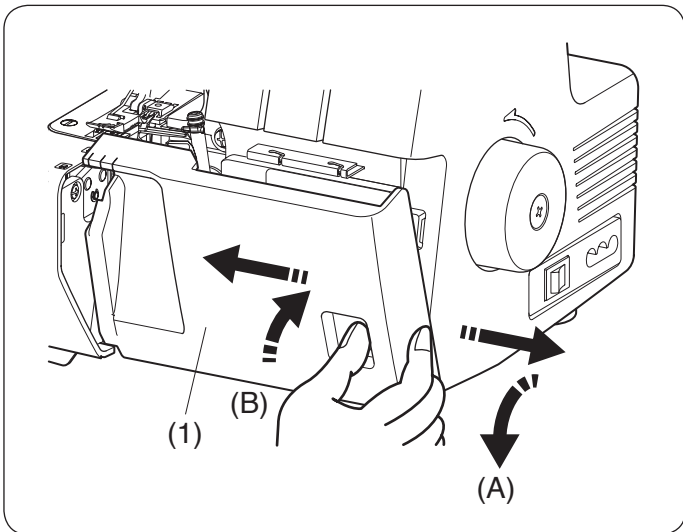

Greiferabdeckung öffnen und schließen

Öffnen:(A)

Halten Sie die Greiferabdeckung mit dem Daumen fest und schieben Sie sie bis zum Anschlag nach rechts, dann ziehen Sie den Greiferdeckel zu sich hin und öffnen ihn.

(1) Greiferdeckel

Schließen:(B)

Heben Sie die Greiferabdeckung an und drücken Sie diese gegen die Maschine.

Die Greiferabdeckung rastet automatisch in ihrer ursprünglichen Position ein.

Anmerkung:

Schließen Sie stets die Greiferabdeckung, wenn die Maschine benutzt wird.

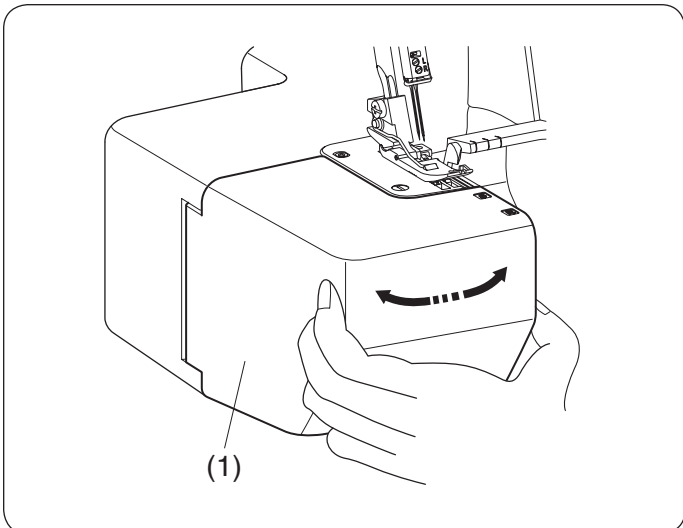

Seitenabdeckung

Öffnen:

Drücken Sie die Seitenabdeckung nach links.

Schließen:

Drücken Sie die Seitenabdeckung nach rechts.

(1) Seitenabdeckung

Anmerkung:

Schließen Sie stets die Seitenabdeckung, wenn die Maschine benutzt wird.

Draaien van het handwiel

Draai het handwiel altijd naar u toe (tegen de klok in).

(1) Handwiel

Comment tourner le volant

Tournez toujours le volant vers vous (dans le sens antihoraire).

(1) Volant

Openen en sluiten van grijperdeksel

Om te openen:(A)

Houd het grijperdeksel met uw duim vast en schuif het zo ver mogelijk naar rechts, trek en open het deksel naar u toe.

(1) Grijperdeksel

Om te sluiten:(B)

Duw het grijperdeksel omhoog en druk hem tegen de machine.

Het grijperdeksel klikt automatisch in zijn oorspronkelijke positie.

OPMERKING:

Sluit altijd het grijperdeksel wanneer de machine in gebruik is.

Ouverture et fermeture du couvercle du boucleur

Pour ouvrir :(A)

Avec le pouce, poussez au maximum le couvercle vers la droite tout en le tirant vers vous.

(1) Couvercle du boucleur

Pour fermer :(B)

Soulevez le couvercle du boucleur et poussez-le vers la machine.

Le couvercle du boucleur s'enclenche automatiquement.

REMARQUE:

Le couvercle du boucleur doit toujours être fermé lorsque la machine est en cours d'utilisation.

Zijkap

Om te openen:

Duw de zijkap naar links.

Om te sluiten:

Duw de zijkap naar rechts.

(1) Zijkap

OPMERKING:

Sluit altijd de zijkap wanneer de machine in gebruik is.

Couvercle latéral

Pour ouvrir:

Poussez le couvercle latéral vers la gauche.

Pour fermer:

Poussez le couvercle latéral vers la droite.

(1) Couvercle latéral

REMARQUE:

Le couvercle latéral doit toujours être fermé lorsque la machine est en cours d'utilisation.

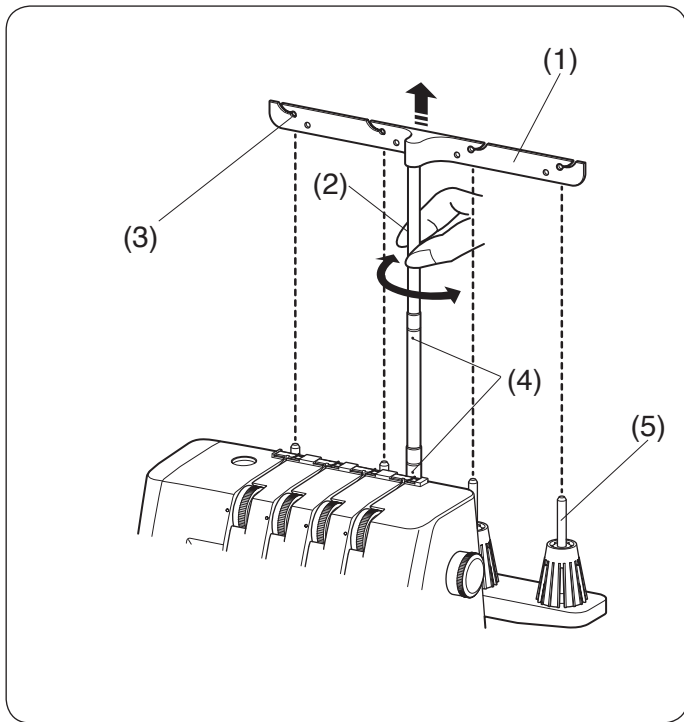

Position der Fadenführungsstange

Ziehen Sie die Fadenführungsstange so weit es geht nach oben.

Drehen Sie den Fadenführungsstab so, dass sich die Fadenleitösen direkt über den Spulenstiften befinden.

- (1) Fadenführungsstange
- (2) Fadenführungsstab
- (3) Fadenführung
- (4) Stopper
- (5) Spulenstift

Anmerkung:

Stellen Sie sicher, dass beide Stopper einrasten.

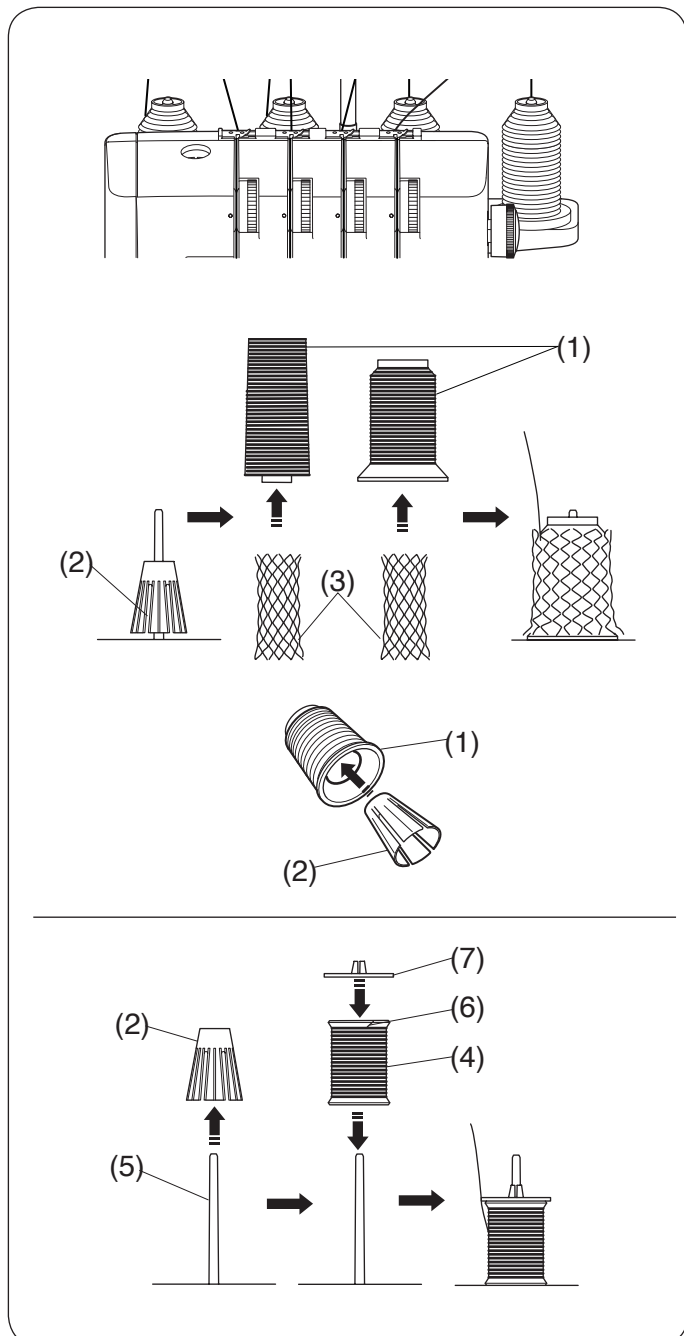

Garnkonen aufstecken

Sie können zwei Arten von Garnspulen für diese Maschine verwenden.

Garnkonen

Wenn Sie Garnkonen verwenden, befestigen Sie die Garnrollenhalter an den Spulenstiften.

Rutscht der Faden beim Einfädeln und/oder Nähen von einer Garnkone ab, legen Sie ein Netz über die Garnkone (siehe Abbildung), um ein Verheddern zu vermeiden.

* Die Garnrollenhalter und das Netz sind Sonderzubehör.

- (1) Garnkonen
- (2) Garnrollenhalter
- (3) Netz

Anmerkung:

Wenn der Spulenkegel instabil ist, setzen Sie den Garnrollenhalter vollständig in den Spulenkegel ein, bevor Sie ihn auf den Spulenstift setzen.

Kleine Spulen

Entfernen Sie die Garnrollenhalter von den Spulenstiften, wenn Sie normale Garnrollen benutzen.

- (2) Garnrollenhalter
- (4) Normale Garnrolle
- (5) Spulenstift

Stecken Sie die Garnrolle mit der Schlitzseite nach oben auf und setzen Sie die Fadenabziehscheibe darauf.

- (6) Schlitz
- (7) Fadenabziehscheibe

De draadgeleider instellen

Trek de draadgeleider zo ver mogelijk omhoog.
Draai de draadgeleiderstang zodanig dat de draadgeleiders zich recht boven de garenpennen bevinden.

- (1) Draadgeleider
- (2) Draadgeleiderstang
- (3) Draadgeleiderinkeping
- (4) Borgingen
- (5) Garenpennen

OPMERKING:

Zorg ervoor dat u beide borgingen op hun plaats vastklikt.

Position de la barre du guide-fil

Tirez la barre de guide-fil aussi haut que possible.
Tournez la tringle de guidage du fil à ce que les guide-fils soient juste au-dessus des broches à bobine.

- (1) Barre de guide-fil
- (2) Tringle de guidage du fil
- (3) Guide-fil
- (4) Butées
- (5) Broche à bobine

REMARQUE:

Veillez à enclencher les deux butées en place.

De spoelklossen aanbrengen

U kunt voor deze machine twee soorten spoelklossen gebruiken.

Spoelkegels

Bevestig de garenkloshouders aan de garenpennen als u spoelkegels gebruikt.

Als de draad tijdens het inrijgen en/of naaien van een spoelkegel glijdt, kunt u garennetten over de spoelkegel aanbrengen om vastlopen te voorkomen, zie afbeelding.

* De garenschijf en het garennet zijn optionele accessoires.

- (1) Spoelkegels
- (2) Garenkloshouder
- (3) Garennet

OPMERKING:

Als de spoelkegel onstabiel is, steekt u de garenkloshouder zo ver mogelijk in de spoelkegel voordat u deze op de garenpennen schuift.

Installation des cônes de fil

Vous pouvez utiliser deux types de bobines pour cette machine.

Cône de fil

Lorsque vous utilisez des cônes de fil, fixez les porte-bobines aux broches à bobine.

Si le fil glisse d'un cône pendant l'enfilage et/ou la couture, placez un filet par-dessus le cône comme montré pour éviter les bourrages.

* Le capuchon du porte-bobine et le filet sont des accessoires facultatifs.

- (1) Cône de fil
- (2) Porte-bobine
- (3) Filet

REMARQUE:

Si le cône de bobine est instable, insérez complètement le porte-bobine dans le cône de bobine avant de le placer sur la broche à bobine.

Kleine klosjes

Als u kleine klosjes gebruikt, haalt u de garenkloshouders van de garenpennen.

- (2) Garenkloshouder
- (4) Kleine klos
- (5) Garenpennen

Plaats de klos met de gleuf naar de bovenkant, en plaats de garenschijf er bovenop.

- (6) Gleuf
- (7) Garenschijf

Petites bobines

Pour les petites bobines, retirez les portes-bobines des broches à bobine.

- (2) Porte-bobine
- (4) Petite bobine de fil
- (5) Broche à bobine

Placez la bobine en orientant la fente vers le haut et placez le capuchon du par-dessus.

- (6) Fente
- (7) Capuchon du porte-bobine

Nadel auswechseln

Anmerkung:

Verwenden Sie eine 11 Nadel des Typs HAx1 SP #14 oder #11.

Eine HAx1 SP #14 Nadel ist am Gerät eingesetzt.



WARNUNG

Schalten Sie den Netzschalter aus, und ziehen Sie den Netzstecker der Maschine aus der Steckdose bevor Sie die Nadel auswechseln.

1. Drehen Sie das Handrad in Ihre Richtung, um die Nadel in die höchste Position zu bringen.
(1) Handrad
2. Lösen Sie die Nadelklemmschraube, indem Sie diese gegen den Uhrzeigersinn drehen. Entfernen Sie die Nadel aus der Nadelklemme.
(2) Nadelklemmschraube links
(3) Nadelklemmschraube rechts

Einsetzen der Nadel rechts:

3. Setzen Sie eine neue Nadel so in die Nadelklemme ein, dass die flache Seite nach hinten zeigt. Drücken Sie die Nadel hoch, bis sie den Anschlagstift berührt und ziehen Sie die Nadelklemmschraube rechts im Uhrzeigersinn an.

Einsetzen der Nadel links:

3. Setzen Sie eine neue Nadel so in die Nadelklemme ein, dass die flache Seite nach hinten zeigt. Drücken Sie die Nadel hoch, bis sie die Kante der Nadelstange berührt und ziehen Sie die Nadelklemmschraube links im Uhrzeigersinn an.
(4) Nadelklemme
(5) Nadel
(6) Anschlagstift
(7) Kante der Nadelstange
(8) Nadelklemmschrauben
(9) Flache Seite

Anmerkung:

Bei korrekt eingesetzten Nadeln ist die linke Nadel höher als die rechte .

Nadel überprüfen

Um zu sehen, ob die Nadel in ordnungsgemäßem Zustand ist, drücken Sie die flache Seite der Nadel auf eine flache Fläche (eine Stichplatte, Glas, usw.). Der Abstand zwischen der Nadel und der flachen Fläche sollte durchgehend gleich sein.

- (1) Flache Seite
- (2) Flacher Gegenstand
- (3) Abstand

Anmerkung:

Benutzen Sie niemals stumpfe Nadeln.

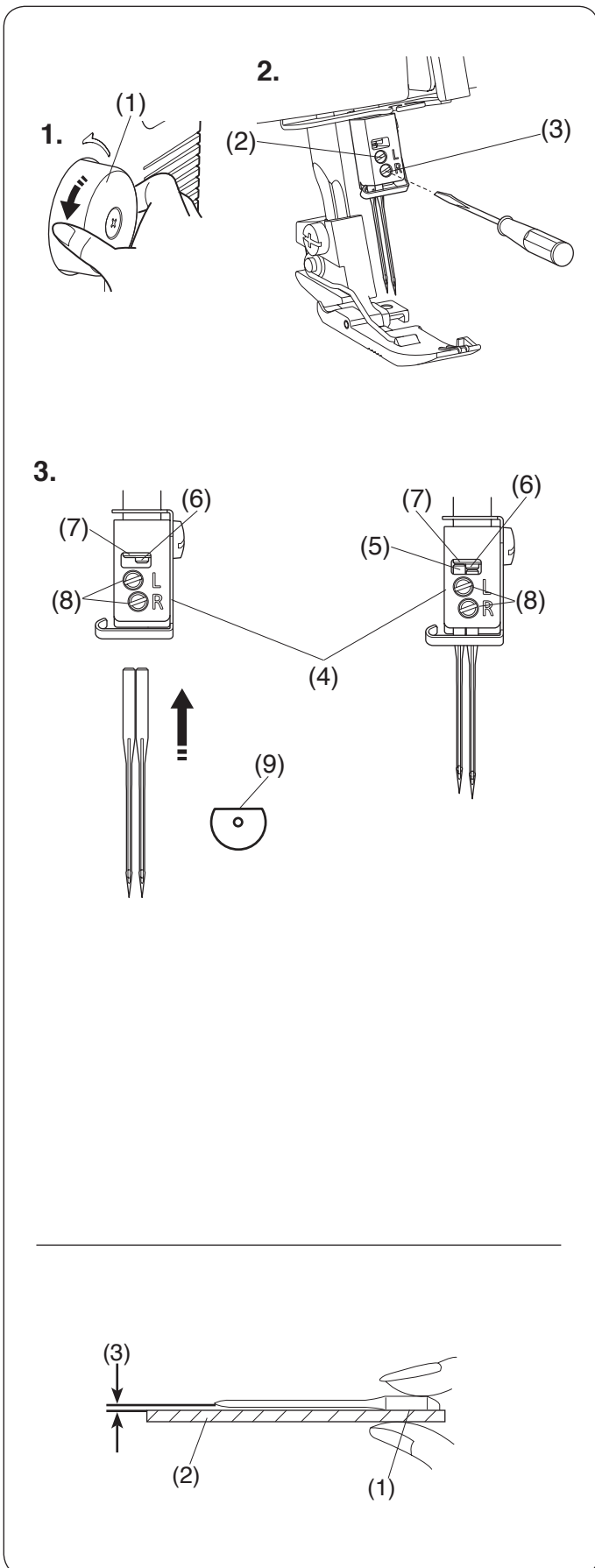

De naalden verwisselen

OPMERKING:

Gebruik een HAx1 SP #14 of #11 naald.
Er is een HAx1 SP #14-naald op de machine geplaatst.



WAARSCHUWING:

Zet de aan/uitschakelaar uit en haal de stekker uit het stopcontact voordat u de naalden verwisselt.

1. Draai het handwiel naar u toe om de naald in de hoogste positie te zetten.
 - (1) Handwiel
2. Maak de naaldklem Schroef los door deze linksom te draaien. Verwijder de naald uit de naaldklem.
 - (2) Linkernaaldklem Schroef
 - (3) Rechternaaldklem Schroef

Rechternaald bevestigen:

3. Steek een nieuwe naald met de platte zijde naar achteren in de naaldklem totdat de bovenzijde van de naald de naaldstopper raakt. Draai vervolgens de rechternaaldklem Schroef vast.

Linkernaald bevestigen:

3. Steek een nieuwe naald met de platte zijde naar achteren in de naaldklem totdat de bovenzijde van de naald de rand van de naaldstang raakt. Draai vervolgens de linkernaaldklem Schroef vast.
 - (4) Naaldklem
 - (5) Naald
 - (6) Naaldstopper
 - (7) Rand van de naaldstang
 - (8) Naaldklem Schroeven
 - (9) Vlakke kant

OPMERKING:

Als de naalden juist zijn geplaatst, staat de linkernaald hoger dan de rechternaald.

Controleren van de naald

Om te controleren of de naald in goede conditie is, plaatst u de vlakke kant van de naald op een vlakke ondergrond (naaldplaat, glas, enz.). De ruimte tussen de naald en het vlakke oppervlak dient gelijkmatig te zijn.

- (1) Vlakke kant
- (2) Vlakke ondergrond
- (3) Ruimte

OPMERKING:

Gebruik nooit een kromme of botte naald.

Changement de l'aiguille

REMARQUE:

Utilisez une aiguille HAx1 SP #14 ou #11.
* Une aiguille HAx1 SP #14 est placée sur la machine.



AVERTISSEMENT

Eteignez l'interrupteur et débranchez la machine avant de changer l'aiguille.

1. Faites tourner le volant vers vous pour relever l'aiguille à sa position la plus haute.
 - (1) Volant
2. Desserrez la vis du pince-aiguille en la tournant dans le sens anti-horaire. Retirez l'aiguille du pince-aiguille.
 - (2) Vis de pince-aiguille gauche
 - (3) Vis de pince-aiguille droite

Poser l'aiguille droite:

3. Insérez une aiguille neuve dans le pince-aiguille en orientant le côté plat vers l'arrière jusqu'à ce que le haut de l'aiguille touche la goupille d'arrêt et resserrez la vis de pince-aiguille droite dans le sens horaire.

Poser l'aiguille gauche:

3. Insérez une aiguille neuve dans le pince-aiguille en orientant le côté plat vers l'arrière jusqu'à ce que le haut de l'aiguille touche le bord de la barre à aiguille et resserrez la vis de pince-aiguille gauche dans le sens horaire.
 - (4) Pince-aiguille
 - (5) Aiguille
 - (6) Goupille d'arrêt d'aiguille
 - (7) Bord de la barre à aiguille
 - (8) Vis de pince-aiguille
 - (9) Côté plat

REMARQUE:

Lorsque les aiguilles sont bien posées, l'aiguille gauche est plus haute que l'aiguille droite.

Vérification de l'aiguille

Pour vérifier que l'aiguille est en bon état, placez le côté plat de l'aiguille sur un objet plat (plaque à aiguille, vitre, etc.). Le jeu entre l'aiguille et la surface plane doit être cohérent.

- (1) Côté plat
- (2) Support plat
- (3) Écart

REMARQUE:

N'utilisez jamais une aiguille tordue ou émoussée.

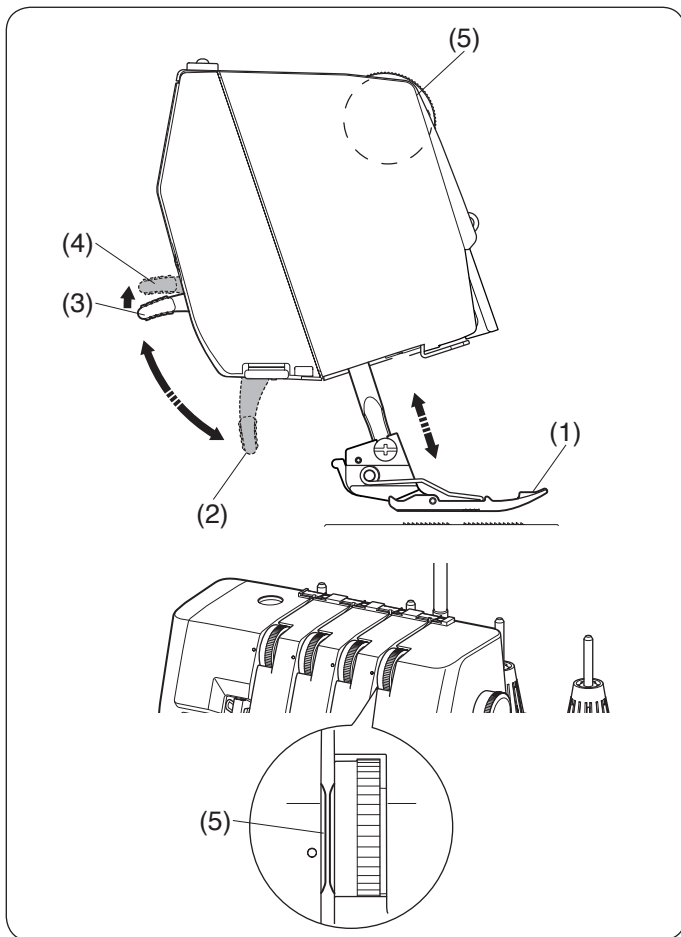

Nähfußheber

Der Nähfußheber hebt und senkt den Nähfuß.

Heben Sie den Nähfußheber an, bevor Sie die Maschine einfädeln.

Sie können den Fuß etwa 1,5 mm höher als in der normalen oberen Position anheben, indem Sie beim Anheben des Nähfußes mehr Druck ausüben. Dies ermöglicht das Abnehmen und Anbringen der Stichplatte und erleichtert das Positionieren von dicken Stofflagen. Senken Sie den Nähfußheber stets ab, wenn Sie mit dem Nähen beginnen.

- (1) Nähfuß
- (2) Nähfußheber
- (3) Normale Aufwärtsposition
- (4) Extra angehobene Position

Anmerkung:

Die Spannungsscheiben öffnen sich und die Fadenspannung wird gelöst, wenn der Nähfußheber angehoben wird.

- (5) Spannungsscheiben

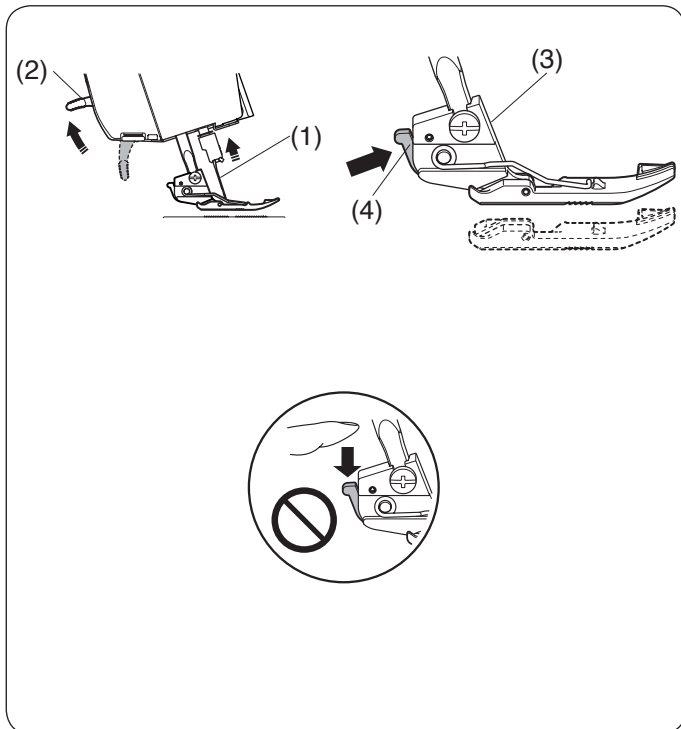

Nähfüße austauschen

! VORSICHT:

Vor dem Abnehmen oder Befestigen des Nähfußes schalten Sie den Netzschalter aus und ziehen Sie den Netzstecker der Maschine aus der Steckdose.

Entfernen des Nähfußes

Drehen Sie das Handrad in Ihre Richtung, um die Nadel in die höchste Position an. Heben Sie den Nähfußheber an.

- (1) Nadel
- (2) Nähfußheber

Drücken Sie die Taste auf der Rückseite des Nähfußhalters. Der Nähfuß fällt heraus.

- (3) Nähfußhalter
- (4) Taste

! VORSICHT:

Nicht von oben auf die Taste drücken.

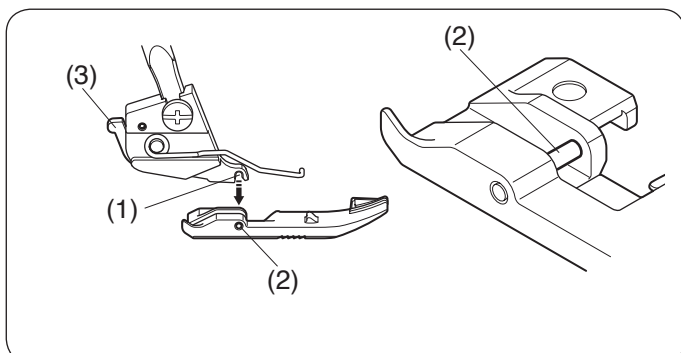

Anbringen des Nähfußes

Positionieren Sie den Nähfuß, so, dass sich der Stift am Fuß direkt unter der Nut des Fußhalters befindet.

Senken Sie den Fußhalter herab, um den Fuß einzurasten.

Stellen Sie den Nähfußheber hoch, um sicherzustellen, dass der Nähfuß fest am Halter sitzt.

- (1) Rille
- (2) Stift
- (3) Taste

Persvoethevel

De persvoethevel zet de naaivoet omhoog of omlaag. Zet de persvoethevel omhoog voordat u de draad inrijgt. U kunt de naaivoet ongeveer 1.5 mm hoger zetten dan de normale voethoogte door meer druk uit te oefenen wanneer u de persvoethevel omhoog zet. Dit maakt het mogelijk om de naaldplaat te verwisselen en dikke lagen stof te plaatsen. Laat de persvoethevel altijd zakken wanneer u begint met naaien.

- (1) Naaivoet
- (2) Persvoethevel
- (3) Normale voethoogte
- (4) Extra voethoogte

OPMERKING:

De spanningsschijf opent en de draadspanning wordt losgelaten wanneer de persvoethevel omhoog wordt gebracht.

- (5) Spanningsschijf

De persvoet verwijderen



Let op:

Zet de aan/uitschakelaar uit en haal de stekker uit het stopcontact voordat u de voet verwisselt.

De persvoet verwijderen

Draai het handwiel naar u toe om de naald in de hoogste positie te zetten. Zet de persvoethevel omhoog.

- (1) Naald
- (2) Persvoethevel

Druk op de hendel op de achterkant van de persvoethouder. Het naaivoetje valt eraf.

- (3) Persvoethouder
- (4) Hendel



Let op:

Duw de hendel niet naar beneden, om beschadiging ervan te voorkomen.

De naaivoet aanbrengen

Plaats de naaivoet zodanig dat de pen op de naaivoet zich vlak onder de groef van de persvoethouder bevindt. Zet de persvoethevel omlaag om de naaivoet op zijn plaats te vergrendelen.

Zet de persvoethevel omhoog om te controleren of de voet goed vastzit.

- (1) Groef
- (2) Pen
- (3) Hendel

Releveur du pied-de-biche

Le releveur du pied-de-biche relève et abaisse le pied-de-biche.

Relevez le releveur du pied-de-biche avant d'enfiler la machine.

Vous pouvez élever le pied d'environ 1,5 mm (1/16 ") plus haut que la position normale en exerçant plus de pression lorsque vous soulevez le pied-de-biche. Cela permet de changer la plaque à aiguille et vous aide à placer des couches de tissu épais.

Abaissez toujours le releveur du pied-de-biche lorsque vous commencez à coudre.

- (1) Pied-de-biche
- (2) Releveur du pied-de-biche
- (3) Position haute standard
- (4) Position extra haute

REMARQUE:

Les disques de tension s'ouvrent et la tension du fil est relâchée lorsque le releveur du pied-de-biche est relevé.

- (5) Disque de tension

Remplacer le pied-de-biche



AVERTISSEMENT:

Éteignez l'interrupteur et débranchez la machine avant de déposer ou de fixer le pied.

Retrait du pied-de-biche

Faites tourner le volant vers vous pour relever l'aiguille à sa position la plus haute. Relevez le releveur du pied-de-biche.

- (1) Aiguille
- (2) Releveur du pied-de-biche

Appuyez sur le levier situé à l'arrière du support de pied. Le pied-de-biche tombera.

- (3) Support de pied
- (4) Levier



AVERTISSEMENT:

Ne poussez pas le levier par le haut.

Pose du pied-de-biche

Placez le pied-de-biche de façon à ce que la broche du pied se trouve juste sous la rainure du support de pied. Abaissez le support de pied pour bloquer le pied en place.

Soulevez le releveur du pied-de-biche pour vérifier que le pied-de-biche soit bien fixé.

- (1) Encoche
- (2) Goupille
- (3) Levier

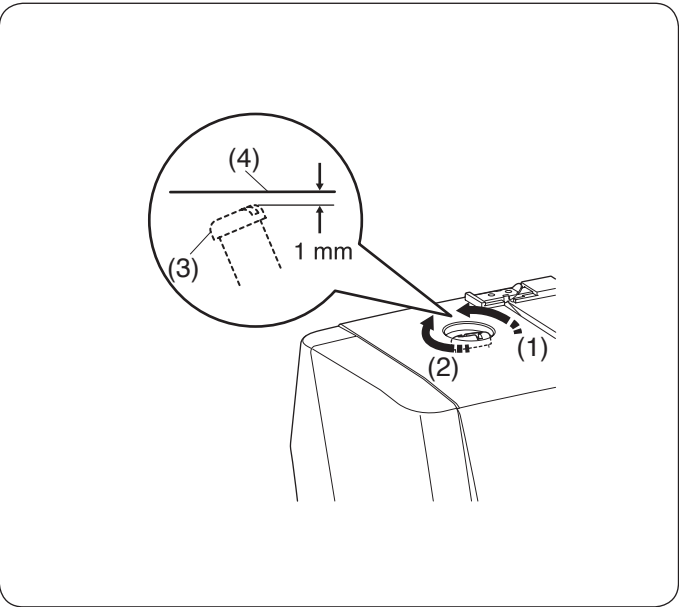

Nähfußdruck justieren

Sie müssen den Nähfußdruck für normales Nähen nicht einstellen.

Wenn Sie schwere oder leichte Stoffe nähen, drehen Sie die Stellschraube wie folgt:

- bei schweren Stoffen im Uhrzeigersinn (2).
- bei leichten Stoffen im Gegenuhrzeigersinn (1).

Stellen Sie für normales Nähen die Stellschraube so ein, dass sie 1 mm unterhalb der Gehäusekante der Maschine sitzt.

- (1) Verringern
- (2) Erhöhen
- (3) Stellschraube
- (4) Gehäusekante der Maschine

De persvoetdruk instellen

Het is niet nodig om de druk van de naaivoet in te stellen voor normaal naaiwerk.

Als u dikke of dunne materialen naait, draait u als volgt aan de afstelschroef:

- met de wijzers van de klok mee voor dikke stoffen (2).
- tegen de wijzers van de klok in voor dunne stoffen (1).

Stel bij normaal naaien de afstelschroef zo af, dat deze zich 1 mm onder de bovenzijde van de machine bevindt.

- (1) Druk verlagen
- (2) Druk verhogen
- (3) Afstelschroef
- (4) Bovenzijde van machine

Réglage de la pression du pied

Il n'est pas nécessaire de régler la pression du pied-de-biche pour la couture normale.

Lors de la couture de tissus lourds ou légers, tourner la vis de détente:

- dans le sens horaire pour les tissus lourds (2).
- dans le sens antihoraire pour les tissus légers (1).

Pour la couture régulière, réglez la vis de détente pour qu'elle soit à 1 mm sous le haut de la machine. Voir l'illustration.

- (1) Diminuer
- (2) Augmenter
- (3) Vis de détente
- (4) Haut de la machine

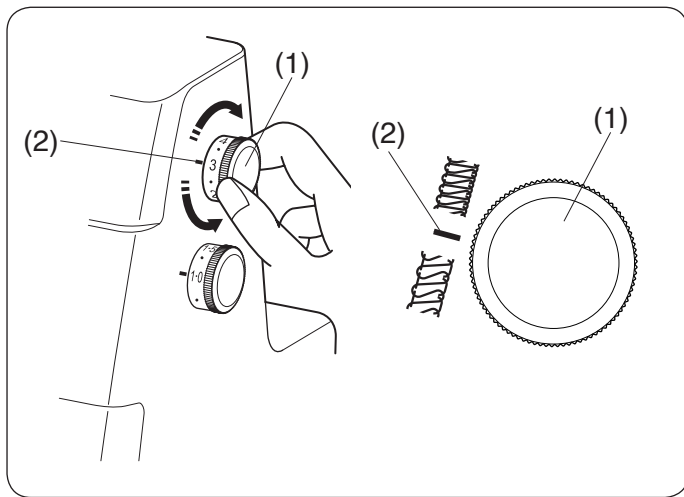

Stichlänge justieren

Um die Stichlänge einzustellen, drehen Sie am Stichlängen-Regler.

Je höher die Zahl, desto länger die Stichlänge.

Je kleiner die Zahl, desto kürzer die Stichlänge.

(1) Stichlängen-Regler

(2) Einstellmarke

Die Standard-Stichlängeeneinstellung für den Overlockstich ist „3“ (ca. 3 mm).

Der Regler klickt, wenn Sie ihn auf 3 drehen.

Die Stichlänge kann während des Nähens eingestellt werden.

Anmerkung:

Die Stichlänge ist einstellbar von 1 mm bis 4 mm.

Die Position „R“ ist für Rollsäume und schmale

Säume (ca. 1,5 mm).

Anmerkung:

- Wenn Sie mit einer kurzen Stichlänge nähen, sollten Sie die folgenden beiden Methoden zusammen ausprobieren, um bessere Ergebnisse zu erzielen:

- Erhöhen Sie die Nadelfadenspannung.

- Erhöhen Sie die Greiferfadenspannung und/oder verschieben Sie das Untermesser nach rechts.

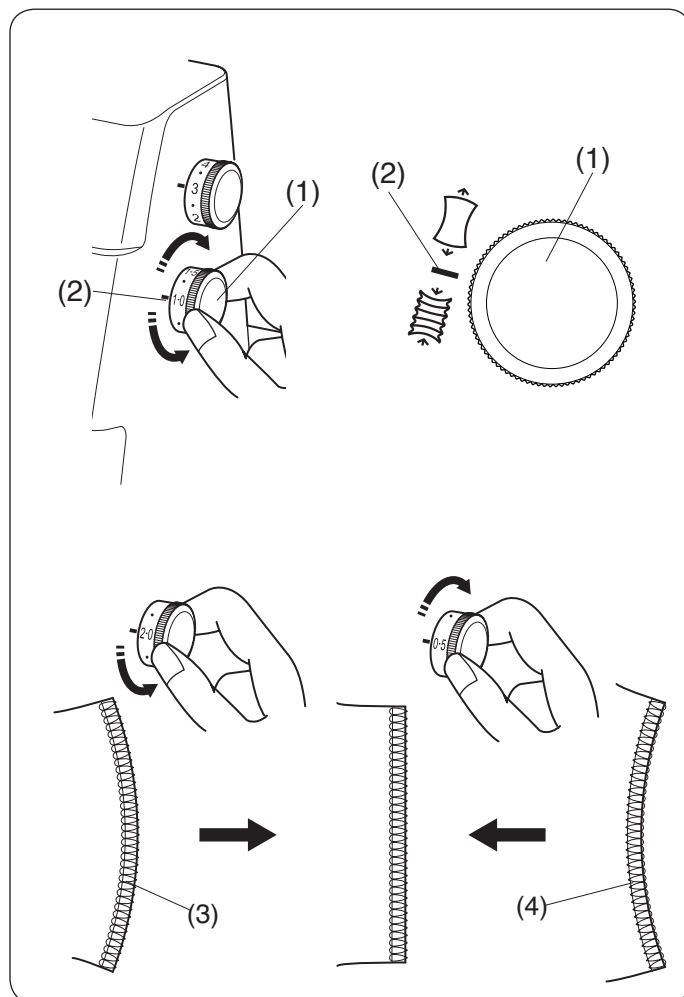

Differentialtransport justieren

Passen Sie den Differentialtransport beim Nähen von Stoffen an, die sich dehnen oder kräuseln.

Der Differentialtransport kann durch Drehen des Differentialtransport-Reglers geändert werden.

Die Nummer auf dem Regler kennzeichnet das Verhältnis zwischen der Haupt- und Nebenvorschubbewegung.

(1) Differentialtransport-Regler

(2) Einstellmarkierung

- Stellen Sie die Regler für normale Näharbeiten auf 1,0 ein. Der Differenzialregler rastet ein, wenn er auf 1.0 steht.

- Stellen Sie den Regler beim Nähen feiner Stoffe, die leicht Falten werfen, auf eine niedrigere Zahl ein.

- Stellen Sie den Regler auf eine höhere Zahl ein, bei Stretchstoff wie Maschenware.

(siehe Seite 50)

(3) Gedeht

(4) Gekräuselt bz. gestaucht

De steeklengte instellen

Draai aan de knop om de steeklengte in te stellen.
Een groter getal betekent een langere steeklengte.
Een kleiner getal betekent een kortere steeklengte.

- (1) Steeklengteknoop
- (2) Markering op het handwiel

De standaardinstelling van de steeklengte voor overlocknaaien is „3” (ongeveer 3 mm).

De knop klikt wanneer u de knop naar 3 draait.

De steeklengte kan worden aangepast tijdens het naaien.

OPMERKING:

De steeklengte kan tussen de 1 en 4 mm ingesteld worden. Positie „R” is voor rolzomen en smalle zomen (ongeveer 1,5 mm).

OPMERKING:

Wanneer u met een korte steeklengte naait, probeer dan de volgende twee methoden samen voor betere resultaten:

- Zet de bovendraadspanning strakker.
- Zet de grijperspanning strakker en/of zet het ondermes naar rechts.

Het differentiaaltransport afstellen

Stel het differentiaaltransport in bij het naaien van stoffen die het neiging hebben om te rekken of te rimpelen.

Het differentiaaltransport kan worden veranderd door het differentiaaltransport aan te draaien.

Het nummer op de knop duidt op de verhouding tussen de eerste en de tweede transportbeweging.

- (1) Differentiaaltransportknop
- (2) Markering op het handwiel

- Zet de knop op 1,0 voor normaal naaien. Het differentiaaltransport klikt wanneer u de knop naar 1,0 draait.
- Zet de knop op een lager getal als u dunne stof naait, die de neiging heeft samen te rimpelen.
- Zet de knop op een hoger getal als u rekkende stof naait, zoals gebreide stof, jersey en tricot.

(Zie pagina 51)

- (3) Uitgerekt
- (4) Gerimpeld

Réglage de la longueur de point

Pour régler la longueur de point, tournez le cadran de longueur des points.

Plus le chiffre est élevé, plus la longueur du point est longue.

Plus le chiffre est petit, plus la longueur du point est courte.

- (1) Cadran de longueur des points
- (2) Marque de réglage

Le réglage de la longueur de point standard pour le point de surfilage est « 3 » (environ 3 mm).

La molette clique lorsque vous la tournez jusqu'à la position 3.

La longueur de point peut être ajustée pendant la couture.

REMARQUE:

La longueur de point peut être ajustée de 1 à 4 mm. La position « R » est destinée à la réalisation d'ourlets roulés et d'ourlets étroits (environ 1,5 mm).

REMARQUE:

Lorsque vous cousez avec un point court, essayez de suivre deux méthodes ensemble pour de meilleurs résultats:

- Renforcez la tension du fil de l'aiguille.
- Renforcez la tension du fil du boucleur et/ou déplacez le couteau inférieur vers la droite.

Réglage de l'entraînement différentiel

Ajustez le rapport d'entraînement différentiel lorsque vous cousez des tissus qui tendent à s'étirer ou à froncer.

Le rapport d'entraînement différentiel peut être modifié en tournant le cadran d'entraînement différentiel.

Le numéro du cadran indique le rapport entre le mouvement d'avance principal et celui de dessous.

- (1) Cadran d'entraînement différentiel
- (2) Marque de réglage

- Pour les travaux de couture ordinaires, réglez le cadran sur 1,0. La molette d'entraînement différentiel clique lorsque vous la tournez jusqu'à 1,0.
 - Pour coudre des tissus fins qui ont tendance à froncer, réglez le cadran sur un chiffre moins élevé.
 - Pour coudre des tissus extensibles comme des tissus à mailles réglez le cadran sur un chiffre plus élevé. (voir la page 52)
- (3) Étiré
 - (4) Froncé

Obermesser deaktivieren oder aktivieren

! VORSICHT:

- Schalten Sie den Netzschalter aus, ziehen Sie den Netzstecker der Maschine aus der Steckdose bevor Sie das obere Messer deaktivieren oder aktivieren.
- Schneiden Sie mit dem Obermesser nichts anderes außer Stoff, da das Obermesser sonst brechen kann.

Deaktivierung:

Öffnen Sie Greifer- und Seitenabdeckung. Drehen Sie den Obermesser-Freistellknopf auf sich zu und drücken Sie ihn dabei gleichzeitig nach rechts. Drehen Sie dann das Loch im Obermesser zum Anschlagstift, um das Obermesser in der abgesenkten Stellung festzustellen.

Schließen Sie Greifer- und Seitenabdeckung.

- (1) Obermesser-Einstellschraube
- (2) Anschlagstift
- (3) Obermesser

Aktivieren:

Öffnen Sie Greifer- und Seitenabdeckung. Drehen Sie den Obermesser-Freistellknopf von sich weg und drücken Sie ihn dabei gleichzeitig nach rechts. Drehen Sie dann die Rille im Obermesser zum Anschlagstift, um das Obermesser in der angehobenen Stellung zu arretieren.

Schließen Sie Greifer- und Seitenabdeckung.

- (1) Obermesser-Einstellschraube
- (2) Anschlagstift

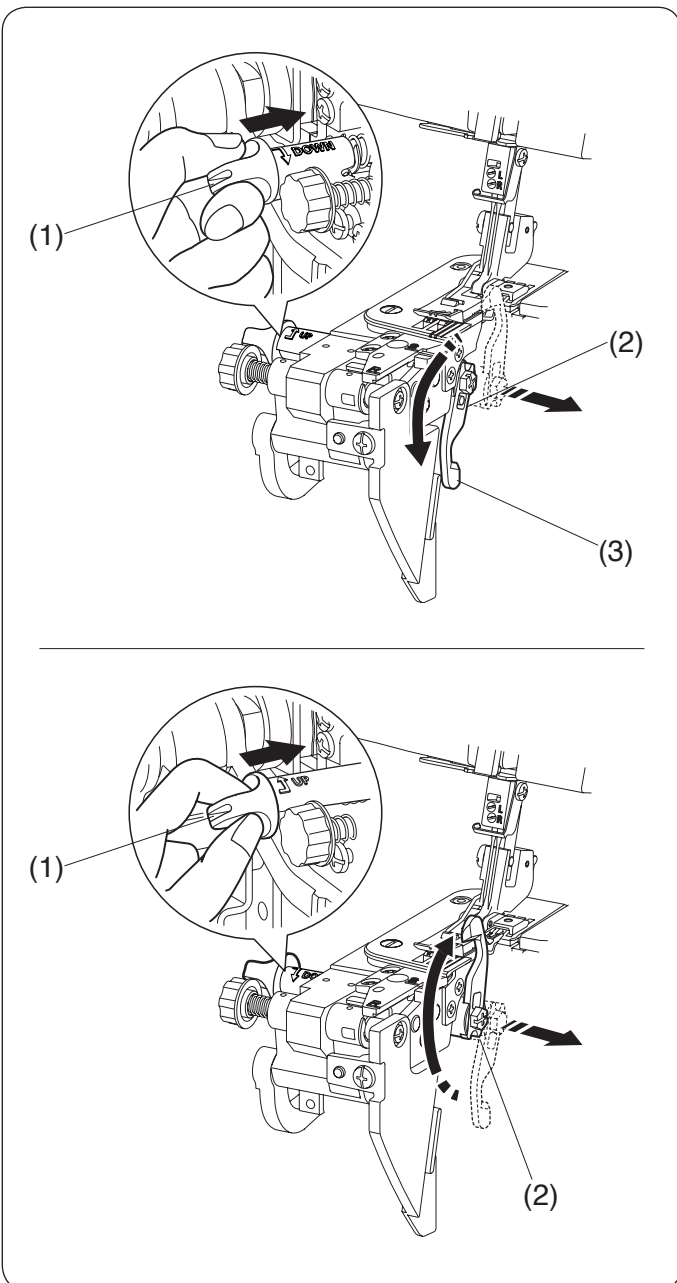

Deactiveren of activeren van het bovenmes

Let op:

- Zet de aan/uitschakelaar UIT en trek het netsnoer uit het stopcontact alvorens het activeren of deactiveren van het bovenmes.
- Snij niets anders met het bovenmes dan de stof, anders kan het bovenmes breken.

Om te deactiveren:

Open het grijperdeksel en de zijkap.

Duw de ontgrendelknop van het bovenmes naar rechts en draai deze naar u toe. Plaats de opening van het bovenmes vervolgens op de borgpen om het bovenmes in de lage stand te vergrendelen.

Sluit het grijperdeksel en de zijkap.

- (1) Knop voor ontgrendelen bovenmes
- (2) Borgpen
- (3) Bovenmes

Om te activeren:

Open het grijperdeksel en de zijkap.

Duw de ontgrendelknop van het bovenmes naar rechts en draai deze van u af. Plaats de groef van het bovenmes vervolgens op de borgpen om het bovenmes in de hoge stand te vergrendelen.

Sluit het grijperdeksel en de zijkap.

- (1) Knop voor ontgrendelen bovenmes
- (2) Borgpen

Désactivation ou activation du couteau supérieur

AVERTISSEMENT:

- Mettez l'interrupteur d'alimentation en position d'arrêt et débranchez la machine avant de désactiver ou d'activer le couteau supérieur.
- Ne coupez rien d'autre avec le couteau supérieur que du tissu, car cela pourrait casser le couteau supérieur.

Désactiver :

Ouvrez le couvercle du boucleur et le couvercle latéral. Tournez le bouton de dégagement du couteau supérieur vers soi en le poussant vers la droite et guider le trou du couteau supérieur vers la goupille pour bloquer le couteau supérieur en position basse.

Fermez le couvercle du boucleur et le couvercle latéral.

- (1) Bouton de dégagement du couteau supérieur
- (2) Goupille d'arrêt
- (3) Couteau supérieur

Activer :

Ouvrez le couvercle du boucleur et le couvercle latéral. Tournez le bouton de dégagement du couteau supérieur loin de soi en le poussant vers la droite et guider l'encoche du couteau supérieur vers la goupille pour bloquer le couteau supérieur en position haute.

Fermez le couvercle du boucleur et le couvercle latéral.

- (1) Bouton de dégagement du couteau supérieur
- (2) Goupille d'arrêt

Schnittbreite einstellen



VORSICHT:

Schalten Sie den Netzschalter AUS, und ziehen Sie den Netzstecker der Maschine aus der Steckdose bevor Sie die Schnittbreite anpassen.

Wenn die Schnittbreite zu schmal oder zu breit für die Nahtbreite ist, stellen Sie sie durch Drehen des Schnittbreitenreglers ein.

(1) Schnittbreiten-Einstellschraube

Öffnen Sie Greifer- und Seitenabdeckung. Stellen Sie das Obermesser in die abgesenkte Position. Drehen Sie die Schnittbreiten-Einstellschraube, um die gewünschte Position des Untermessers einzustellen. Wenn das untere Messer auf die Standardposition eingestellt wurde, ist die rechte Kante des unteren Messers auf die Führungslinie auf der Stichplatte ausgerichtet.

(2) Standardposition

(3) Untermesser

(4) Führung auf der Stichplatte

(5) Kante des Gewebes

Wenn die Schnittbreite zu klein ist (6), drehen Sie die Schnittbreiten-Einstellschraube im Uhrzeigersinn (A). Das untere Messer bewegt sich nach rechts.

Wenn die Schnittbreite zu groß ist (7), drehen Sie die Schnittbreiten-Einstellschraube gegen den Uhrzeigersinn (B). Das untere Messer bewegt sich nach links.

Nähen Sie und überprüfen Sie die Schnittbreite.

Anmerkung:

Die Schnittbreite dieses Modells kann je nach Ihren Näherfordernissen oder dem verwendeten Stoff etwa 3,0 bis 5,0 mm von der rechten Nadelposition verstellt werden.

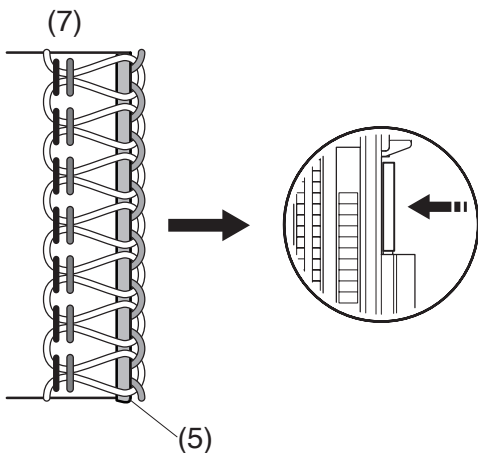
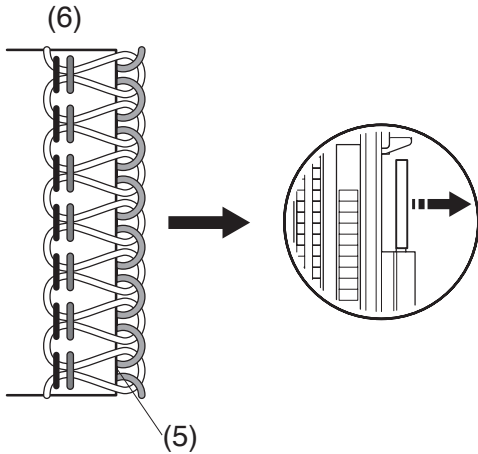
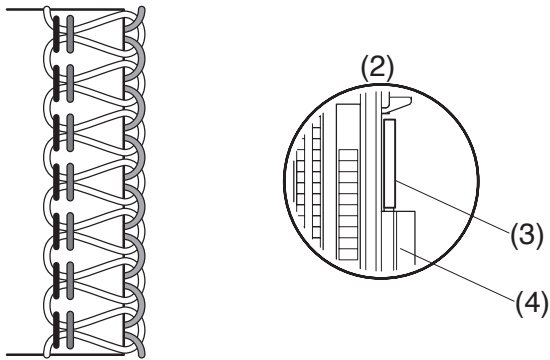
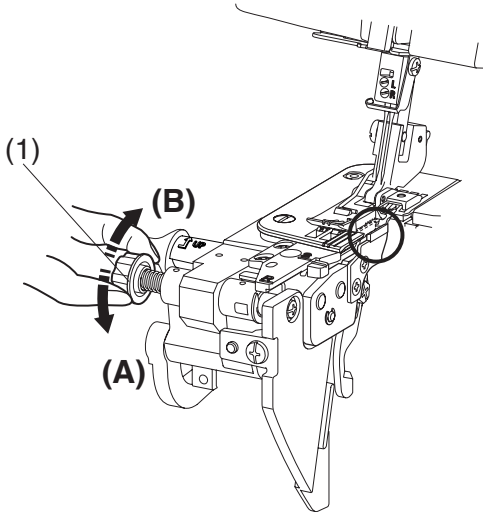

De snijbreedte instellen

Let op:

Zet de aan/uitschakelaar uit en haal de stekker uit het stopcontact alvorens de snijbreedte aan te passen.

Wanneer de snijbreedte te smal of te breed is voor de breedte van de naad, past u dit aan door aan de instelknop voor de snijbreedte te draaien.

(1) Instelknop snijbreedte

Open het grijperdeksel en de zijkap.

Zet het bovenmes in de lage stand.

Draai aan de instelknop voor de snijbreedte om de gewenste positie van het onderste mes te verkrijgen.

Wanneer het ondermes is ingesteld op de standaardpositie, wordt de rechterraand van het ondermes uitgelijnd met de geleiderlijn van de naaldplaat.

(2) Standaardpositie

(3) Ondermes

(4) Geleiderlijn naaldplaat

(5) Rand van stof

Als de snijbreedte te smal is (6), draai de instelknop voor de snijbreedte dan met de klok mee (**A**).

Het ondermes gaat naar rechts.

Als de snijbreedte te breed is (7), draai de instelknop voor de snijbreedte dan tegen de klok in (**B**).

Het ondermes gaat naar links.

Naai en controleer de snijbreedte.

OPMERKING:

U kunt de snijbreedte van dit model instellen op ongeveer 3,0 tot 5,0 mm van de stand van de rechternaald, afhankelijk van uw naaibehoeften of de stof die u gebruikt.

Réglage de la largeur de coupe

AVERTISSEMENT:

Mettez l'interrupteur d'alimentation en position d'arrêt et débranchez la machine avant de régler la largeur de coupe.

Lorsque la largeur de coupe est trop étroite ou trop large pour la largeur de la couture, réglez-la en tournant le cadran de réglage de la largeur de coupe.

(1) Cadran de réglage de la largeur de coupe

Ouvrez le couvercle du boucleur et le couvercle latéral.

Réglez le couteau supérieur à la position basse.

Tournez le cadran de réglage de la largeur de coupe pour placer le couteau inférieur dans la position souhaitée.

Lorsque le couteau inférieur est réglé sur la position standard, le bord droit du couteau inférieur est aligné avec le repère de guidage de la plaque à aiguille.

(2) Position standard

(3) Couteau inférieur

(4) Guide de la plaque à aiguille

(5) Bord du tissu

Si la largeur de coupe est trop étroite (6), tournez le cadran de réglage de la largeur de coupe dans le sens horaire (**A**).

Le couteau inférieur se déplace vers la droite.

Si la largeur de coupe est trop large (7), tournez le cadran de réglage de la largeur de coupe dans le sens antihoraire (**B**).

Le couteau inférieur se déplace vers la gauche.

Cousez et vérifiez la largeur de coupe.

REMARQUE:

La largeur de coupe de ce modèle peut être réglée de 3,0 à 5,0 mm environ à partir de la position de l'aiguille droite selon les besoins de couture ou le tissu utilisé.

Kettelfingerschalter verstellen (Wechsel von der Standard-Overlocknaht zum Rollsaum)

VORSICHT:

Schalten Sie den Netzschalter aus, und ziehen Sie den Netzstecker der Maschine aus der Steckdose bevor Sie den Kettelfingerschalter einstellen.

Öffnen Sie Greifer- und Seitenabdeckung.
Stellen Sie das Obermesser in die abgesenkte Position.
Drücken Sie die Schnittbreiten-Einstellschraube ganz nach rechts, stellen Sie den Kettelfingerschalter auf der Markierungslinie für S (Normales Versäubern) oder R (Rollsäumen).
Geben Sie die Schnittbreiten-Einstellschraube vorsichtig nach links frei.
Stellen Sie das Obermesser in die hochgestellte Position.
Schließen Sie Greifer- und Seitenabdeckung.

- (1) Kettelfinger
- (2) Führungslinie
- (3) Schnittbreiten-Einstellschraube
- (4) Obermesser
- (5) Kettelfinger-Schalter

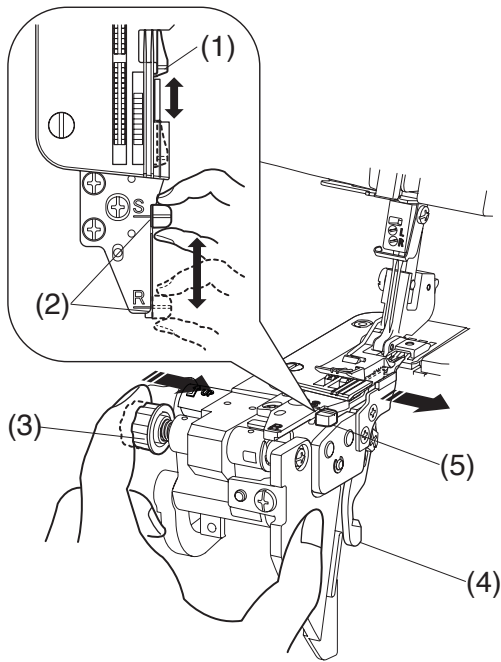

Normales Versäubern

Der Kettelfinger befindet sich neben der Stichplatte.
Stellen Sie den Kettelfingerschalter für Standard-Overlocknähte auf „S“.

- (1) Kettelfinger
- (5) Kettelfingerschalter

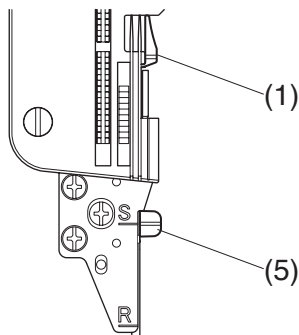

Rollsäumen

Schieben Sie den Kettelfingerschalter für Rollsäume Picot-Kanten oder zum Nähen von schmalen Säumen auf „R“.

- (1) Kettelfinger
- (5) Kettelfingerschalter

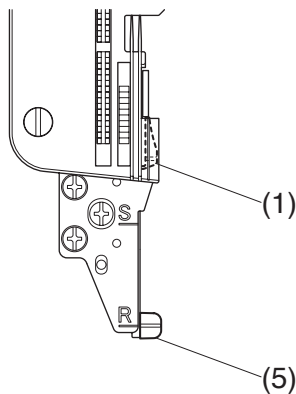

Aanpassing schakelknop kettingvinger (wijzigen naar standaard overlock-naaien of rolzomen)



Let op:

Zet de aan/uitschakelaar uit en haal de stekker uit het stopcontact voordat u de knop van de kettingvinger verandert.

Open het grijperdeksel en de zijkap.

Zet het bovenmes in de lage stand.

Duw de instelknop voor de snijbreedte zo ver mogelijk naar rechts. Verplaats de schakelknop voor de kettingvinger vervolgens naar de markering S (voor standaardoverlocksteken) of R (voor rolzomen).

Laat de instelknop voor de snijbreedte voorzichtig naar links los.

Zet het bovenmes in de hoge stand.

Sluit het grijperdeksel en de zijkap.

- (1) Kettingvinger
- (2) Markering
- (3) Instelknop snijbreedte
- (4) Bovenmes
- (5) Schakelknop kettingvinger

Standaard overlock-naaien

De kettingvinger bevindt zich naast de naaldplaat.

Draai de schakelknop van de kettingvinger naar „S” voor standaard overlock-naaien.

- (1) Kettingvinger
- (5) Schakelknop kettingvinger

Rolzomen

Draai de schakelknop van de kettingvinger naar „R” voor rolzomen, picotranden of het naaien van smalle zomen.

- (1) Kettingvinger
- (5) Schakelknop kettingvinger

Réglage du bouton du doigt mailleur (Changement pour le surfilage standard ou le rouleauté)



AVERTISSEMENT:

Mettez l'interrupteur d'alimentation en position d'arrêt et débranchez la machine avant de régler le bouton de commutation du doigt mailleur.

Ouvrez le couvercle du boucleur et le couvercle latéral.

Réglez le couteau supérieur à la position basse.

Poussez le cadran de réglage de la largeur de coupe vers la droite aussi loin que possible, déplacez le bouton du doigt mailleur sur la ligne-guide S (pour le surfilage standard) ou R (pour le rouleauté).

Relâchez lentement le cadran de réglage de la largeur de coupe vers la gauche.

Réglez le couteau supérieur à la position haute.

Fermez le couvercle du boucleur et le couvercle latéral.

- (1) Doigt mailleur
- (2) Ligne-guide
- (3) Cadran de réglage de la largeur de coupe
- (4) Couteau supérieur
- (5) Bouton de commutation du doigt mailleur

Surfilage standard

Le doigt mailleur est situé à côté de la plaque à aiguille.

Placez le bouton de commutation du doigt mailleur sur « S » pour effectuer un surfilage standard.

- (1) Doigt mailleur
- (5) Bouton de commutation du doigt mailleur

Rouleauté

Placez le bouton de commutation du doigt mailleur sur « R » pour effectuer un ourlet roulé, une bordure de picot ou un ourlet étroit.

- (1) Doigt mailleur
- (5) Bouton de commutation du doigt mailleur

MASCHINE EINFÄDELN



VORSICHT:

Schalten Sie den Netzschalter aus und ziehen Sie den Stecker ab, bevor Sie die Maschine einfädeln.

Maschine einfädeln

Links sehen Sie eine Abbildung der vollständig eingefädelt vier Fäden.

- (1) Unterer Greiferfaden
- (2) Oberer Greiferfaden
- (3) Rechter Oberfaden
- (4) Linker Oberfaden
- (5) Fadenführung
- (6) Fadenführung in der oberen Abdeckung
- (7) Einfädeltabelle

Die Maschine ist bereits eingefädelt, um das Einfädeln zu erleichtern.

Verknöten Sie das Ende eines neuen Fadens mit einem der eingefädelt Fäden und ziehen Sie an ihm, um den neuen Faden durch die Maschine zu ziehen. Befolgen Sie dabei die Anleitungen.

1. Ziehen Sie die Fäden von den Spulen und führen Sie sie durch die Fadenführungen. Verknöten Sie dann die Fadenenden.
 - (1) Fadenführung

2. Heben Sie den Nähfuß, ziehen Sie an den Greiferfäden, bis die Knoten an der Rückseite des Nähfußes herauskommen.

3. Ziehen Sie die Nadelfäden jedoch nur solange durch, bis die Knoten kurz vor dem Nadelöhr liegen.
 - (2) Nadel
 - (3) Oberfaden / Nadelfäden

4. Schneiden Sie die Knoten der Naderlfäden ab und fädeln Sie das Nadelöhr ein.

5. Ziehen Sie die Oberfäden vor dem Nähbeginn unter dem Nähfuß heraus, damit sie nicht unter der Stichplatte eingeklemmt (Legen Sie die Nadelfäden nach hinten in Richtung A) werden.

- (4) Nähfuß
- (5) Stichplatte

6. Ziehen Sie alle Fäden etwa 10 cm nach hinten vom Nähfuß weg.
7. Senken Sie den Nähfuß und beginnen Sie mit dem Nähen.

* Für einfaches Einfädeln der Maschine beginnen Sie in nachstehender Reihenfolge: unterer Greiferfaden, oberer Greiferfaden, rechter Oberfaden und linker Oberfaden.

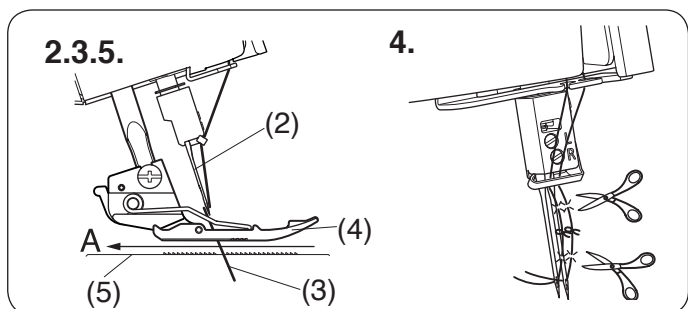
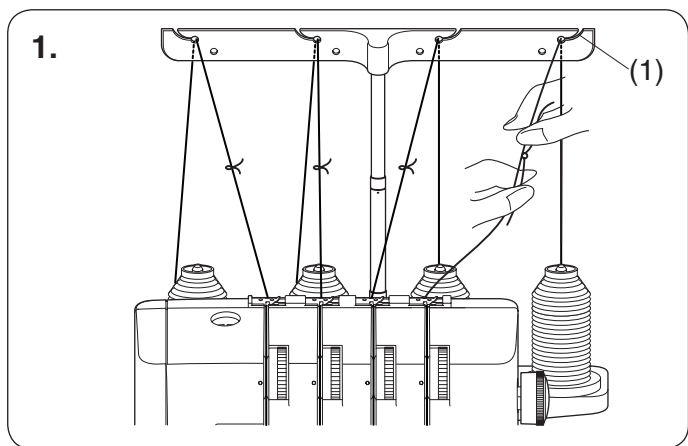
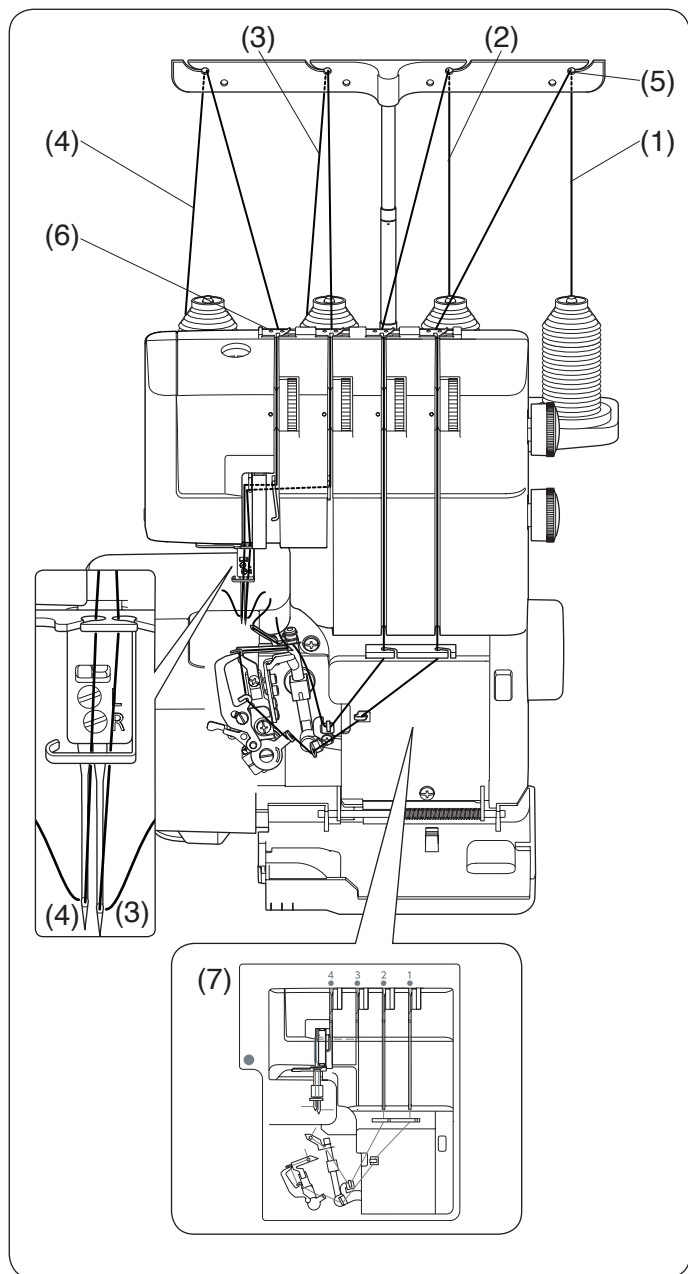

Anmerkung:

- siehe Seiten 32-36 zum Einfädeln des unteren Greifers.
- siehe Seiten 38-40 zum Einfädeln des oberen Greifers.
- siehe Seiten 42-44 zum Einfädeln der rechten Nadel.
- siehe Seiten 46-48 zum Einfädeln der linken Nadel.

MACHINE INRIJGEN



Let op:

Zet de aan/uitschakelaar uit voordat u de machine inrijgt.

De machine inrijgen

De afbeelding links geeft de volledig ingeregen toestand voor vier draden weer.

- (1) Ondergrijperdraad
- (2) Bovengrijperdraad
- (3) Rechter bovendraad
- (4) Linker bovendraad
- (5) Draadgeleiderinkeping
- (6) Bovendeksel draadgeleider
- (7) Inrijgdiagram

De machine is vooraf ingeregen om het inrijgen te vergemakkelijken.

Knoop het uiteinde van een nieuwe draad aan een van de vooraf ingeregen draden en trek hieraan om de nieuwe draad door de machine te leiden volgens onderstaande stappen.

1. Trek de draden van de klossen en leid deze door de inkepingen. Knoop vervolgens de uiteinden van de draden aan elkaar.
 - (1) Draadgeleiderinkeping
2. Zet de persvoet omhoog en trek aan de draden totdat de knopen aan de achterzijde van de persvoet tevoorschijn komen.
3. Trek aan de bovendraden, U moet echter stoppen met het trekken van de bovendraden wanneer de knopen zich net voor het oog van de naald bevinden.
 - (2) Naald
 - (3) Bovendraad
4. Knip de knopen van de bovendraden en rijg deze vervolgens door het oog van de naald.
5. Voordat u begint met naaien, moet u de bovendraden onder de persvoet vandaan halen zodat deze niet onder de naaldplaat vast komen te zitten (Trek de bovendraden in de richting van A.).
 - (4) Persvoet
 - (5) Naaldplaat
6. Trek vervolgens de draden naar achteren tot ongeveer 10 cm verwijderd van de persvoet.
7. Zet de persvoet omlaag en u bent klaar om te naaien.

* De eenvoudigste volgorde om de machine in te rijgen is ondergrijperdraad, bovengrijperdraad, rechter bovendraad en linker bovendraad.

OPMERKING:

- Zie pagina's 33-37 voor het inrijgen van de ondergrijper.
- Zie pagina's 39-41 voor het inrijgen van de bovengrijper.
- Zie pagina's 43-45 voor het inrijgen van de rechternaald.
- Zie pagina's 47-49 voor het inrijgen van de linkernaald.

ENFILAGE DE LA MACHINE



AVERTISSEMENT:

Éteindre l'interrupteur avant d'enfiler la machine.

Enfilage de la machine

L'illustration de gauche montre les conditions d'enfilage terminé des quatre fils.

- (1) Fil du boucleur inférieur
- (2) Fil du boucleur supérieur
- (3) Fil de l'aiguille droite
- (4) Fil de l'aiguille gauche
- (5) Guide-fil
- (6) Guide-fil du couvercle supérieur
- (7) Tableau d'enfilage

La machine est pré-enfilée pour faciliter l'enfilage.

Nouez l'extrémité du nouveau fil à l'un des fils pré-enfilés et tirez-le pour faire passer le nouveau fil dans la machine, en suivant les étapes ci-dessous.

1. Tirez les fils des bobines, faites-les passer dans les guide-fils et nouez les extrémités des fils ensemble.
 - (1) Guide-fil
2. Soulevez le pied-de-biche, tirez les fils jusqu'à ce que les noeuds sortent à l'arrière du pied-de-biche.
3. Tirez les fils des aiguilles, arrêtez de tirer les fils des aiguilles lorsque les noeuds sont devant le chas des aiguilles.
 - (2) Aiguille
 - (3) Fil d'aiguille
4. Coupez les fils des aiguilles et enfiler le chas des aiguilles.
5. Avant de commencer la couture, dégagez les fils des aiguilles sous le pied-de-biche pour ne pas les coincer sous la plaque à aiguille (Faites passer les fils d'aiguille vers A).
 - (4) Pied-de-biche
 - (5) Plaque à aiguille
6. Tirez les fils vers l'arrière sur environ 10 cm (4") loin du pied-de-biche.
7. Abaissez le pied-de-biche, la couture peut commencer.

* Pour renfiler la machine facilement, commencez à partir du boucleur inférieur, boucleur supérieur, fils des aiguilles droite et gauche.

REMARQUE:

- Voir les pages 33-37 pour enfilage du boucleur inférieur.
- Voir les pages 39-41 pour enfilage du boucleur supérieur.
- Voir les pages 43-45 pour enfilage de l'aiguille droite
- Voir les pages 47-49 pour enfilage de l'aiguille gauche.

Unteren Greifer einfädeln

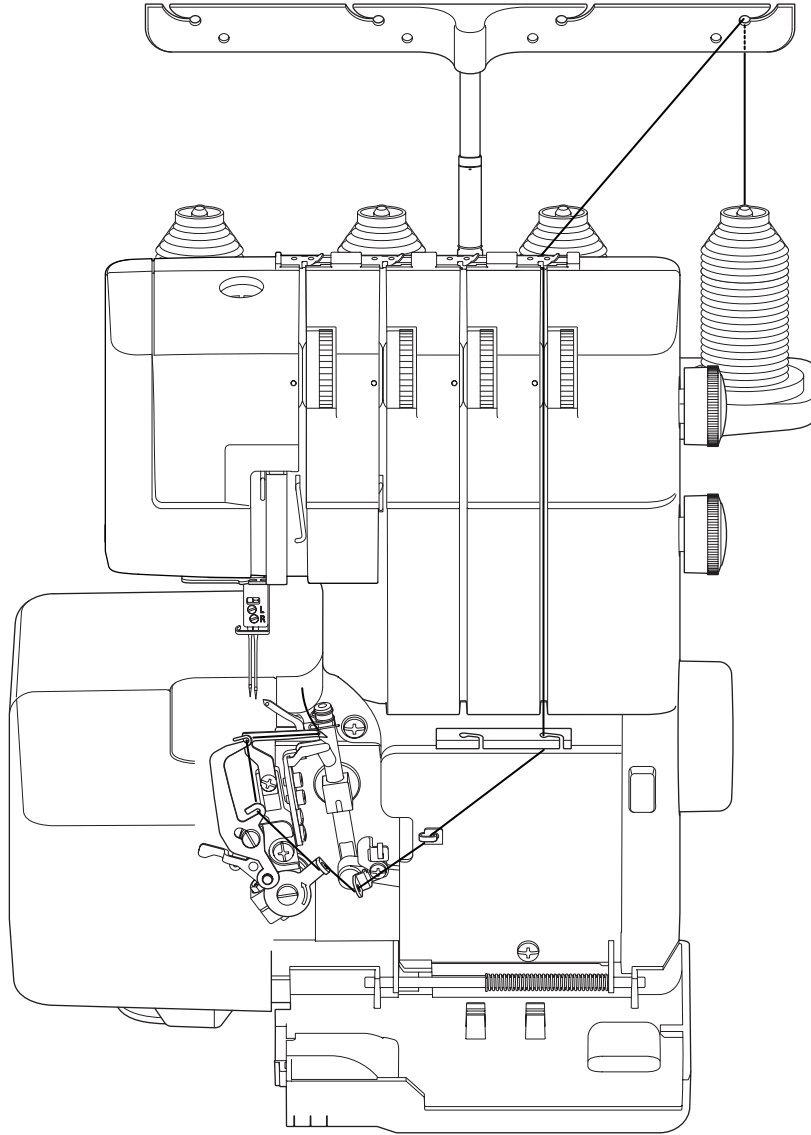

! VORSICHT:

Schalten Sie den Netzschalter aus und ziehen Sie den Stecker ab, bevor Sie die Maschine einfädeln.

Anmerkung:

- Heben Sie den Nähfuß zum leichteren Einfädeln an.
- Öffnen Sie Greifer- und Seitenabdeckung.
- Setzen Sie eine Garnrolle auf den rechten Spulenstift.
- Die Einfädelstellen für den unteren Greifer sind grün markiert.
- In der Greiferabdeckung der Maschine befindet sich ein praktisches Einfädelschema.

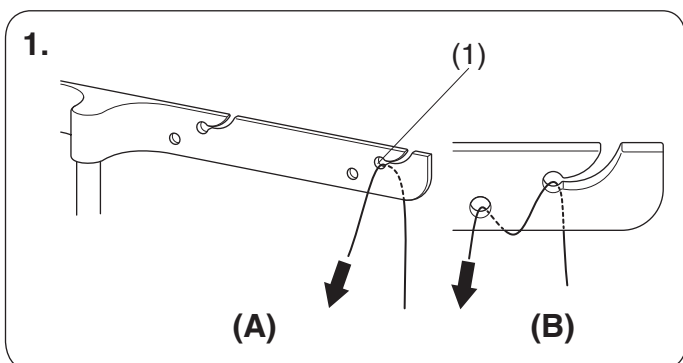

1. Ziehen Sie den Faden von hinten nach vorn durch die rechte Fadenführung: **(A)**

(1) Fadenführung

Anmerkung:

Wenn der Faden an der Fadenführungsrinne hervorschaut, führen Sie den Faden nochmals durch das Fadenführungsloch (siehe Abbildung): **(B)**

**Let op:**

Zet de aan/uitschakelaar uit voordat u de machine inrijgt.

OPMERKING:

- Zet de persvoethevel omhoog om het inrijgen makkelijker te maken.
- Open het grijperdeksel en de zijkap.
- Plaats de klos garen op de garenpen aan de rechterzijde.
- De punten die u voor de ondergrijper moet inrijgen, zijn groen gemarkeerd.
- Achter het grijperdeksel is een handig inrijgdiagram aan de machine bevestigd.

1. Trek de draad door de inkeping rechts van achteren naar voren: **(A)**

(1) Draadgeleiderinkeping

OPMERKING:

Als de draad uit de inkeping van de draadgeleider komt, leidt u de draad opnieuw door de opening van de draadgeleider zoals weergegeven: **(B)**

**AVERTISSEMENT:**

Éteindre l'interrupteur avant d'enfiler la machine.

REMARQUE:

- Levez le releveur de pied-de-biche pour faciliter l'enfilage.
- Ouvrez le couvercle du boucleur et le couvercle latéral.
- Placez la bobine de fil sur la broche à bobine de droite.
- Les points à enfiler pour le boucleur inférieur sont marqués en vert.
- Un tableau d'enfilage pratique se trouve sur la machine dans le couvercle du boucleur.

1. Passez le fil dans le guide-fil de droite, de l'arrière vers l'avant: **(A)**

(1) Guide-fil

REMARQUE:

Si le fil sort de l'encoche du guide-fil, enfilez à nouveau le fil dans le trou du guide-fil comme illustré: **(B)**

2.

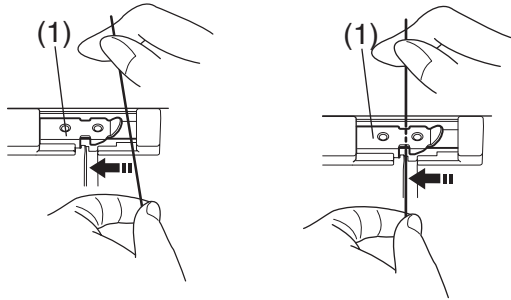

2. Schieben Sie den Faden wie dargestellt unter die Fadenführung der oberen Abdeckung.

(1) Fadenführung der oberen Abdeckung

3.

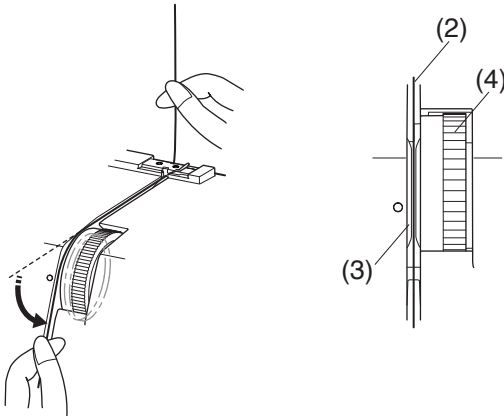

3. Halten Sie den Faden fest und ziehen Sie leicht daran, um sicherzustellen, dass der Faden richtig zwischen den Spannungsscheiben eingelegt ist (wenn der Nähfuß angehoben ist, lässt sich der Faden leicht zwischen die Spannungsscheiben legen).

(2) Garne

(3) Spannungsscheibe

(4) Fadenspannungsregler für den unteren Greiferfaden

4.

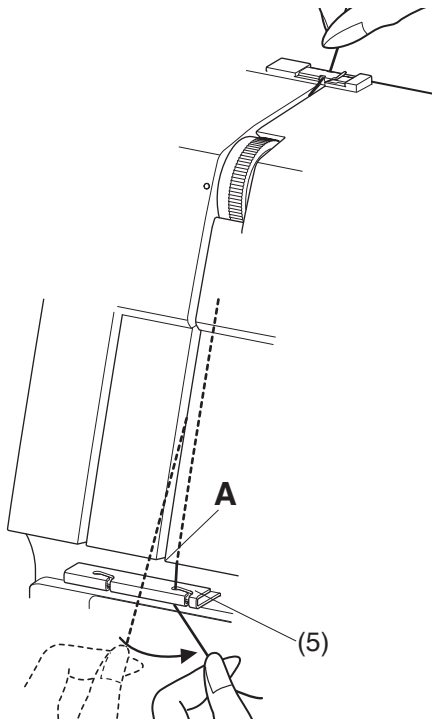

4. Haken Sie den Faden an der Ecke A ein und führen Sie ihn dann durch die Greiferfadenführung.

(5) Greiferfadenführung

5.6.7.

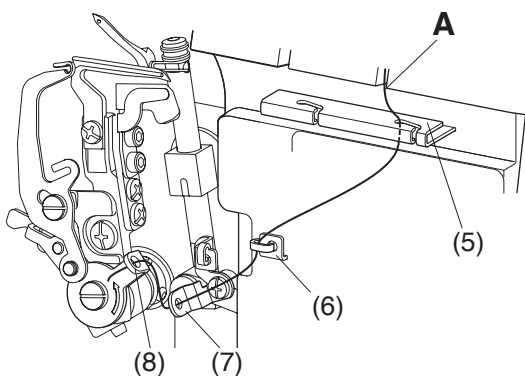

5. Schieben Sie den Faden durch die die untere Fadenführung.

6. Führen Sie den Faden durch den Fadenhebel des (unteren) Greifers.

7. Führen Sie den Faden nochmals durch die untere Greiferfadenführung (A).

(6) Untere Fadenführung

(7) Fadenhebel des unteren Greifers

(8) Untere Greiferfadenführung (A)

2. Schuif de draad onder het bovendeksel van de draadgeleider zoals afgebeeld.
 - (1) Bovendeksel draadgeleider

3. Houd de draad aan beide einde vast en trek er zachtjes aan, om te zien of de draad correct in de spanningsschijf valt (als de persvoethevel omhoog staat, valt de draad eenvoudig in de spanningsschijf).
 - (2) Draad
 - (3) Spanningsschijf
 - (4) Draadspanningsknop ondergrijper
4. Haak de draad langs hoek A en trek deze daarna door de draadgeleider van de grijper.
 - (5) Draadgeleider grijper

5. Trek de draad door de onderliggende draadgeleider.
6. Leid de draad door de draadhevel van de grijper (onder).
7. Leid de draad door de geleider van de ondergrijperdraad (A).
 - (6) Onderliggende draadgeleider
 - (7) Draadhevel van grijper (onder)
 - (8) Geleider ondergrijperdraad (A)

2. Faites glisser le fil sous le guide-fil du couvercle supérieur comme illustré.
 - (1) Guide-fil du couvercle supérieur

3. Tenez le fil et tirez-le doucement pour vous assurer qu'il est correctement inséré entre les disques de tension. (Si le releveur de pied-de-biche est soulevé, le fil s'insère facilement entre les disques de tension).
 - (2) Fil
 - (3) Disque de tension
 - (4) Cadran de tension du fil du boucleur inférieur
4. Accrochez le fil sur le coin (A) puis faites-le passer dans le guide-fil du boucleur.
 - (5) Guide-fil du boucleur

5. Passez le fil dans le guide-fil inférieur.
6. Passez le fil dans le levier tendeur de fil du boucleur (inférieur).
7. Passez le fil dans le guide-fil du boucleur inférieur (A).
 - (6) Guide-fil inférieur
 - (7) Levier tendeur de fil du boucleur (inférieur)
 - (8) Guide-fil du boucleur inférieur (A)

8,9.

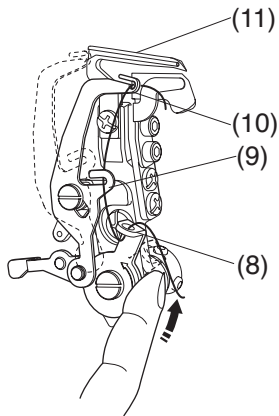

10,11.

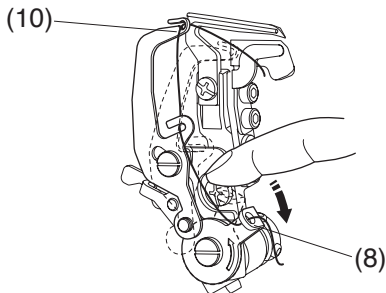

12.

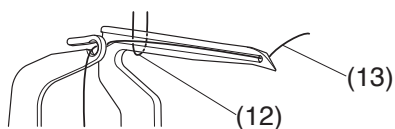
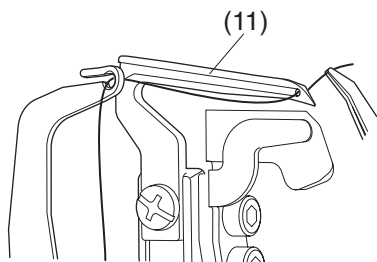

Falsch

8. Drehen Sie dann das Handrad auf sich zu um den unteren Greifer in die rechte Position zu bewegen. Darm heben Sie die untere Greiferfadenführung (A) an. Dadurch bewegen sich die Greiferfadenführungen (B) und (C) nach rechts, um das Einfädeln zu erleichtern.

9. Führen Sie den Faden nochmals durch die untere Greiferfadenführung (B) und durch die untere Greiferfadenführung (C).

- (8) Untere Greiferfadenführung (A)
- (9) Untere Greiferfadenführung (B)
- (10) Untere Greiferfadenführung (C)
- (11) Unterer Greifer

10. Halten Sie das Fadenende fest, drücken Sie mit der anderen Hand die untere Greiferfadenführung (A) abwärts, um sie auf ihre ursprüngliche Position zurückzustellen.

- (8) Untere Greiferfadenführung (A)

11. Die unteren Greiferfadenführungen (B) und (C) kehren dabei automatisch wieder auf ihre ursprüngliche Position zurück.

* Sie können die unteren Greiferfadenführungen (A), (B) und (C) automatisch auf ihre ursprüngliche Position zurückstellen, indem Sie das Handrad entgegen dem Uhrzeigersinn drehen.

12. Drehen Sie das Handrad, um den unteren Greifer auf seine äußerst rechte Position zu verstellen und ziehen Sie den Faden mit einer Pinzette durch das Ohr im unteren Greifer und 10 cm oder mehr nach hinten heraus.

* Überzeugen Sie sich davon, dass die Nadelfäden sich nicht um den unteren Greifer wickeln.

- (11) Unterer Greifer
- (12) Oberfaden
- (13) Unterer Greiferfaden

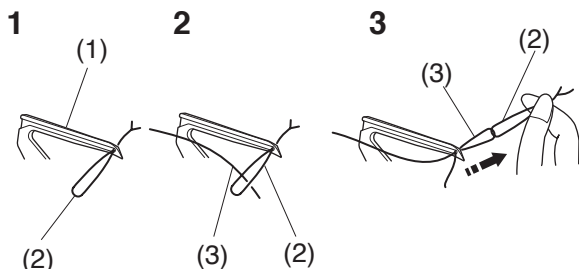

Anmerkung:

Einfädeln von Bauschgarn:

- Links abgebildet sehen Sie eine der einfachsten Methoden für das Durchführen von wolligen Nylon durch den unteren Greifer.
- Mit dem oberen Greifer verfahren Sie genauso.

- (1) Unterer Greifer
- (2) Herkömmlicher Faden
- (3) Bauschgarn

8. Draai het handwiel vervolgens naar u toe om de ondergrijper naar de rechterstand te verplaatsen. Breng de draadgeleider (A) van de ondergrijper naar boven. Wanneer u dit doet, worden draadgeleiders (B) en (C) van de ondergrijper naar rechts geplaatst om zo de draad gemakkelijker te kunnen inrijgen.
9. Leid de draad door de draadgeleider (B). Leid de draad door draadgeleider (C).
 - (8) Ondergrijper draadgeleider (A)
 - (9) Ondergrijper draadgeleider (B)
 - (10) Ondergrijper draadgeleider (C)
 - (11) Ondergrijper
10. Houd het draadeinde vast en druk draadgeleider (A) met de andere hand omlaag om deze terug in de oorspronkelijke positie te zetten.
 - (8) Ondergrijper draadgeleider (A)
11. De draadgeleiders (B) en (C) keren automatisch terug naar hun oorspronkelijke stand.
 - * U kunt de draadgeleiders (A), (B) en (C) automatisch laten terugkeren naar hun oorspronkelijke positie door het handwiel tegen de klok in te draaien.
12. Draai het handwiel en breng de ondergrijper helemaal naar rechts. Trek de draad 10 cm of meer met een pincet door het oog op de ondergrijper
 - * Controleer of de bovendraden niet verward zitten in de ondergrijper.
 - (11) Ondergrijper
 - (12) Bovendraad
 - (13) Ondergrijperdraad
8. Tournez le volant vers soi pour déplacer le boucleur inférieur vers la droite. Puis, soulevez le guide-fil du boucleur inférieur (A) Lorsque ceci est effectué, les guide-fils du boucleur inférieur (B) et (C) sont déplacés vers la droite pour faciliter l'enfilage.
9. Passez le fil dans le guide-fil du boucleur inférieur (B). Passez le fil dans le guide-fil du boucleur inférieur (C).
 - (8) Guide-fil du boucleur inférieur (A)
 - (9) Guide-fil du boucleur inférieur (B)
 - (10) Guide-fil du boucleur inférieur (C)
 - (11) Boucleur inférieur
10. En tenant l'extrémité du fil, poussez le guide-fil du boucleur inférieur (A) vers le bas avec votre autre main pour le remettre dans sa position d'origine.
 - (8) Guide-fil du boucleur inférieur (A)
11. Les guide-fils du boucleur inférieur (B) et (C) reviendront automatiquement à leur position d'origine.
 - * Vous pouvez remettre automatiquement le guide-fil du boucleur inférieur (A), (B) et (C) dans leur position d'origine en tournant le volant dans le sens antihoraire.
12. Déplacez le boucleur inférieur à sa position d'extrême droite en tournant le volant et faites passer le fil à l'aide de pinces dans le trou du boucleur inférieur sur 10 cm (4") ou plus.
 - * Assurez-vous que les fils d'aiguille ne soient pas enchevêtrés dans le boucleur inférieur.
 - (11) Boucleur inférieur
 - (12) Fil d'aiguille
 - (13) Fil du boucleur inférieur

OPMERKING:

U kunt als volgt wolachtig nylon-/polyesterdraad inrijgen:

- De afbeelding links geeft een van de eenvoudigste manieren weer om wolachtig nylon-/ polyesterdraad door de ondergrijper te leiden.
- Gebruik dezelfde methode voor de bovengrijper.

- (1) Ondergrijper
- (2) Normaal garen
- (3) Wolachtig nylon

REMARQUE:

Comment enfiler un fil en nylon:

- L'illustration de gauche montre l'une des façons les plus aisées d'enfiler un fil en nylon dans le boucleur inférieur.
- Utilisez la même méthode avec le boucleur supérieur.

- (1) Boucleur inférieur
- (2) Fil ordinaire
- (3) Fil en nylon

Oberen Greifer einfädeln

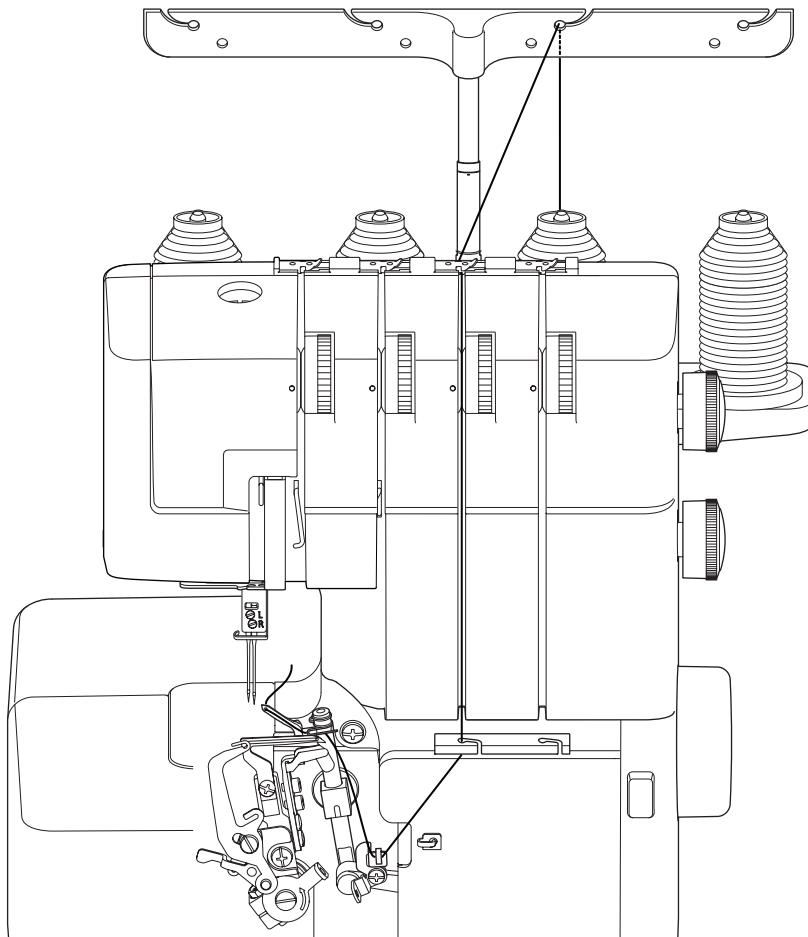

! VORSICHT:

Schalten Sie den Netzschalter aus und ziehen Sie den Stecker ab, bevor Sie die Maschine einfädeln.

Anmerkung:

- Heben Sie den Nähfuß zum leichteren Einfädeln an.
- Öffnen Sie Greifer- und Seitenabdeckung.
- Setzen Sie eine Garnrolle auf den zweiten Spulenstift von rechts.
- Die Einfädelstellen für den oberen Greifer sind rot markiert.
- In der Greiferabdeckung der Maschine befindet sich ein praktisches Einfädelschema.

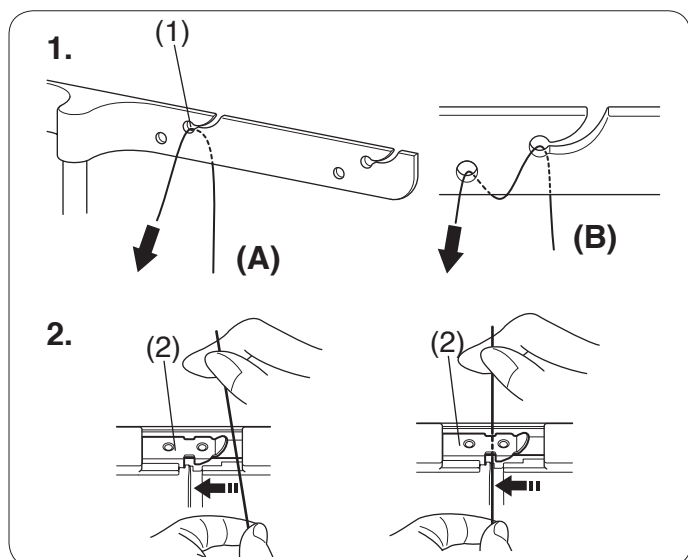

1. Ziehen Sie den Faden von hinten nach vorn durch die zweite Fadenführung von rechts: **(A)**
(1) Fadenführung

Anmerkung:

Wenn der Faden an der Fadenführungsgrille hervorschaut, führen Sie den Faden nochmals durch das Fadenführungsloch (siehe Abbildung): **(B)**

2. Schieben Sie den Faden wie dargestellt unter die Fadenführung der oberen Abdeckung.
(2) Fadenführung der oberen Abdeckung



Let op:

Zet de aan/uitschakelaar uit voordat u de machine inrijgt.



AVERTISSEMENT:

Éteindre l'interrupteur avant d'enfiler la machine.

OPMERKING:

- Zet de persvoethevel omhoog om het inrijgen makkelijker te maken.
- Open het grijperdeksel en de zijkap.
- Plaats de klos garen op de tweede garenpen van rechts.
- De punten die u voor de bovengrijper moet inrijgen, zijn rood gemarkeerd.
- Achter het grijperdeksel is een handig inrijgdiagram aan de machine bevestigd.

REMARQUE:

- Levez le releveur de pied-de-biche pour faciliter l'enfilage.
- Ouvrez le couvercle du boucleur et le couvercle latéral.
- Posez la bobine de fil sur la deuxième broche à bobine à partir de la droite.
- Les points à enfiler pour le boucleur supérieur sont marqués en rouge.
- Un tableau d'enfilage pratique se trouve sur la machine dans le couvercle du boucleur.

1. Trek de draad van achteren naar voren door de tweede inkeping van rechts: **(A)**
(1) Draadgeleiderinkeping

1. Passez le fil dans le deuxième guide-fil à partir de la droite, de l'arrière vers l'avant: **(A)**
(1) Guide-fil

OPMERKING:

Als de draad uit de groef van de draadgeleider komt, leidt u de draad opnieuw door de opening van de draadgeleider zoals weergegeven: **(B)**

REMARQUE:

Si le fil sort de l'encoche du guide-fil, enfiler à nouveau le fil dans le trou du guide-fil comme illustré: **(B)**

2. Schuif de draad onder de kap aan het bovendeksel van de draadgeleider zoals afgebeeld.
(2) Bovendeksel draadgeleider

2. Faites glisser le fil sous le guide-fil du couvercle supérieur comme illustré.
(2) Guide-fil du couvercle supérieur

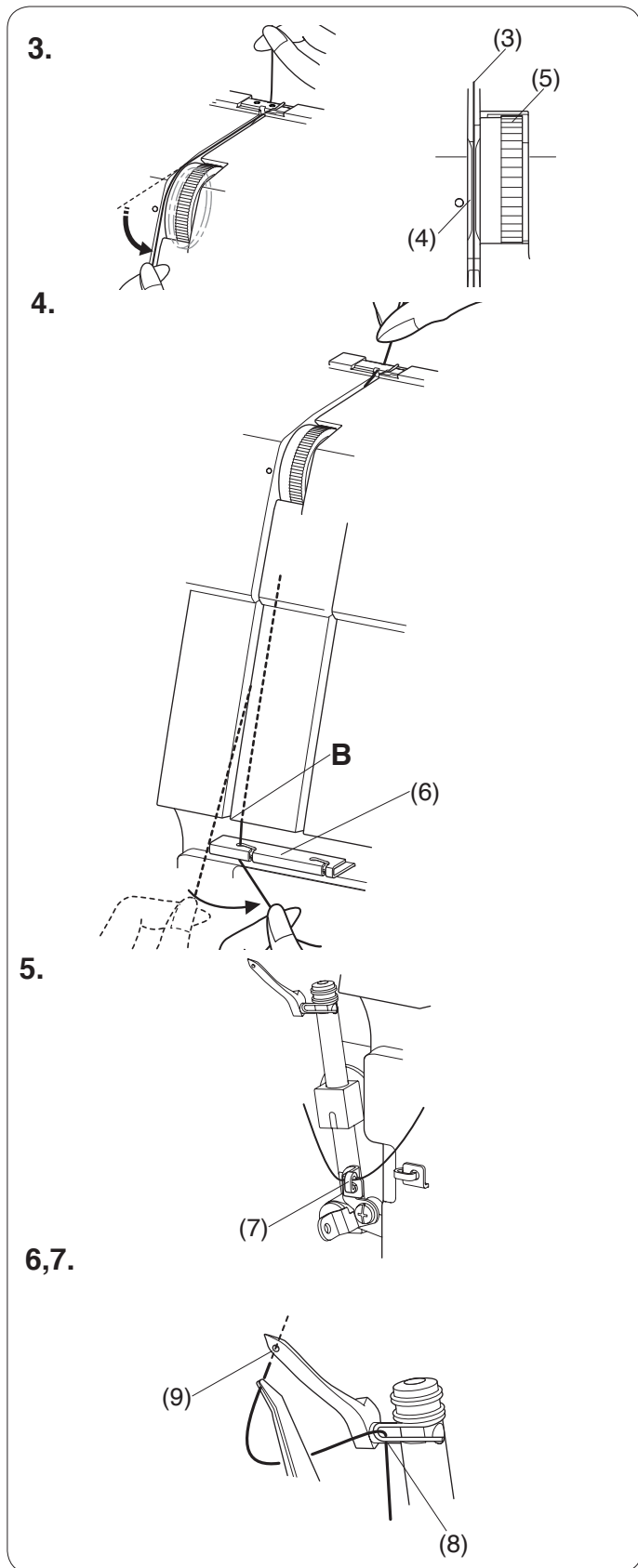

3. Halten Sie den Faden fest und ziehen Sie leicht daran, um sicherzustellen, dass der Faden richtig zwischen den Spannungsscheiben eingelegt ist (wenn der Nähfuß angehoben ist, lässt sich der Faden leicht zwischen die Spannungsscheiben legen).

- (3) Garne
- (4) Spannungsscheibe
- (5) Fadenspannungsregler für den oberen Greifer

4. Haken Sie den Faden an der Ecke (**B**) ein und führen Sie ihn dann durch die Greiferfadenführung.

- (6) Greiferfadenführung

5. Führen Sie den Faden durch den Fadenhebel des oberen Greifers.

- (7) Fadenhebel des oberen Greifers

6. Führen Sie den Faden durch die obere Greiferfadenführung.

- (8) Obere Greiferfadenführung

7. Halten Sie das Fadenende mit einer Pinzette fest und führen Sie es durch das Loch im oberen Greifer. Ziehen Sie mindestens 10 cm des Fadens durch das Loch.

- (9) Oberer Greifer

Anmerkung:

Wenn Sie nur den oberen Greifer einfädeln, ziehen Sie beide Fäden über die Stichplatte und unter den Nähfuß, um ein Verheddern der Fäden zu vermeiden.

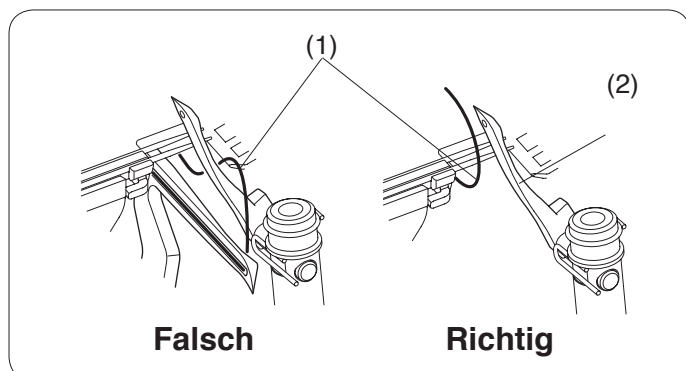

Anmerkung:

Drehen Sie das Handrad auf sich zu, bis der obere Greifer den Mittelpunkt seines Laufwegs erreicht und haken Sie den Faden der unteren Greiferfadenführung aus der oberen Greiferführung aus. Fädeln Sie den oberen Greifer ein.

- (1) Unterer Greiferfaden
- (2) Oberer Greifer

3. Houd de draad aan beide einde vast en trek er zachtjes aan, om te zien of de draad correct in de spanningsschijf valt (als de persvoethevel omhoog staat, valt de draad eenvoudig in de spanningsschijf).
 - (3) Draad
 - (4) Spanningsschijf
 - (5) Draadspanningsknop bovengrijper
 4. Haak de draad langs hoek **(B)** en trek deze daarna door de draadgeleider van de grijper.
 - (6) Draadgeleider grijper
3. Tenez le fil aux deux extrémités et tirez délicatement pour s'assurer que le fil soit inséré correctement entre les disques de tension (Si le releveur de pied-de-biche est soulevé, le fil s'insère facilement entre les disques de tension).
 - (3) Fil
 - (4) Disque de tension
 - (5) Cadran de tension du fil du boucleur supérieur
 4. Accrochez le fil sur le coin **(B)** puis faites passer le fil dans le guide-fil du boucleur.
 - (6) Guide-fil du boucleur

5. Leid de draad door de draadhevel van de grijper (boven).
 - (7) Draadhevel van grijper (boven)

5. Passez le fil dans le levier tendeur de fil du boucleur (supérieur).
 - (7) Levier tendeur de fil du boucleur (supérieur)

6. Leid de draad door de draadgeleider van de bovengrijper.
 - (8) Draadgeleider bovengrijper
7. Leid de draad door de opening in de bovengrijper terwijl u het uiteinde vasthoudt met een pincet. Trek minimaal 10 cm draad door de opening.
 - (9) Bovengrijper

6. Passez le fil dans le guide-fil du boucleur supérieur.
 - (8) Guide-fil du boucleur supérieur
7. En tenant l'extrémité du fil à l'aide d'une pince, faites-le passer dans le trou du boucleur supérieur. Tirez 10 cm (4") ou plus de fil.
 - (9) Boucleur supérieur

OPMERKING:

Wanneer u alleen de bovengrijper inrijgt, moet u beide draden boven de naaldplaat en onder de persvoet uittrekken om te voorkomen dat draden verstrikt raken.

REMARQUE:

Lors de l'enfilage du boucleur supérieur seulement, afin de ne pas emmêler les fils, tirez les deux fils sur la plaque à aiguille et sous le pied-de-biche.

OPMERKING:

Draai het handwiel naar u toe totdat de bovengrijper zich in het midden bevindt en haak de ondergrijperdraad los van de bovengrijper. Rijg de bovengrijper in.

- (1) Ondergrijperdraad
- (2) Bovengrijper

REMARQUE:

Tournez le volant vers soi jusqu'à ce que le boucleur supérieur soit au milieu et décrochez le fil du boucleur inférieur à partir du boucleur supérieur. Enfilez le boucleur supérieur.

- (1) Fil du boucleur inférieur
- (2) Boucleur supérieur

Nadel rechts einfädeln

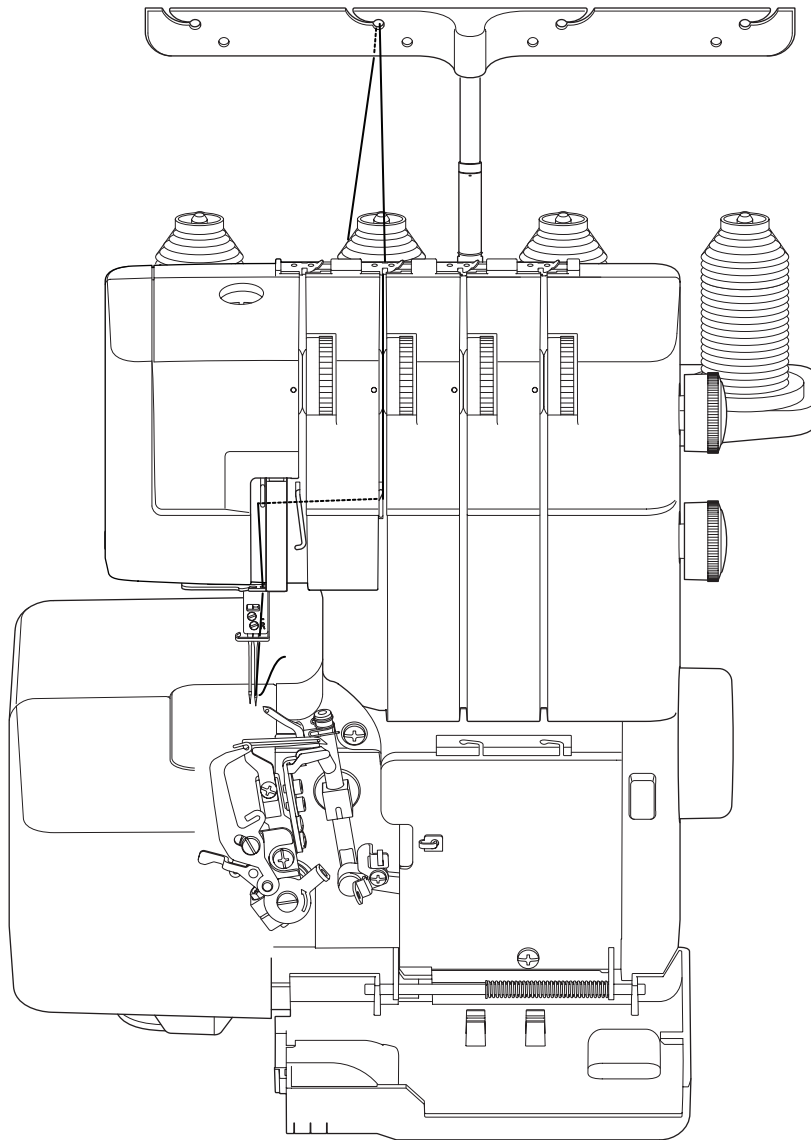

VORSICHT:

Schalten Sie den Netzschalter aus und ziehen Sie den Stecker ab, bevor Sie die Maschine einfädeln.

Anmerkung:

- Heben Sie den Nähfuß zum leichteren Einfädeln an.
- Öffnen Sie Greifer- und Seitenabdeckung.
- Setzen Sie eine Garnrolle auf die zweite Spulspindel von links.
- Die Einfädelstellen für die Nadel rechts sind blau markiert.
- In der Greiferabdeckung auf dem Maschinenkörper befindet sich ein praktisches Einfädelschema.

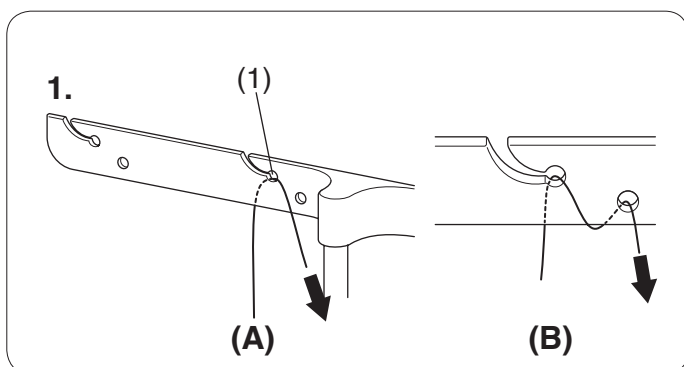

1. Ziehen Sie den Faden von hinten nach vorn durch die zweite Fadenführung von links: **(A)**

(1) Fadenführung

Anmerkung:

Wenn der Faden an der Fadenführungsrinne hervorschaubt, führen Sie den Faden nochmals durch das Fadenführungsloch (siehe Abbildung): **(B)**

 **Let op:**

Zet de aan/uitschakelaar uit voordat u de machine inrijgt.

 **AVERTISSEMENT:**

Éteindre l'interrupteur avant d'enfiler la machine.

OPMERKING:

- Zet de persvoethevel omhoog om het inrijgen makkelijker te maken.
- Open het grijperdeksel en de zijkap.
- Plaats de klos garen op de tweede garenpen van links.
- De punten die u voor de rechternaald moet inrijgen, zijn blauw gemarkeerd.
- Achter het grijperdeksel is een handig inrijgdiagram aan de machine bevestigd.

1. Trek de draad van achteren naar voren door de tweede inkeping van links: **(A)**
(1) Draadgeleiderinkeping

OPMERKING:

Als de draad uit de inkeping van de draadgeleider komt, leidt u de draad opnieuw door de opening van de draadgeleider zoals weergegeven: **(B)**

REMARQUE:

- Levez le releveur de pied-de-biche pour faciliter l'enfilage.
- Ouvrez le couvercle du boucleur et le couvercle latéral.
- Placez la bobine de fil sur la deuxième broche à bobine à partir de la gauche.
- Les points à enfiler pour l'aiguille droite sont marqués en bleu.
- Un tableau d'enfilage pratique se trouve sur la machine dans le couvercle du boucleur.

1. Tirez le fil dans le deuxième guide-fil à partir de la gauche, de l'arrière vers l'avant: **(A)**
(1) Guide-fil

REMARQUE:

Si le fil sort de l'encoche du guide-fil, enfiler à nouveau le fil dans le trou du guide-fil comme illustré: **(B)**

2.

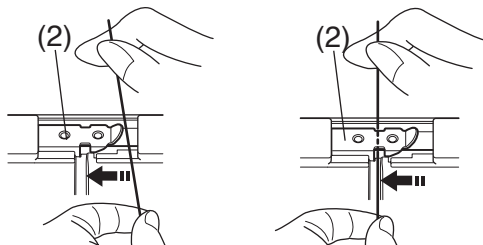

2. Schieben Sie den Faden wie dargestellt unter die Fadenführung der oberen Abdeckung.

(2) Fadenführung der oberen Abdeckung

3.

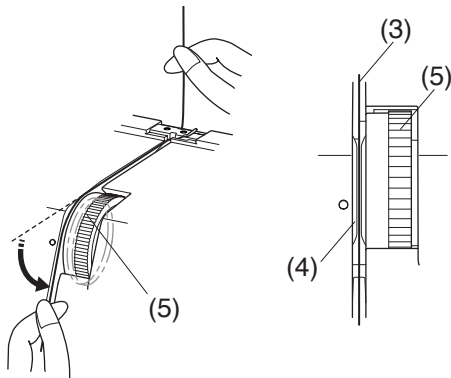

3. Halten Sie den Faden fest und ziehen Sie leicht daran, um sicherzustellen, dass der Faden richtig zwischen den Spannungsscheiben eingelegt ist (wenn der Nähfuß angehoben ist, lässt sich der Faden leicht zwischen die Spannungsscheiben legen).

(3) Garne

(4) Spannungsscheibe

(5) Rechter Oberfadenspannungsregler

4,5.

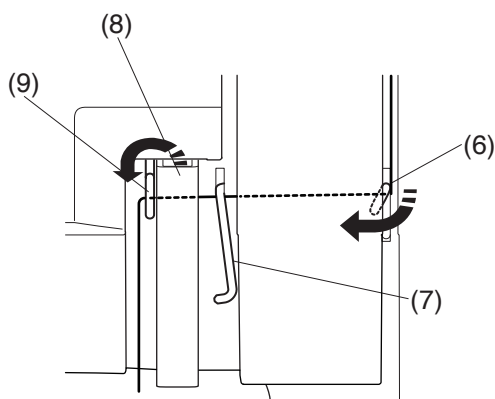

4. Nachdem Sie den Faden durch die Fadenführung (A) an der vorderen Abdeckung geführt haben, führen Sie den Faden von unten durch die Fadenführung (B) an der vorderen Abdeckung und hinter die Abdeckung des Fadengebers von rechts nach links.

(6) Fadenführung an der vorderen Abdeckung (A)

(7) Fadenführung an der vorderen Abdeckung (B)

(8) Abdeckung des Fadengebers

5. Führen Sie den Faden über die Fadenführung der vorderen Abdeckung (C).

(9) Fadenführung der vorderen Abdeckung (C)

6.7.8.

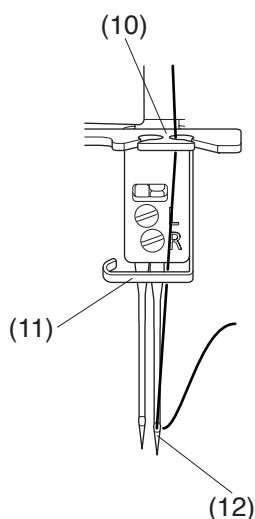

6. Legen Sie den Faden in den rechten Schlitz der Oberfadenführung ein.

(10) Oberfadenführung

7. Führen Sie den Faden von links nach rechts durch die Nadelstangen-Fadenführung.

(11) Nadelstangen-Fadenführung

8. Fädeln Sie die rechte Nadel von vorne nach hinten ein und ziehen Sie etwa den Faden etwa 10 cm vom Nadelöhr nach hinten.

(12) Rechte Nadel

2. Schuif de draad onder het bovendeksel van de draadgeleider zoals afgebeeld.
(2) Bovendeksel draadgeleider
3. Houd de draad aan beide einde vast en trek er zachtjes aan, om te zien of de draad correct in de spanningsschijf valt (als de persvoethevel omhoog staat, valt de draad eenvoudig in de spanningsschijf).
(3) Draad
(4) Spanningsschijf
(5) Draadspanningsknop rechternaald
4. Nadat u de draad door draadgeleider (A) op de voorkap heeft geregen, leidt u de draad langs de onderkant van draadgeleider (B) en de hefboomkap van rechts naar links.
(6) Draadgeleider (A)
(7) Draadgeleider (B)
(8) Hefboomkap
5. Leid de draad over draadgeleider (C).
(9) Draadgeleider (C)
6. Leid de draad in de rechteropening van de geleider van de bovendraad.
(10) Geleider van bovendraad
7. Zet de naald op de hoogste stand en leid de draad van links naar rechts door de draadgeleider op de naaldstang.
(11) Draadgeleider naaldstang
8. Rijg de rechternaald van voren naar achteren en trek de draad ongeveer 10 cm vanaf het oog van de naald naar achteren.
(12) Rechternaald
2. Faites glisser le fil sous le guide-fil du couvercle supérieur comme illustré.
(2) Guide-fil du couvercle supérieur
3. Tenez le fil aux deux extrémités et tirez délicatement pour s'assurer que le fil soit inséré correctement entre les disques de tension. (Si le releveur de pied-de-biche est soulevé, le fil s'insère facilement entre les disques de tension).
(3) Fil
(4) Disque de tension
(5) Cadran de tension du fil de l'aiguille droite
4. Après avoir franchi le guide-fil du couvercle avant (A), faites passer le fil à partir du bas du guide-fil du couvercle avant (B) et du couvercle du levier tendeur de la droite vers la gauche.
(6) Guide-fil du couvercle avant (A)
(7) Guide-fil du couvercle avant (B)
(8) Couvercle du levier tendeur
5. Guidez le fil sur le guide-fil du couvercle avant (C).
(9) Guide-fil du couvercle avant (C)
6. Insérez le fil dans l'encoche droite de la plaque guide-fil d'aiguille.
(10) Guide-fil de l'aiguille
7. Soulevez l'aiguille à sa position la plus haute et faites passer le fil dans le guide-fil de la barre à aiguille de la gauche vers la droite.
(11) Guide-fil de la barre à aiguille
8. Enfillez l'aiguille droite de l'avant vers l'arrière et tirez le fil sur environ 10 cm (4") à partir du chas de l'aiguille vers l'arrière.
(12) Aiguille droite

Nadel links einfädeln

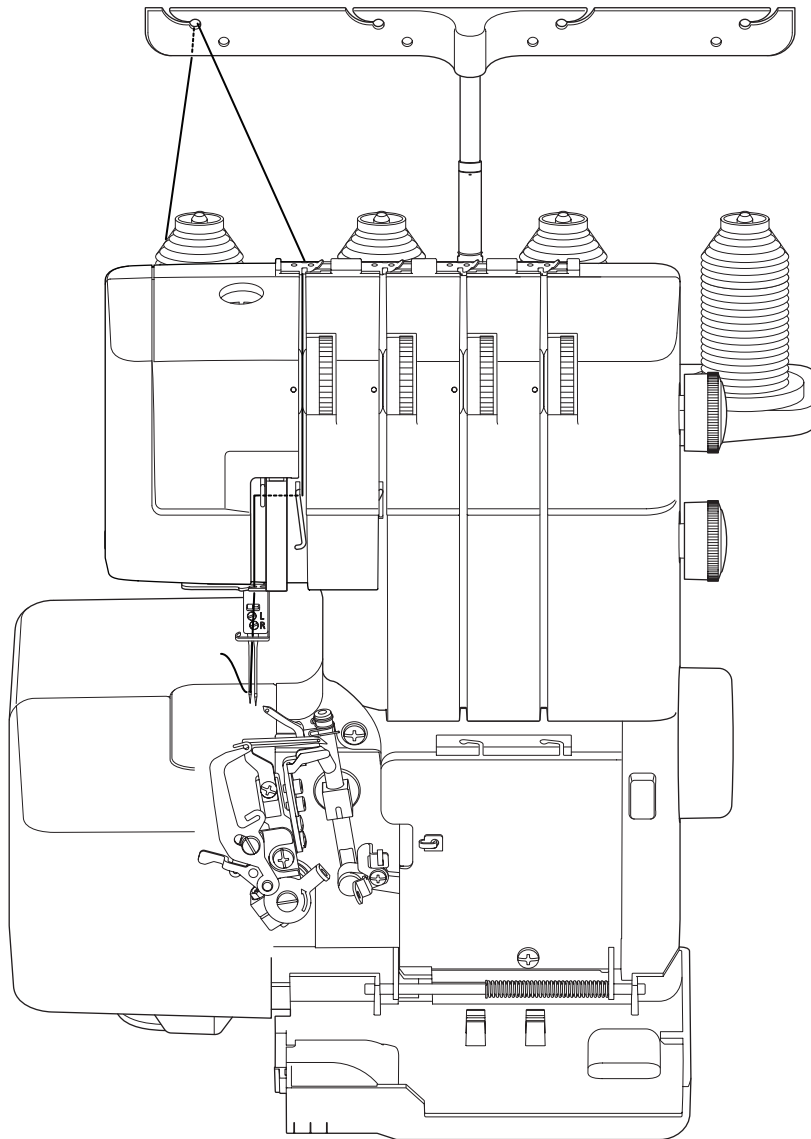

VORSICHT:

Schalten Sie den Netzschalter aus und ziehen Sie den Stecker ab, bevor Sie die Maschine einfädeln.

Anmerkung:

- Heben Sie den Nähfuß zum leichteren Einfädeln an.
- Öffnen Sie Greifer- und Seitenabdeckung.
- Setzen Sie eine Garnrolle auf den linken Spulenstift.
- Die Einfädelstellen für die Nadel links sind orange markiert.
- In der Greiferabdeckung auf dem Maschinenkörper befindet sich ein praktisches Einfädelschema.

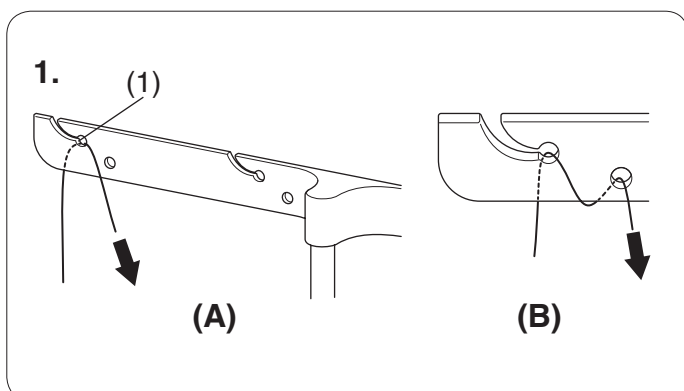

1. Ziehen Sie den Faden von hinten nach vorn durch die Fadenführung links: **(A)**

(1) Fadenführung

Anmerkung:

Wenn der Faden an der Fadenführungsgrille hervorschaut, führen Sie den Faden nochmals durch das Fadenführungsloch (siehe Abbildung): **(B)**

 **Let op:**

Zet de aan/uitschakelaar uit voordat u de machine inrijgt.

OPMERKING:

- Zet de persvoethevel omhoog om het inrijgen makkelijker te maken.
- Open het grijperdeksel en de zijkap.
- Plaats de klos garen op de garenpen aan de linkerzijde.
- De punten die u voor de linkernaald moet inrijgen, zijn oranje gemarkeerd.
- Achter het grijperdeksel is een handig inrijgdiagram aan de machine bevestigd.

1. Trek de draad van achteren naar voren door de inkeping: **(A)**

(1) Draadgeleiderinkeping

OPMERKING:

Als de draad uit de inkeping van de draadgeleider komt, leidt u de draad opnieuw door de opening van de draadgeleider zoals weergegeven: **(B)**

 **AVERTISSEMENT:**

Éteindre l'interrupteur avant d'enfiler la machine.

REMARQUE:

- Levez le releveur de pied-de-biche pour faciliter l'enfilage.
- Ouvrez le couvercle du boucleur et le couvercle latéral.
- Placez la bobine de fil sur la broche à bobine gauche.
- Les points à enfiler pour l'aiguille gauche sont marqués en orange.
- Un tableau d'enfilage pratique se trouve sur la machine dans le couvercle du boucleur.

1. Placez le fil dans le guide-fil gauche, de l'arrière vers l'avant **(A)**

(1) Guide-fil

REMARQUE:

Si le fil sort de l'encoche du guide-fil, enfiler à nouveau le fil dans le trou du guide-fil comme illustré: **(B)**

2.

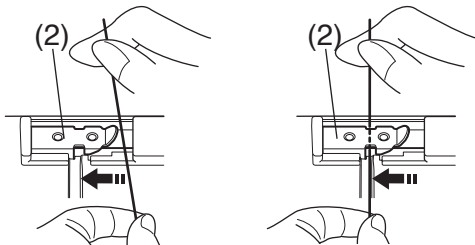

2. Schieben Sie den Faden wie dargestellt unter die Fadenführung der oberen Abdeckung.

(2) Fadenführung der oberen Abdeckung

3.

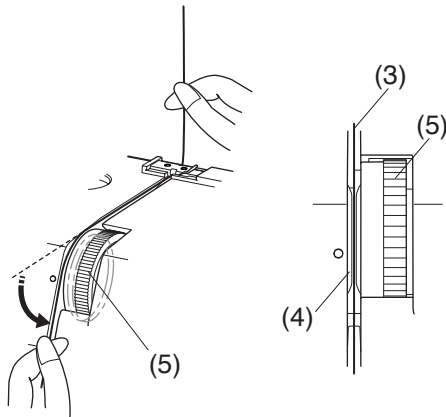

3. Halten Sie den Faden fest und ziehen Sie leicht daran, um sicherzustellen, dass der Faden richtig zwischen den Spannungsscheiben eingelegt ist (wenn der Nähfuß angehoben ist, lässt sich der Faden leicht zwischen die Spannungsscheiben legen).

(3) Garne

(4) Spannungsscheibe

(5) Linker Oberfadenspannungsregler

4,5.

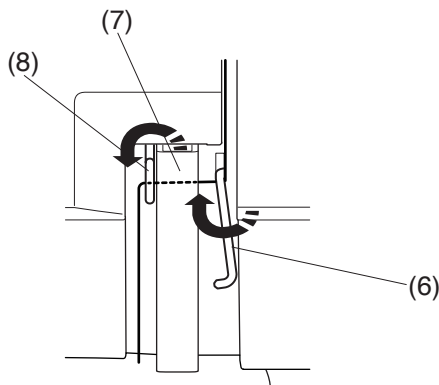

4. Schieben Sie den Faden von der Unterseite der Fadenführung der vorderen Abdeckung (B) und der Abdeckung des Fadengebers von rechts nach links.

5. Führen Sie den Faden über die Fadenführung der vorderen Abdeckung (C).

(6) Fadenführung der vorderen Abdeckung (B)

(7) Abdeckung des Fadengebers

(8) Fadenführung der vorderen Abdeckung (C)

6.7.8.

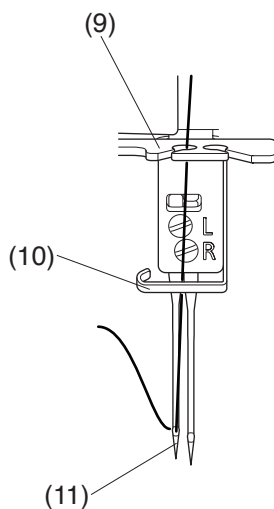

6. Legen Sie den Faden in den linken Schlitz der Oberfadenführung ein.

7. Führen Sie den Faden von links nach rechts durch die Nadelstangen-Fadenführung.

8. Fädeln Sie die linke Nadel von vorne nach hinten ein und ziehen Sie etwa den Faden etwa 10 cm vom Nadelöhr nach hinten.

(9) Oberfadenführung

(10) Nadelstangen-Fadenführung

(11) Linke Nadel

– Ziehen Sie alle vier Fäden vorsichtig in Richtung der Maschinenrückseite.

– Bringen Sie die Fäden unter den Nähfuß und senken Sie den Nähfuß.

– Schließen Sie Greifer- und Seitenabdeckung.

– Drehen Sie das Handrad auf sich zu, um drei oder vier Stiche abzuketteln.

Die Nähvorbereitung ist jetzt abgeschlossen.

2. Schuif de draad onder het bovendeksel van de draadgeleider zoals afgebeeld.
 - (2) Bovendeksel draadgeleider

 3. Houd de draad aan beide einde vast en trek er zachtjes aan, om te zien of de draad correct in de spanningsschijf valt (als de persvoethevel omhoog staat, valt de draad eenvoudig in de spanningsschijf).
 - (3) Draad
 - (4) Spanningsschijf
 - (5) Draadspanningsknop linkernaald

 4. Leid de draad langs de onderkant van draadgeleider (B) en de hefboomkap van rechts naar links.
 5. Leid de draad over draadgeleider (C).
 - (6) Draadgeleider (B)
 - (7) Hefboomkap
 - (8) Draadgeleider (C)

 6. Leid de draad in de rechteropening van de geleider van de bovendraad.
 7. Zet de naald op de hoogste stand en leid de draad van links naar rechts door de draadgeleider op de naaldstang.
 8. Rijg de linkernaald van voren naar achteren en trek de draad ongeveer 10 cm vanaf het oog van de naald naar achteren.
 - (9) Geleider van bovendraad
 - (10) Draadgeleider naaldstang
 - (11) Linkernaald
-
- Trek alle vier uiteinden van de draden voorzichtig naar de achterzijde van de machine.
 - Leid de draden onder de persvoet en zet de persvoet omlaag.
 - Sluit het grijperdeksel en de zijkap..
 - Draai het handwiel naar u toe om de drie tot vier steken af te werken.
-
2. Faites glisser le fil sous le guide-fil du couvercle supérieur comme illustré.
 - (2) Guide-fil du couvercle supérieur

 3. Tenez le fil aux deux extrémités et tirez délicatement pour s'assurer que le fil soit inséré correctement entre les disques de tension. (Si le releveur de pied-de-biche est soulevé, le fil s'insère facilement entre les disques de tension).
 - (3) Fil
 - (4) Disque de tension
 - (5) Cadran de tension du fil de l'aiguille gauche



 4. Glissez le fil du bas du guide-fil du couvercle avant (B) et du couvercle du levier tendeur, de la droite vers la gauche.
 5. Guidez le fil sur le guide-fil du couvercle avant (C).
 - (6) Guide-fil du couvercle avant (B)
 - (7) Couvercle du levier tendeur
 - (8) Guide-fil du couvercle avant (C)

 6. Insérez le fil dans l'encoche gauche de la plaque guide-fil de l'aiguille.
 7. Soulevez l'aiguille à sa position la plus haute et faites passer le fil dans le guide-fil de la barre à aiguille de la gauche vers la droite.
 8. Enfillez l'aiguille gauche de l'avant vers l'arrière et tirez le fil sur environ 10 cm (4") à partir du chas de l'aiguille vers l'arrière.
 - (9) Guide-fil de l'aiguille
 - (10) Guide-fil de la barre à aiguille
 - (11) Aiguille gauche
-
- Tirez délicatement les quatre extrémités des fils vers l'arrière de la machine.
 - Passez les fils sous le pied-de-biche et abaissez le pied-de-biche.
 - Fermez le couvercle latéral et le couvercle du boucleur.
 - Tournez le volant vers soi pour coudre trois ou quatre points.

De voorbereidingen zijn nu voltooid.

La préparation de couture est à présent terminée.

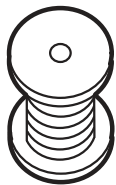
Garn- und Nadeltabelle

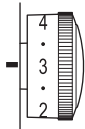
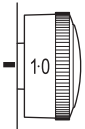
Stoffart		Fadenart	Nadel	Stichlänge	Differenzialtransportverhältnis
					
Leicht	Organdin, Georgette, Batist, Crêpe-de-Chine, Futterstoff	Synthetik #80-100	HAx1 SP #11	2.0-3.0	0.5-1.0
Normale Stoffe	Baumwolle: Leinen, Satin, Normale Stoffe	Synthetik #60-100	HAx1 SP #11-14	2.5-3.5	1.0
Dicke Stoffe	Tweed, Mantelstoff, Jeansstoff, Rehleder, Dicke Stoffe	Synthetik #50-100	HAx1 SP #14	3.0-4.0	1.0
Maschenware	Strickstoffe	Synthetik #60-90 Bauschgarn (für oberen Greifer)	HAx1 SP #11-14	2.5-4.0	1.0-2.2





* Für Einzelheiten zur Einstellung der Stichlänge und des Differentialtransportverhältnisses, siehe Seite 22.

* * Verwenden Sie Bauschgarn als Oberfaden für Rollsäume, Picot-Kanten und schmales Säumen.

Anmerkung:

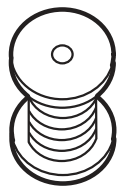
Ihre Overlockmaschine benötigt normale Nähnadeln (HAx1 SP, #11, #14).

Garen / naaldtabel

Type stof		Soort garen	Naald	Steeklengte	Differentiaal-transportverhouding
					
Dun	Organza, Georgette, linon, crêpe de Chine, voeringstof.	Synthetisch #80-100	HAx1 SP #11	2,0- 3,0	0,5- 1,0
Normale stoffen	Katoen: linnen, satijn, Gewone stof	Synthetisch #60-100	HAx1 SP #11- 14	2,5- 3,5	1,0
Dikke stoffen	Tweed, jasstof, denim, Zeemleer, Dikke stof.	Synthetisch #50-100	HAx1 SP #14	3,0- 4,0	1,0
Gebreide stoffen	Gebreide stof.	Synthetisch #60-90 Wolachtig nylon (voor bovengrijper)	HAx1 SP #11- 14	2,5- 4,0	1,0- 2,2



* Voor instructies voor het afstellen van de steeklengte en het differentiaaltransport, zie pagina 23.

* Gebruik wolachtig nylondraad voor de bovengrijper voor rolzomen, picot-randen en smalle zomen.

OPMERKING:

Uw machine gebruikt standaard naalden (HAX1 SP, #11, #14).

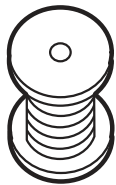
Tableau des fils et des aiguilles

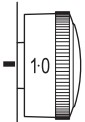
Type de tissu		Type de fil	Aiguille	Longueur des points	Rapport de l'entraînement différentiel
					
Léger	Organdi, crêpe georgette, batiste, crêpe de Chine, doublure.	Synthétique #80-100	HAx1 SP #11	2,0-3,0	0,5-1,0
Moyen	Coton, lin, satin, ordinaire.	Synthétique #60-100	HAx1 SP #11-14	2,5-3,5	1,0
Épais	Tweed, étoffe, jean, étoffe chamoisée, tissu épais.	Synthétique #50-100	HAx1 SP #14	3,0-4,0	1,0
Tricots	Tricots	Synthétique #60-90 Nylon laineux (pour boucleur supérieur)	HAx1 SP #11-14	2,5-4,0	1,0-2,2

* Pour plus de détails sur la façon de régler la longueur du point et le ratio du différentiel, reportez-vous à la page 23.

* Utilisez du fil de nylon laineux comme fil de boucleur supérieur pour effectuer un ourlet roulé, une bordure de picot et un ourlet étroit.

REMARQUE:

Le surjet utilise des aiguilles à coudre standards (HAx1 SP, #11, #14).

Diese Seite wurde absichtlich leer gelassen.
Deze pagina is opzettelijk leeg gelaten.
Cette page est laissée intentionnellement vierge.

1.2.3.

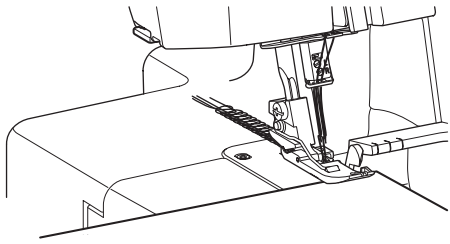

NÄHPROBEN

Nahtanfang

1. Schließen Sie die Seitenabdeckung und die Greiferabdeckung. Schalten Sie den Netzschalter ein.
2. Stellen Sie sicher, dass das obere Messer aktiviert und (in der angehobenen Position ist).
3. Senken Sie den Nähfußhebel ab.
4. Ziehen Sie alle Fäden nach hinten unter den Fuß. Lassen Sie die Maschine langsam laufen und stellen Sie eine 5 cm (2") lange Fadenkette her, während Sie die Fadenkette vorsichtig nach hinten ziehen. Überprüfen Sie die Kette.
5. Legen Sie den Stoff vorn unter den Nähfuß. (Sie müssen den Fuß nicht anheben.) Beginnen Sie langsam zu nähen. Der Stoff wird automatisch zugeführt. Führen Sie den Stoff in die gewünschte Richtung.

* Bei schwerem Stoff heben Sie den Nähfuß an und legen den Stoff vor das Messer. Senken Sie den Nähfuß und beginnen Sie zu nähen, während Sie den Stoff führen.

Nahtende

1. Nach Abschluss des Nähens lassen Sie die Maschine langsam weiterlaufen, um eine ca. 12 cm. lange Fadenkette zu erstellen. Ziehen Sie die Fadenkette leicht nach hinten.
2. Schneiden Sie die Fäden wie abgebildet mit dem Fadenabschneider ab und lassen Sie etwa 5 cm der Fadenkette vom Stoffende stehen.

(1) Fadenabschneider

* Der Fadenabschneider wird stumpf, wenn sich lose Fäden ansammeln. Entfernen Sie lose Fäden, die sich im Fadenabschneider angesammelt haben.

1.

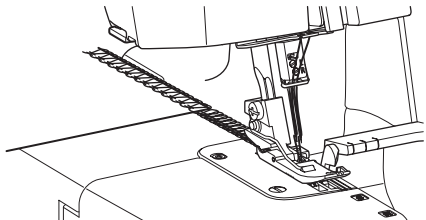

2.

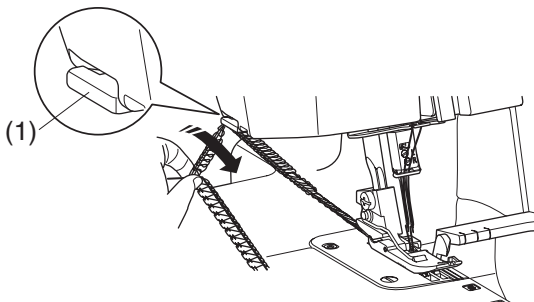

Nähen

Führen Sie den nächsten Stoff unter den Fuß und beginnen Sie zu nähen. Bei Verwendung von herkömmlichem Stoff muss der Nähfuß nicht angehoben werden.

* Bei schwerem Stoff heben Sie den Nähfuß an und legen den Stoff vor das Messer. Senken Sie den Nähfuß und beginnen Sie zu nähen, während Sie den Stoff führen.

Nahtführungslinien verwenden

Auf der Greiferabdeckung befinden sich Führungslinien, die den Abstand von der Nadelposition anzeigen. Bitte nutzen Sie diese als Führungslinien für das Nähen. Die Markierung L zeigt den Abstand von der linken Nadel. Die Markierung R zeigt den Abstand von der rechten Nadel.

Der Abstand zwischen Mitte der Führungslinie und Nadelposition beträgt ca. 15 mm.

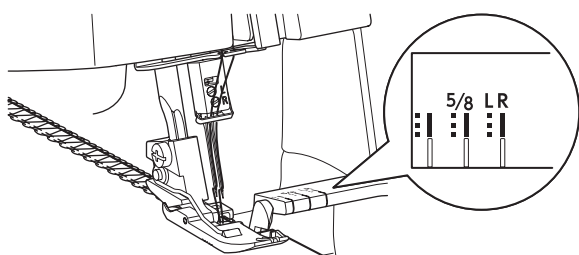

NAAIEN

Beginnen met naaien

1. Sluit de zijkap en het grijperdeksel. Schakel de aan/uitschakelaar AAN.
 2. Zorg ervoor dat het bovenmes is geactiveerd (in de opgeheven stand).
 3. Zet de persvoethevel omlaag.
 4. Trek alle draden terug onder de naaivoet. Laat de machine langzaam naaien en maak een rij steken van 2" (5 cm) terwijl u de rij voorzichtig naar achteren trekt. Controleer de rij.
 5. Plaats de stof onder de voorzijde van de naaivoet. (U hoeft de naaivoet niet omhoog te zetten.) Begin langzaam te naaien. De stof wordt automatisch getransporteerd. Leid de stof in de gewenste richting.
- * Voor dikke stof, breng de naaivoet omhoog en plaats de stof aan de voorzijde van het mes. Zet de naaivoet omlaag en begin met naaien terwijl u de stof stuurt.

Naaien afronden

1. Wanneer u het naaiwerk heeft voltooid, laat u de machine langzaam lopen om een draadketting van ongeveer 12 cm te maken terwijl u de draadketting enigszins naar achteren trekt.
 2. Knip de draden af met de draadafsnijder (zie afbeelding) en laat ongeveer 5 cm draadketting vanaf het uiteinde van de stof over.
(1) Draadafsnijder
- * De draadafsnijder wordt bot wanneer er losse draden op blijven zitten. Verwijder de losse draden die zich ophopen in de draadafsnijder.

Continu naaien

Plaats het volgende stuk stof onder de teen van de voet en begin te naaien. Het is niet nodig om de naaivoet omhoog te brengen voor normale stof.

- * Voor dikke stof, breng de naaivoet omhoog en plaats de stof aan de voorzijde van het mes. Zet de naaivoet omlaag en begin met naaien terwijl u de stof stuurt.

Markeringen gebruiken

Boven op het grijperdeksel bevinden zich markeringen die de afstand tot de naaldpositie aangeven.

U kunt deze gebruiken als richtlijn bij het naaien.

Markering L geeft de afstand tot de linkernaald aan.

Markering R geeft de afstand tot de rechternaald aan.

De afstand tussen het midden van de markering en de naaldpositie is 1,6 cm.

POINTS D'ESSAI

Commencer à coudre

1. Fermez le couvercle latéral et le couvercle du boucleur. Mettez l'interrupteur d'alimentation en position de marche.
 2. Assurez-vous que le couteau supérieur est activé (en position relevée).
 3. Abaissez le releveur du pied-de-biche.
 4. Retirez tous les fils sous le pied. Faites fonctionner la machine au ralenti et produisez une chaîne de fils de 5 cm (2") tout en tirant doucement la chaîne de fils vers l'arrière. Contrôlez la chaîne.
 5. Insérez le tissu sous le pied. (il est inutile de relever le pied.) Commencez à coudre lentement. Le tissu est entraîné automatiquement. Guidez le tissu dans la direction désirée.
- * Pour les tissus épais, soulevez le pied-de-biche et insérez le tissu devant le couteau. Abaissez le pied et cousez.

Fin de la couture

1. À la fin de la couture, continuez à coudre lentement pour avoir une chaîne de fils d'environ 12 cm (5") en tirant la chaîne de fils légèrement vers l'arrière.
 2. Coupez les fils à l'aide du coupe-fil comme illustré, en laissant environ 5 cm (2") de chaîne de fils à l'extrémité du tissu.
(1) Coupe-fil
- * Le coupe-fil devient émoussé lorsqu'il y a une accumulation de fils dans le coupe-fil. Enlevez les fils restants accumulés dans le coupe-fil.

Couture continue

Insérez le tissu sous le pied et commencez à coudre. Il n'est pas nécessaire de soulever le pied pour un tissu ordinaire.

- * Pour les tissus épais, soulevez le pied-de-biche et insérez le tissu devant le couteau. Abaissez le pied et cousez.

Comment utiliser les lignes-guides

Les lignes-guides se trouvent au haut du couvercle du boucleur, indiquant la distance à partir de la position de l'aiguille.

Utilisez-les comme guides de couture.

La marque L indique la distance à partir de l'aiguille gauche.

La marque R indique la distance à partir de l'aiguille droite.

La distance entre le centre de la ligne-guide et la position de l'aiguille est de 15 mm (5/8").

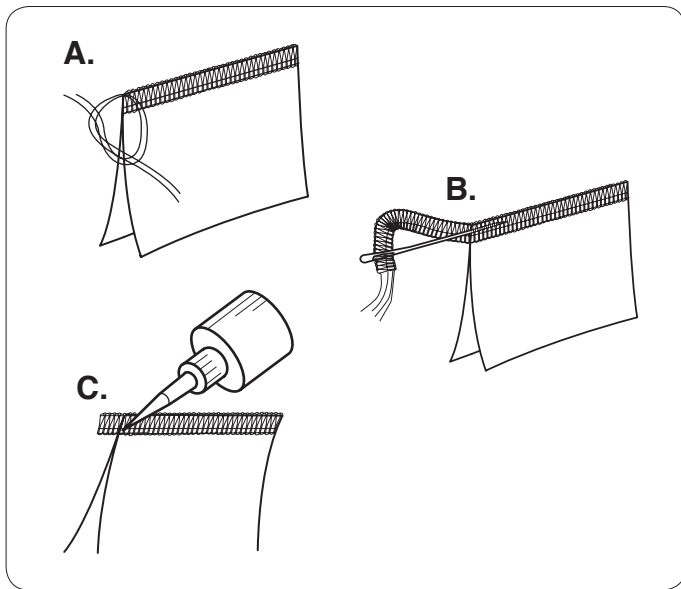

Nähte sichern

Damit die Naht nicht aufgeht, muss am Anfang und Ende einer Naht eine ca. 5 cm lange Fadenkette stehen gelassen werden. Um den Anfang und das Ende einer Naht zu vernähen, haben Sie folgende Möglichkeiten.

Am Nahtanfang

- Trennen Sie die Fadenenden und kneten Sie diese zusammen.
- Kette durch die Overlock-Stiche im Stoff vernähen.
- Schneiden Sie die Fadenkette am Stoffrand ab. Tragen Sie danach eine kleine Menge Nahtdichtmittel (Fray Check™ oder Fray-No-More™) auf die Fadenenden auf.

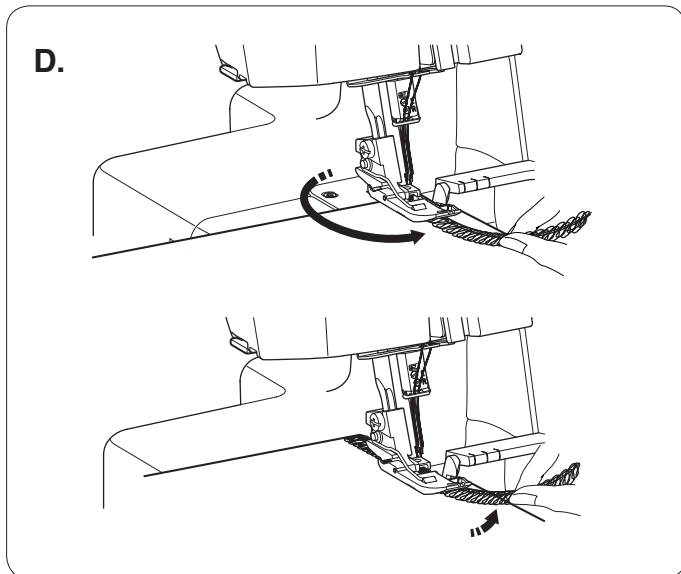

D. Den Anfang mit der Maschine sichern.

- Bevor Sie Ihren Stoff in die Maschine einlegen, nähen Sie eine ca. 5 cm lange Fadenkette hinter der Nadel.
- Legen Sie den Stoff auf die Maschine. Nähen Sie einige Versäuberungsstiche und halten Sie an.
- Heben Sie den Nähfuß an und führen Sie die Fadenkette nach links um und unter den Nähfuß.
- Legen Sie die Fadenkette zwischen Nähfuß und Obermesser und halten Sie sie in dieser Position, während Sie den Nähfuß zum Nähen absenken.
- Nachdem Sie etwa 2,5 cm genäht haben, bringen Sie die Fadenkette nach rechts unter das Obermesser und schneiden die Fadenkette während des Nähens ab.

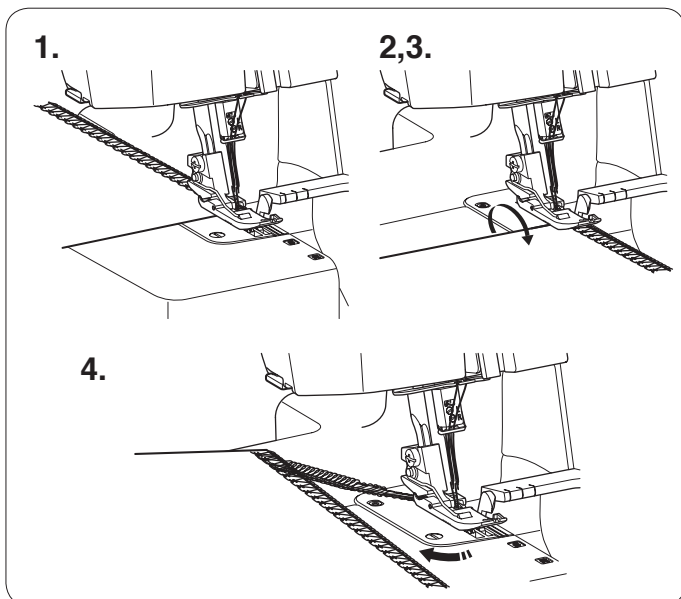

Am Nahtende

Sicherung des Nahtendes mit der Maschine.

- Versäubern Sie einen Stich nach dem Nahtende.
- Heben Sie die Nadel und den Nähfuß an und ziehen Sie die Fäden vorsichtig vom Kettelfinger ab.
- Drehen Sie den Stoff um, so dass die Unterseite nach oben zeigt.
- Nähen Sie über etwa 2,5 cm der Naht und danach schräg zur Naht.

Uiteinden afhechten

Als u rafelen wilt voorkomen, moet u een draadketting van ongeveer 5 cm aan het begin en het einde van een naad overlaten. Om het begin en einde van een naad af te hechten kiest u een van de volgende methoden.

Aan het begin van de naad

- A.** Scheid en knoop de draadeinden aan elkaar.
- B.** Rijg de ketting door een naald met een groot oog en wikkel die ketting door de overlock-steken op de stof.
- C.** Knip de draadketting af bij de rand van de stof. Breng vervolgens een kleine hoeveelheid naaddichter (Fray Check™ of Fray-No-More™) aan op het uiteinde van de draden.

D. Het begin afhechten met de machine

- 1.** Voordat u uw stof in de machine legt, naait u een draadketting van ongeveer 5 cm lang achter de naald.
- 2.** Leg uw stof op de machine. Naai vervolgens een aantal overlocksteken en stop.
- 3.** Zet de naaivoet omhoog en breng de draadketting naar links rond en onder de naaivoet.
- 4.** Plaats de draadketting tussen de naaivoet en het bovenmes, en houd deze in positie terwijl u de naaivoet omlaag brengt om te naaien.
- 5.** Nadat u ongeveer 2,5 cm (1") hebt genaaid, beweegt u de ketting naar rechts en onder het bovenmes, en snijdt u de ketting af terwijl u naait.

Aan het einde van de naad

Het naaduiteinde met de machine afhechten.

- 1.** Zet een overlocksteek aan het einde van de naad.
- 2.** Breng de naald en de naaivoet omhoog en trek de draden voorzichtig van de kettingvinger.
- 3.** Draai de stof om, zodat de onderkant naar boven is gericht.
- 4.** Lock ongeveer 2,5 cm (1") over de steek en hoek van de stof.

Nouer les extrémités

Pour éviter tout effilochage, il est nécessaire de laisser une chaîne de fils d'environ 5 cm (2") de longueur au début et à la fin de la couture. Pour bien arrêter le début et la fin d'une couture, choisissez l'une des méthodes suivantes.

Au début de la couture

- A.** Séparez et nouez ensemble l'extrémité des fils.
- B.** Enfilez la chaîne à travers une aiguille ayant un grand chas et tissez cette chaîne à travers les points de surjet sur le tissu.
- C.** Coupez la chaîne au bord du tissu. Appliquez une petite quantité d'adhésif pour couture (Fray Check™ ou Fray-No-More™) à l'extrémité des fils.

D Renforcement du début avec la machine

- 1.** Avant de placer le tissu sur la machine, cousez une chaîne de fils d'environ 5 cm (2") de longueur derrière l'aiguille.
- 2.** Placez le tissu sur la machine. Surfilez quelques points et arrêtez.
- 3.** Soulevez le pied-de-biche et amenez la chaîne de fils à gauche du pied-de-biche et sous ce dernier.
- 4.** Placez la chaîne de fils entre le pied-de-biche et le couteau supérieur, maintenez-la en place tout en abaissant le pied-de-biche pour coudre.
- 5.** Après avoir cousu sur environ 2,5 cm (1"), déplacez la chaîne à droite du couteau supérieur et sous ce dernier, en coupant la chaîne pendant la couture.

A la fin d'une couture

Renforcement de la fin de la couture avec la machine.

- 1.** Surfilez un point après l'extrémité de la couture.
- 2.** Soulevez l'aiguille et le pied-de-biche et tirez délicatement les fils loin du doigt mailleur.
- 3.** Retournez le tissu pour que l'envers soit sur le dessus.
- 4.** Surfilez environ 2,5 cm (1") sur les points et retirez le tissu en faisant un angle.

Fadenspannung (4 Fäden)

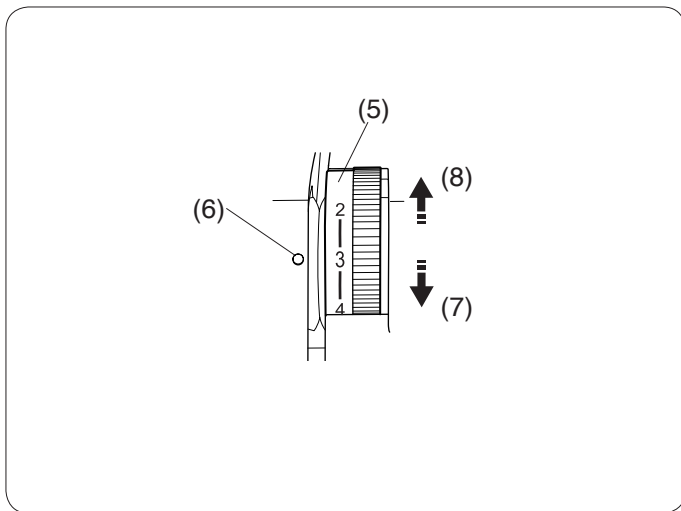
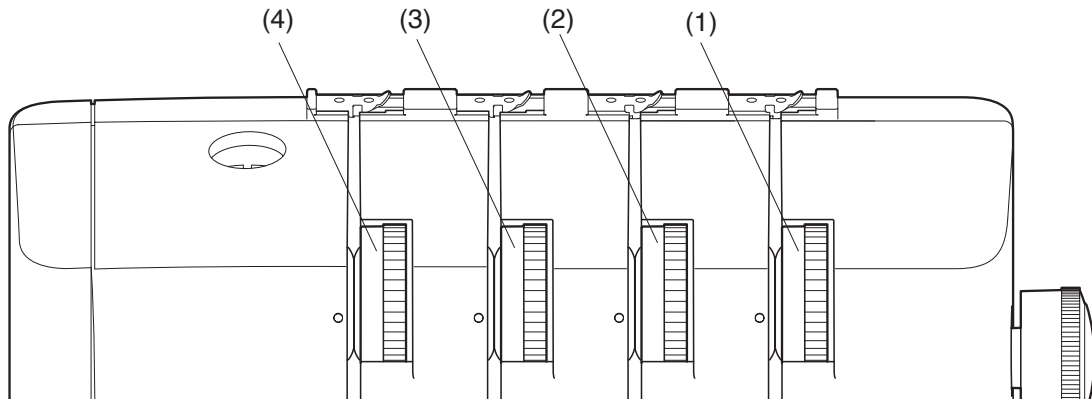

Fadenspannung einstellen

Stellen Sie alle vier Fadenspannungs-Regler auf „3“. Nähen Sie und überprüfen Sie die Fadenspannung. Falls die Spannung am Teststück nicht zufriedenstellend ist, können Sie die Fadenspannung mit dem Fadenspannungs-Regler anpassen.

Die Einstellung erfolgt in der Reihenfolge Nadelfadenspannung - Greiferfadenspannung. Um bessere Ergebnisse zu erzielen, lockern Sie die Nadelfadenspannung, wenn Sie leichte Stoffe nähen, und erhöhen Sie die Nadelfadenspannung, bei schweren Stoffen.

- (1) Fadenspannungsregler für den unteren Greiferfaden
- (2) Fadenspannungsregler für den oberen Greifer
- (3) Rechter Oberfadenspannungsregler
- (4) Linker Oberfadenspannungsregler
- (5) Fadenspannungsregler
- (6) Einstellmarke
- (7) Spannung lockern
- (8) Spannung straffen

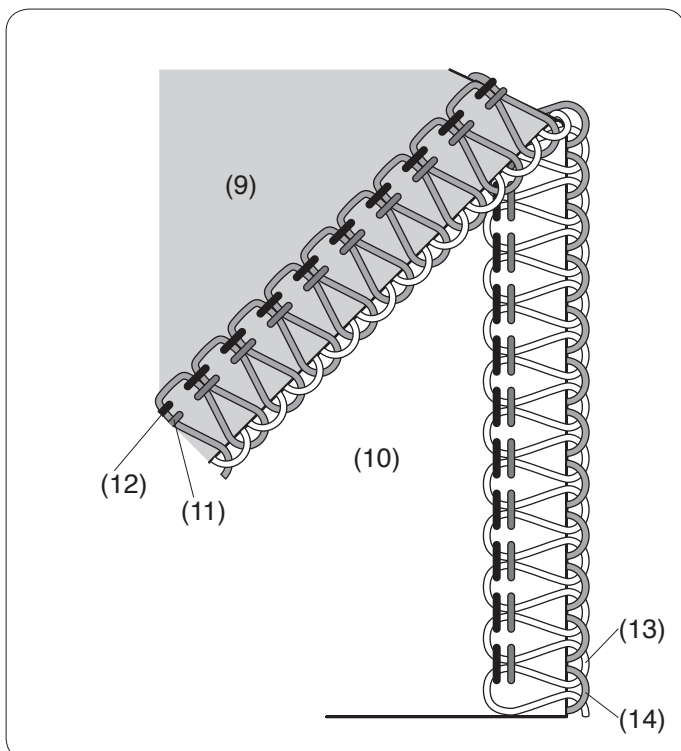

Richtige Spannung

Die Abbildung links zeigt eine Naht, die mit der richtigen Spannung genäht wurde. Der obere und der untere Greiferfaden sollten an der Kante des Stoffes liegen. Der linke und der rechte Nadelfaden sollen auf beiden Seiten des Stoffes nicht flattern oder Spiel haben. Beachten Sie, dass Sie die Fadenspannung je nach Stoff und verwendetem Faden eventuell anpassen müssen.

- (9) Linke Stoffseite
- (10) Rechte Stoffseite
- (11) Rechter Oberfaden
- (12) Linker Oberfaden
- (13) Oberer Greiferfaden
- (14) Unterer Greiferfaden

De draadspanning aanpassen

Zet alle vier draadspanningsknoppen op „3”.

Naai en controleer de draadspanning.

Als de spanning op het teststuk niet naar wens is, kunt u de draadspanning aanpassen met de draadspanningsknop.

Pas eerst de spanning van de bovendraad aan, daarna de spanning van de grijpers.

Voor betere resultaten, verlaagt u de draadspanning van de bovendraad wanneer u lichte stoffen naait en verhoogt u de draadspanning van de bovendraad wanneer u zware stoffen naait.

- (1) Draadspanningsknop ondergrijper
- (2) Draadspanningsknop bovengrijper
- (3) Draadspanningsknop rechternaald
- (4) Draadspanningsknop linkernaald
- (5) Draadspanningsknop
- (6) Markering op het handwiel
- (7) Losser
- (8) Strakker

Juiste spanning

De afbeelding links toont een naad die is genaaid met de juiste spanning. De bovengrijper- en ondergrijperdraad moeten op de rand van de stof vallen. De linker of rechter bovendraad moet niet zweven of speling hebben aan beide kanten van de stof. Houd er rekening mee dat u de draadspanning mogelijk dient aan te passen, afhankelijk van de stof en de draad die worden gebruikt.

- (9) Verkeerde zijde van de stof
- (10) Goede zijde van de stof
- (11) Rechter bovendraad
- (12) Linker bovendraad
- (13) Bovengrijperdraad
- (14) Ondergrijperdraad

Réglage de la tension du fil

Réglez les quatre molettes de tension du fil sur « 3 ».

Cousez et vérifiez la tension du fil.

Si la tension sur la pièce d'essai n'est pas satisfaisante, vous pouvez régler la tension du fil à l'aide de la molette de tension du fil.

Ajustez dans l'ordre la tension du fil des aiguilles puis des boucleurs.

Pour de meilleurs résultats, relâchez la tension du fil de l'aiguille lorsque vous cousez des tissus légers, et resserrez la tension du fil de l'aiguille lorsque vous cousez des tissus épais.



- (1) Cadran de tension du fil du boucleur inférieur
- (2) Cadran de tension du fil du boucleur supérieur
- (3) Cadran de tension du fil de l'aiguille droite
- (4) Cadran de tension du fil de l'aiguille gauche
- (5) Cadran de tension des fils
- (6) Marque de réglage
- (7) Lâche
- (8) Serré

Bonne tension

L'illustration de gauche montre une couture effectuée avec la bonne tension. Le fil du boucleur supérieur et le fil du boucleur inférieur doivent être sur le bord du tissu. Il ne doit y avoir aucun jeu avec le fil dans l'aiguille de gauche et celle de droite des deux côtés du tissu. Notez qu'il peut être nécessaire d'ajuster la tension du fil selon le tissu et le fil utilisé.

- (9) Envers du tissu
- (10) Endroit du tissu
- (11) Fil de l'aiguille droite
- (12) Fil de l'aiguille gauche
- (13) Fil du boucleur supérieur
- (14) Fil du boucleur inférieur

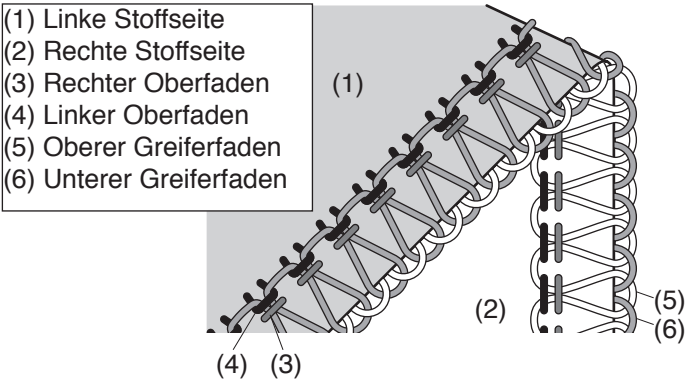
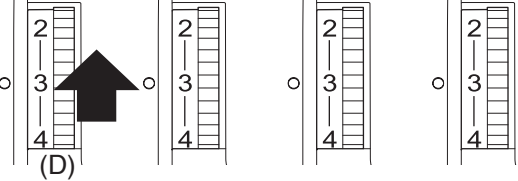
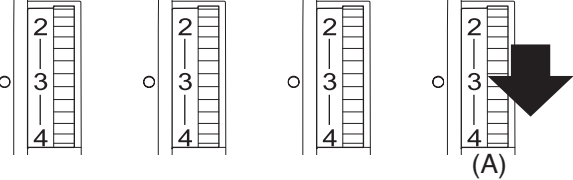
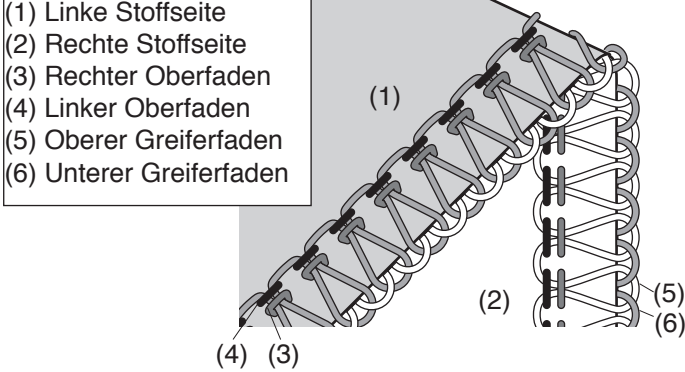
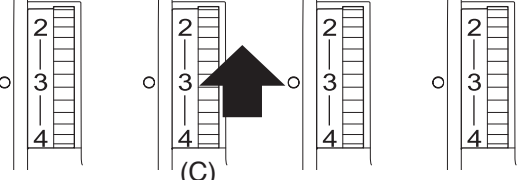
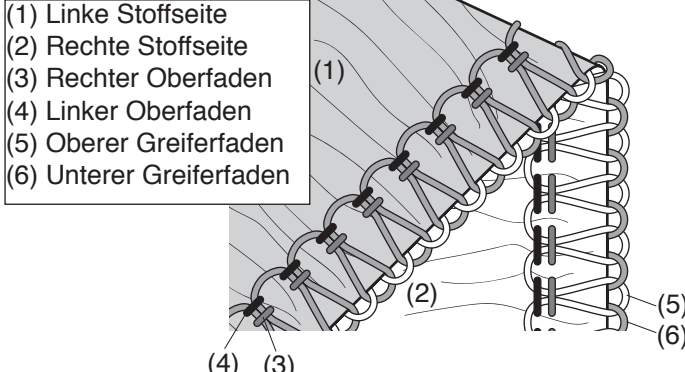
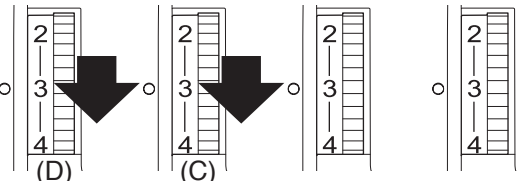
Maschineneinstellungen (4 Fäden)

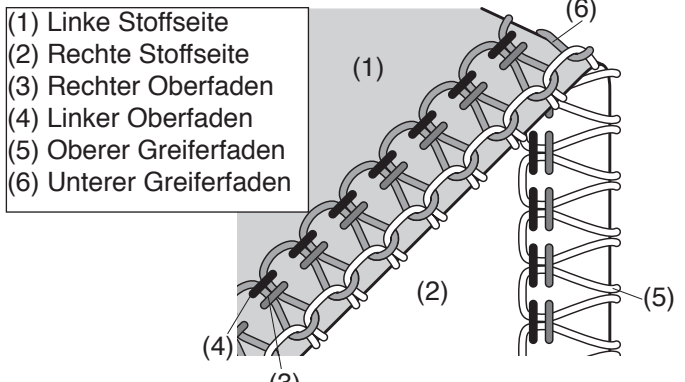
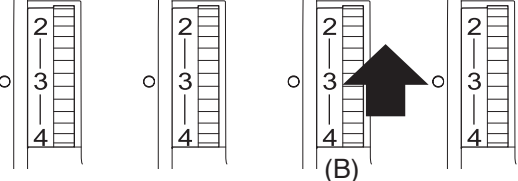
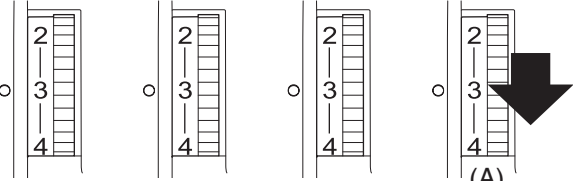
Problem	Beseitigung
<p>(A) Untere Greiferfadenspannung (B) Obere Greiferfadenspannung (C) Rechte Oberfadenspannung (D) Linke Oberfadenspannung</p>	
<p>Linke Oberfadenspannung ist zu locker</p> 	<p>Beseitigung A: Erhöhen Sie die linke Oberfadenspannung (D).</p>  <p>Beseitigung B: Untere Greiferfadenspannung lockern (A).</p> 
<p>Rechte Oberfadenspannung zu locker</p> 	<p>Erhöhen Sie die rechte Oberfadenspannung (C).</p> 
<p>Stoff kräuselt sich</p> 	<p>Beseitigung A: Linke und rechte Nadelfadenspannung lockern (C), (D).</p>  <p>Beseitigung B: Beim Nähen von leichten Stoffen ist eine Reduzierung des Differentialtransports sinnvoll. (siehe Seiten 22 und 50).</p> 
<p>Greiferfadenspannung ist nicht gleichmäßig (1) Die Abbildung zeigt die Nähergebnisse bei zu straffer unterer Greiferfadenspannung und/oder zu loser oberer Greiferfadenspannung.</p> 	<p>Beseitigung A: Erhöhen Sie die oberer Greiferfadenspannung (B).</p>  <p>Beseitigung B: Untere Greiferfadenspannung lockern (A).</p> 

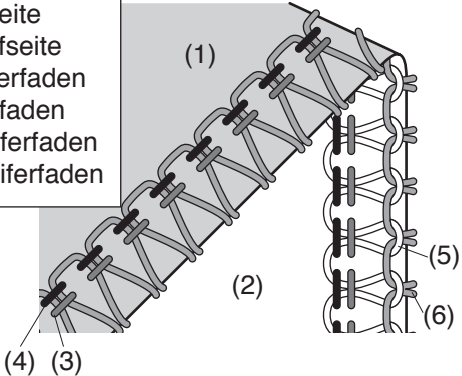
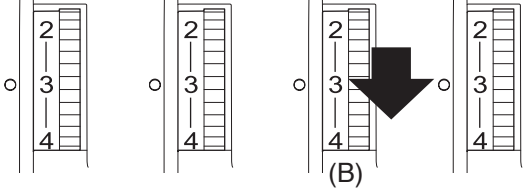
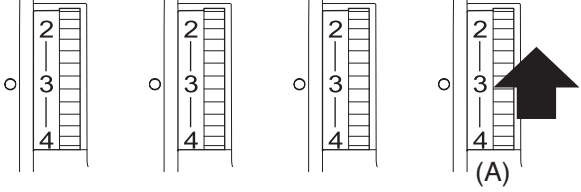
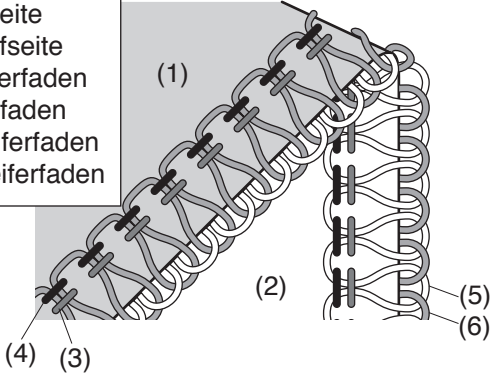
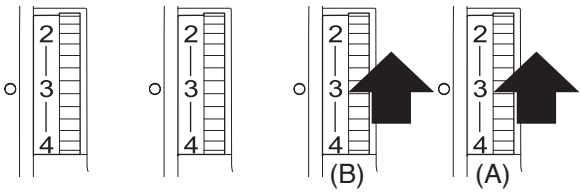
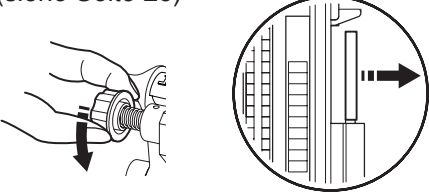
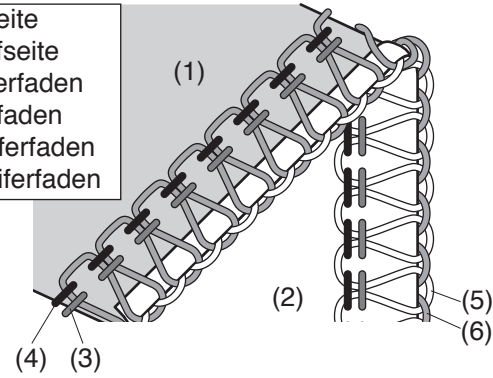
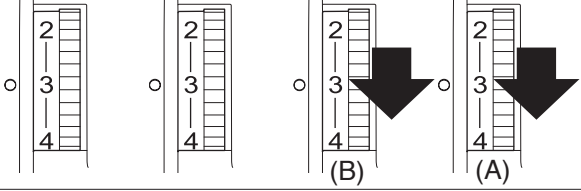
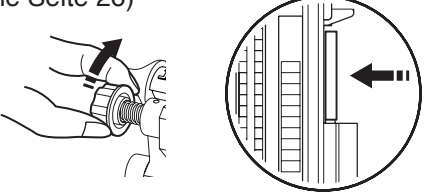
Problem	Beseitigung
(A) Untere Greiferfadenspannung (B) Obere Greiferfadenspannung (C) Oberfadenspannung (R) (D) Linke Nadelfadenspannung	
<p>Greiferfadenspannung ist nicht gleichmäßig (2) Die Abbildung zeigt die Nähergebnisse bei zu straffer oberer Greiferfadenspannung und/oder zu loser unterer Greiferfadenspannung.</p> <div data-bbox="129 389 427 591" style="border: 1px solid black; padding: 2px;"> <p>(1) Linke Stoffseite (2) Rechte Stoffseite (3) Rechter Oberfaden (4) Linker Oberfaden (5) Oberer Greiferfaden (6) Unterer Greiferfaden</p> </div> 	<p>Beseitigung A: Obere Greiferfadenspannung lockern (B).</p>  <p>Beseitigung B: Untere Greiferfadenspannung anziehen (A).</p> 
<p>Greiferfadenspannung ist zu locker</p> <div data-bbox="129 869 427 1070" style="border: 1px solid black; padding: 2px;"> <p>(1) Linke Stoffseite (2) Rechte Stoffseite (3) Rechter Oberfaden (4) Linker Oberfaden (5) Oberer Greiferfaden (6) Unterer Greiferfaden</p> </div> 	<p>Beseitigung A: Obere Greiferfadenspannung und untere Greiferfadenspannung anziehen (A), (B).</p>  <p>Beseitigung B: Verstellen Sie die Schnittbreite nach rechts (breit). (siehe Seite 26)</p> 
<p>Der Stoff rollt sich in den Nähten ein</p> <div data-bbox="129 1375 427 1576" style="border: 1px solid black; padding: 2px;"> <p>(1) Linke Stoffseite (2) Rechte Stoffseite (3) Rechter Oberfaden (4) Linker Oberfaden (5) Oberer Greiferfaden (6) Unterer Greiferfaden</p> </div> 	<p>Beseitigung A: Lösen Sie die obere und die untere Greiferfadenspannung (A), (B).</p>  <p>Beseitigung B: Schnittbreite nach links verschieben (schmal). (siehe Seite 26)</p> 



Anmerkung:

Wenn sich der Stoff in den Nähten kräuselt, prüfen Sie, ob der Kettelfingerschalter auf „S“ steht. Wenn nicht, stellen Sie diesen auf „S“. (siehe Seite 28).

* Lässt sich der Stich mit Methode A nicht korrigieren, versuchen Sie es mit Methode B.

*

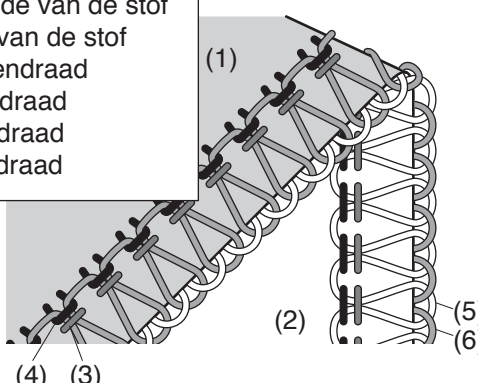
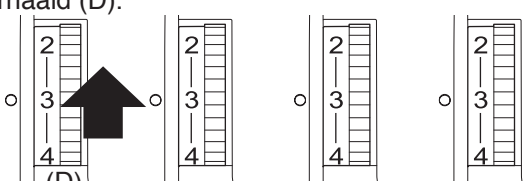
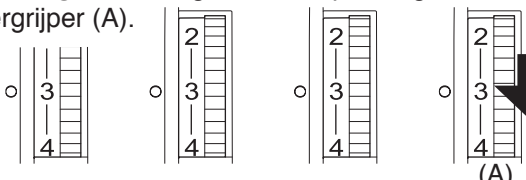
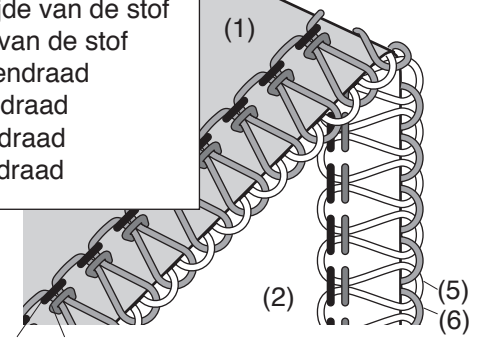
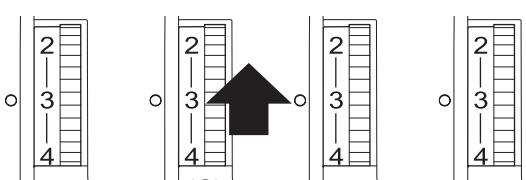
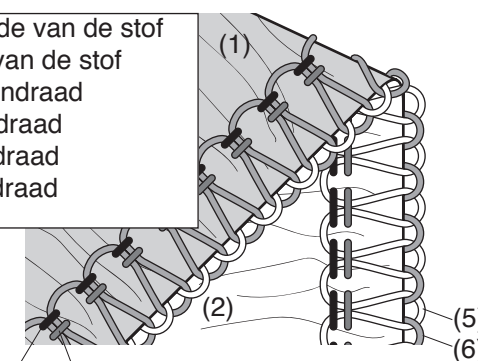
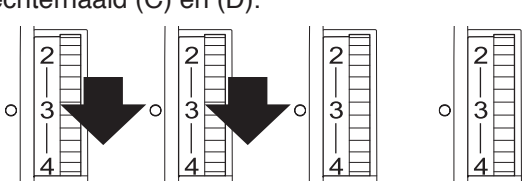
De machine afstellen (4 draden)

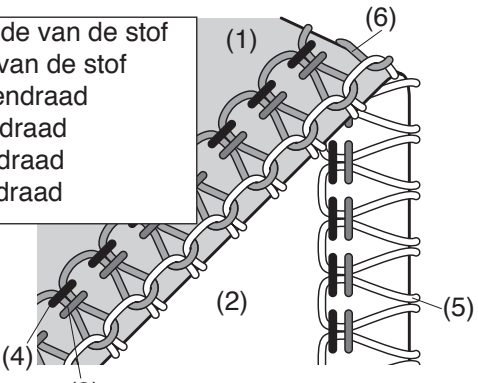
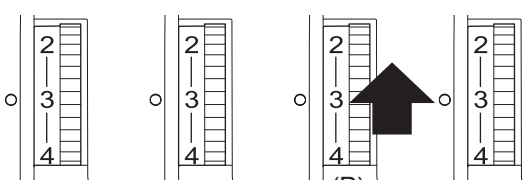
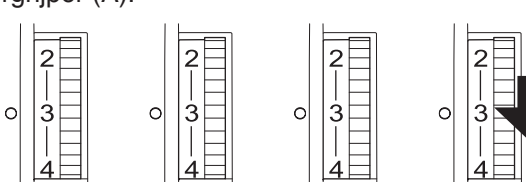
Probleem	Oplossing
<p>(A) Draadspanning ondergrijper (B) Draadspanning bovengrijper (C) Draadspanning rechternaald (D) Draadspanning linkernaald</p>	
<p>De draadspanning van de linkernaald is te los</p> <p>(1) Verkeerde zijde van de stof (2) Goede zijde van de stof (3) Rechter bovendraad (4) Linker bovendraad (5) Bovengrijperdraad (6) Ondergrijperdraad</p> 	<p>Oplossing A: Verhoog de draadspanning van de linkernaald (D).</p>  <p>Oplossing B: Verlaag de draadspanning van de ondergrijper (A).</p> 
<p>De draadspanning van de rechternaald is te los</p> <p>(1) Verkeerde zijde van de stof (2) Goede zijde van de stof (3) Rechter bovendraad (4) Linker bovendraad (5) Bovengrijperdraad (6) Ondergrijperdraad</p> 	<p>Verhoog de draadspanning van de rechternaald (C).</p> 
<p>De stof rimpelt</p> <p>(1) Verkeerde zijde van de stof (2) Goede zijde van de stof (3) Rechter bovendraad (4) Linker bovendraad (5) Bovengrijperdraad (6) Ondergrijperdraad</p> 	<p>Oplossing A: Verlaag de draadspanning van de linker- en rechternaald (C) en (D).</p>  <p>Oplossing B: Wanneer u een lichte stof naait, kan het differentiaal verlagen effectief zijn (zie pagina's 10 en 24).</p> 
<p>De spanning van de grijperdraad is niet in balans (1) De afbeelding toont naieresultaten wanneer de draadspanning van de ondergrijper te strak en/of de draadspanning van de bovengrijper te los is.</p> <p>(1) Verkeerde zijde van de stof (2) Goede zijde van de stof (3) Rechter bovendraad (4) Linker bovendraad (5) Bovengrijperdraad (6) Ondergrijperdraad</p> 	<p>Oplossing A: Haal de draadspanning van de rechter naald aan (B).</p>  <p>Oplossing B: Verlaag de draadspanning van de ondergrijper (A).</p> 

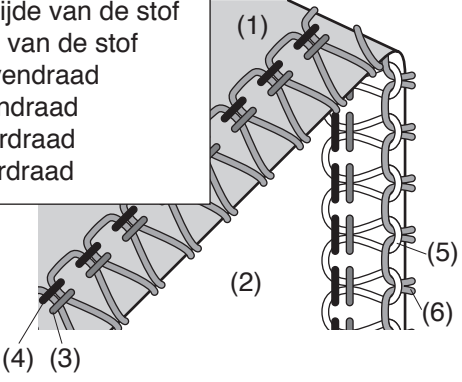
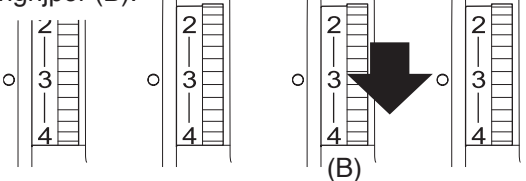
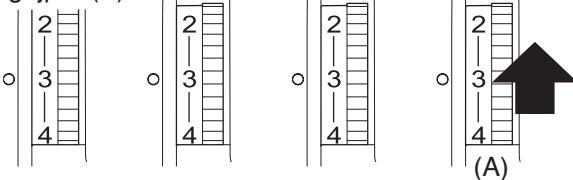
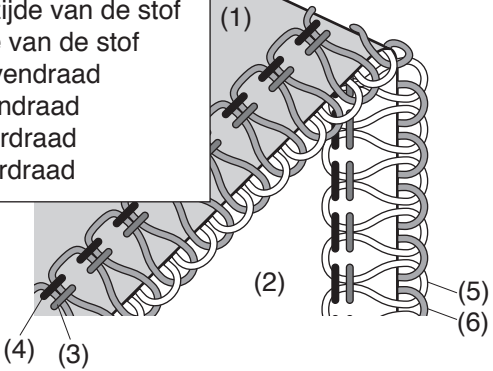
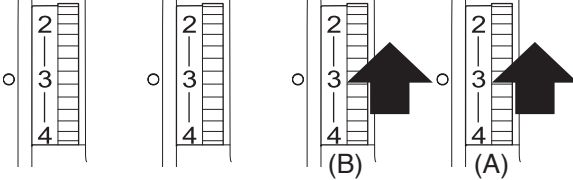
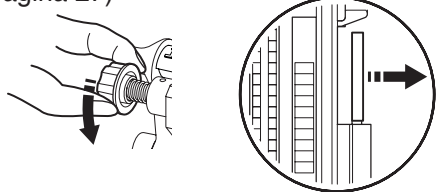
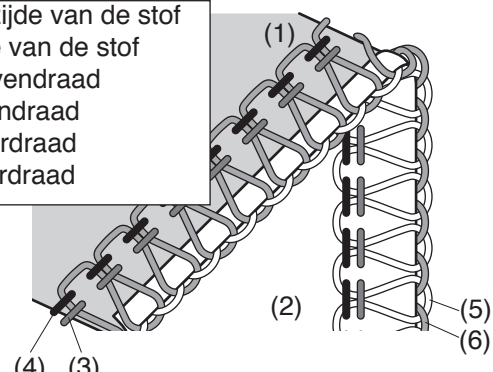
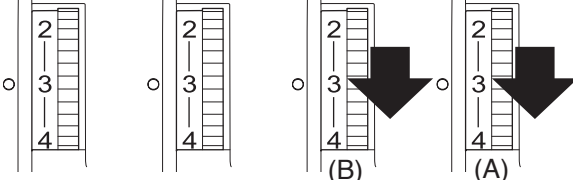
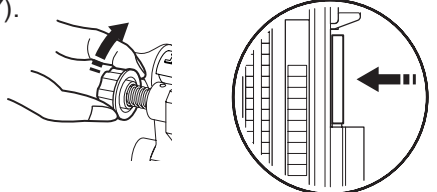

Probleem	Oplossing
(A) Draadspanning ondergrijper (B) Draadspanning bovengrijper (C) Draadspanning rechternaald (D) Draadspanning linkernaald	
<p>De spanning van de grijperdraad is niet in balans (2) De afbeelding geeft naairesultaten weer waarbij de spanning van de bovengrijperdraad te hoog is en/of de spanning van de ondergrijperdraad te laag is.</p> <p>(1) Verkeerde zijde van de stof (2) Goede zijde van de stof (3) Rechter bovendraad (4) Linker bovendraad (5) Bovengrijperdraad (6) Ondergrijperdraad</p> 	<p>Oplossing A: Verlaag de draadspanning van de bovengrijper (B).</p>  <p>Oplossing B: Verhoog de draadspanning van de ondergrijper (A).</p> 
<p>De spanning van de grijperdraad is te laag</p> <p>(1) Verkeerde zijde van de stof (2) Goede zijde van de stof (3) Rechter bovendraad (4) Linker bovendraad (5) Bovengrijperdraad (6) Ondergrijperdraad</p> 	<p>Oplossing A: Verhoog de draadspanning van de boven- en ondergrijper (A) en (B).</p>  <p>Oplossing B: Verplaats de snijbreedte naar rechts (breed). (zie pagina 27)</p> 
<p>De stof krult in de naden</p> <p>(1) Verkeerde zijde van de stof (2) Goede zijde van de stof (3) Rechter bovendraad (4) Linker bovendraad (5) Bovengrijperdraad (6) Ondergrijperdraad</p> 	<p>Oplossing A: Verlaag de draadspanning van de boven- en ondergrijper (A) en (B).</p>  <p>Oplossing B: Verplaats de snijbreedte naar links (smal) (zie pagina 27).</p> 

OPMERKING:

Als de stof krult in de naden, controleer dan of de schakelknop van de kettingvinger op "S" staat. Zo niet, schakel deze dan naar "S" (zie pagina 29).

* Als de steek niet aangepast kan worden met oplossing A, probeer dan oplossing B.

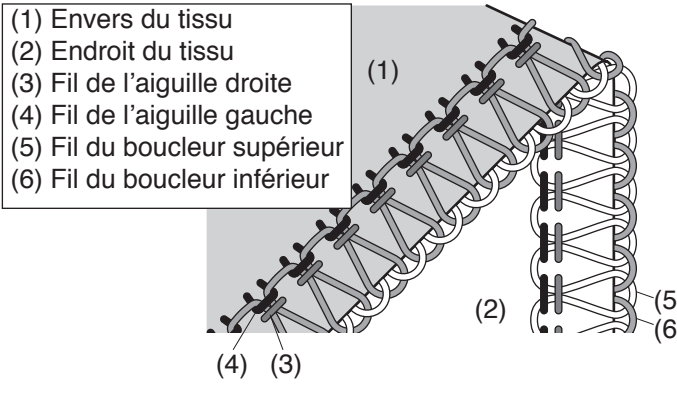
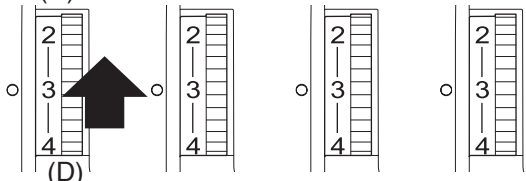
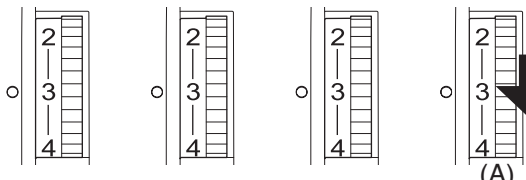
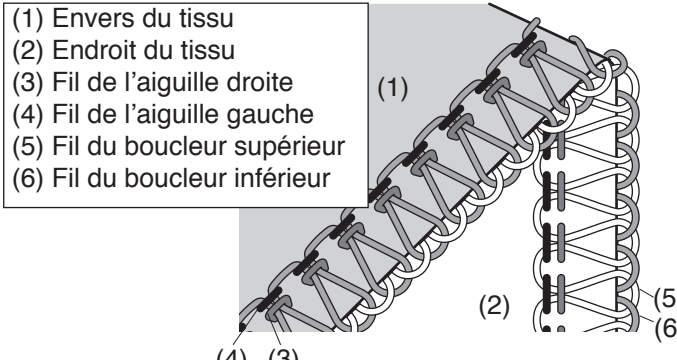
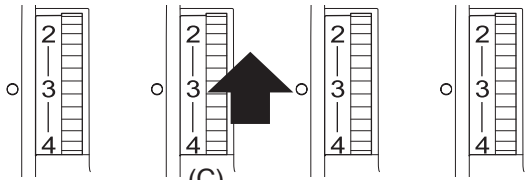
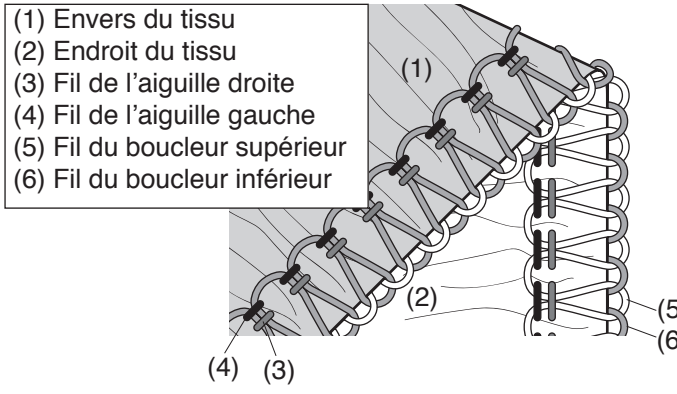
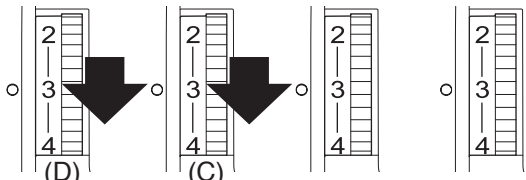
Ajustement et réglage de la machine (4 fils)

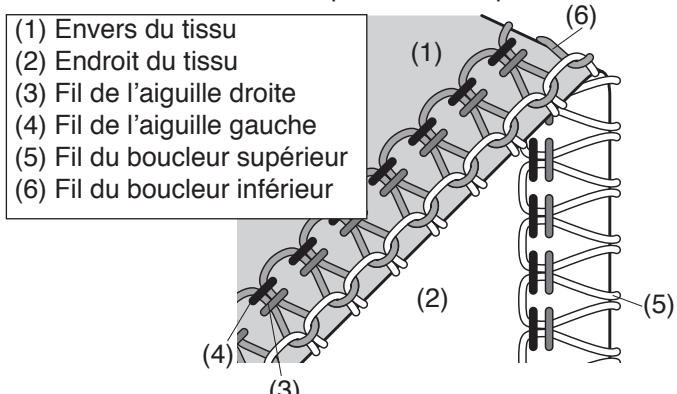
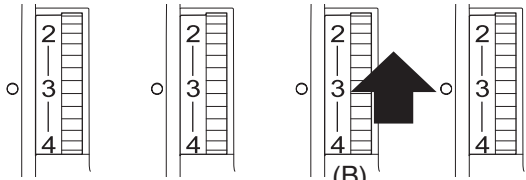
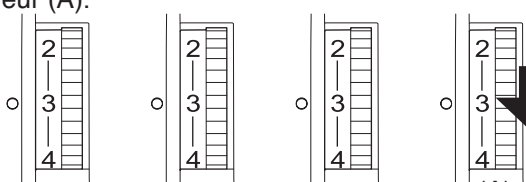
Condition	Solution
(A) Tension du fil du boucleur inférieur (B) Tension du fil du boucleur supérieur (C) Tension du fil de l'aiguille droite (D) Tension du fil de l'aiguille gauche	
<p>La tension du fil de l'aiguille gauche est trop lâche</p> 	<p>Solution A: Resserrez la tension du fil de l'aiguille gauche (D).</p>  <p>Solution B: Desserrez la tension du fil du boucleur inférieur (A).</p> 
<p>La tension du fil de l'aiguille droite est trop lâche</p> 	<p>Resserrez la tension du fil de l'aiguille droite (C).</p> 
<p>Plissage apparaît sur le tissu</p> 	<p>Solution A: Desserrez la tension du fil de l'aiguille gauche et droite (C), (D).</p>  <p>Solution B: Lorsque vous cousez du tissu léger, abaissez le ratio du différentiel est efficace (reportez-vous aux pages 10 et 24).</p> 
<p>La tension du fil du boucleur est de l'équilibrée (1) L'illustration montre les résultats de couture lorsque la tension du fil du boucleur inférieur est trop serrée et/ou la tension du fil du boucleur supérieur est trop lâche.</p> 	<p>Solution A: Resserrez la tension du fil du boucleur supérieur (B).</p>  <p>Solution B: Desserrez la tension du fil du boucleur inférieur (A).</p> 

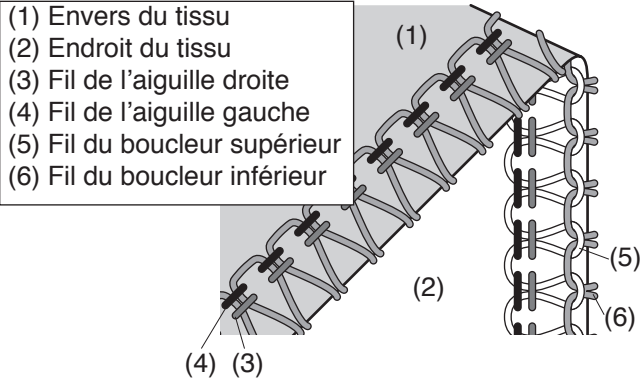
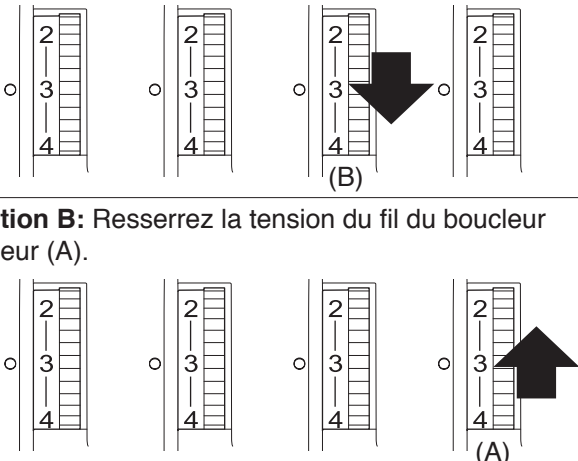
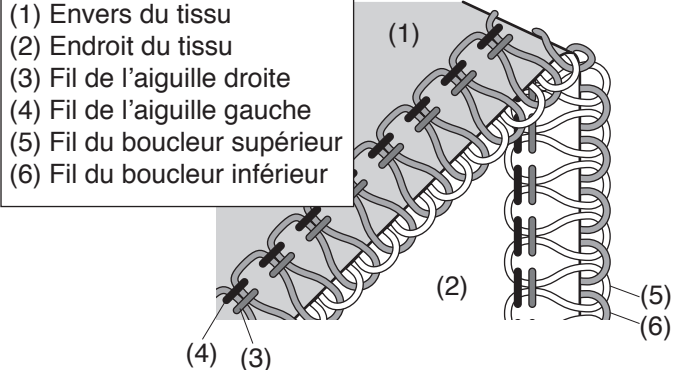
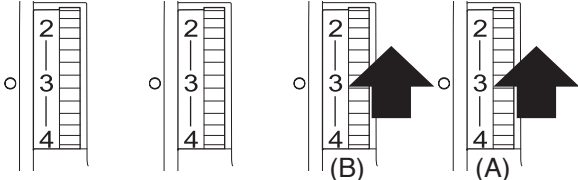
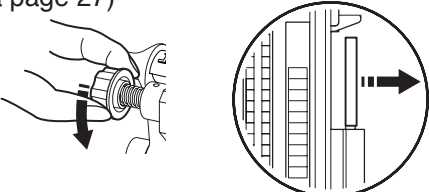
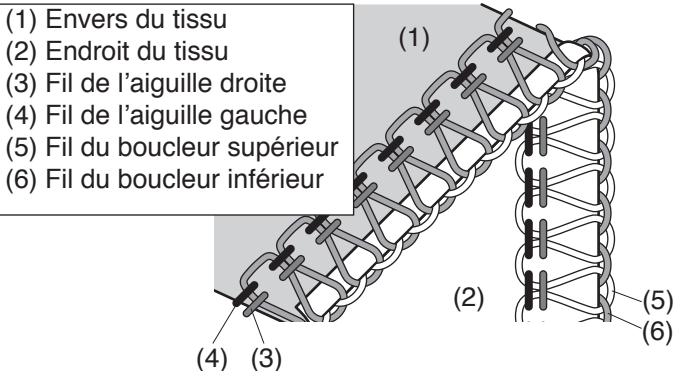
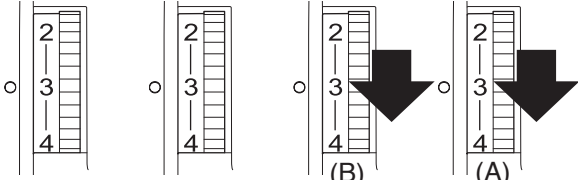
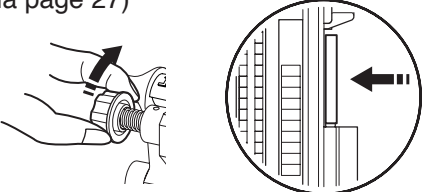
Condition	Solution
(A) Tension du fil du boucleur inférieur (B) Tension du fil du boucleur supérieur (C) Tension du fil de l'aiguille droite (D) Tension du fil de l'aiguille gauche	
<p>La tension du fil du boucleur est de l'équilibrée (2) L'illustration montre les résultats de couture lorsque la tension du fil du boucleur supérieur est trop serrée et/ou la tension du fil du boucleur inférieur est trop lâche.</p>  <p>(1) Envers du tissu (2) Endroit du tissu (3) Fil de l'aiguille droite (4) Fil de l'aiguille gauche (5) Fil du boucleur supérieur (6) Fil du boucleur inférieur</p>	<p>Solution A: Desserrez la tension du fil du boucleur supérieur (B).</p>  <p>Solution B: Resserrez la tension du fil du boucleur inférieur (A).</p>
<p>La tension des fils des boucleurs est trop lâche</p>  <p>(1) Envers du tissu (2) Endroit du tissu (3) Fil de l'aiguille droite (4) Fil de l'aiguille gauche (5) Fil du boucleur supérieur (6) Fil du boucleur inférieur</p>	<p>Solution A: Resserrez la tension du fil du boucleur supérieur et tension du fil du boucleur inférieur (A), (B).</p>  <p>Solution B: Déplacez la largeur de coupe vers la droite (large). (voir la page 27)</p> 
<p>Le tissu s'enroule au niveau des coutures</p>  <p>(1) Envers du tissu (2) Endroit du tissu (3) Fil de l'aiguille droite (4) Fil de l'aiguille gauche (5) Fil du boucleur supérieur (6) Fil du boucleur inférieur</p>	<p>Solution A: Desserrez la tension du fil du boucleur supérieur et tension du fil du boucleur inférieur (A), (B).</p>  <p>Solution B: Déplacez la largeur de coupe vers la gauche (étroite) (voir la page 27)</p> 

REMARQUE:

Lorsque le tissu s'enroule au niveau des coutures, vérifiez si le bouton du doigt mailleur est sur « S ». Dans le cas contraire, poussez le bouton du doigt mailleur sur « S ». (voir la page 29).

* Si le point ne peut pas être ajusté avec la solution A, essayez la solution B.

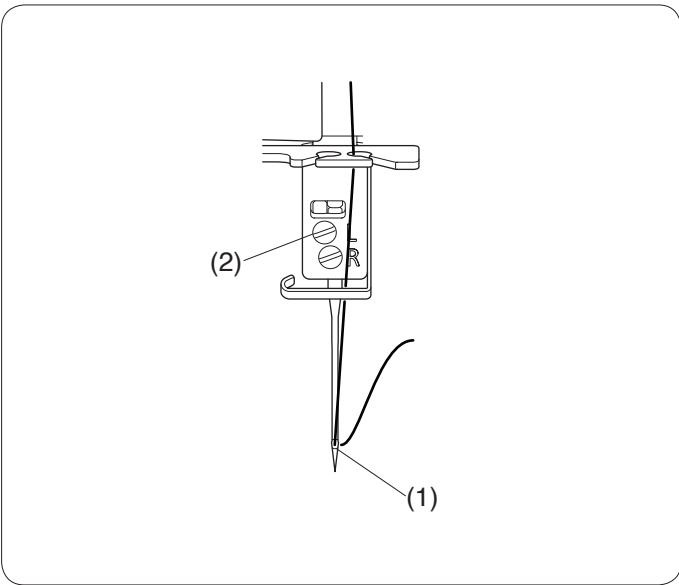

Maschineneinstellungen (3 Fäden)
Nur rechte Nadel wird verwendet
(für normales Versäubern mit drei Fäden)



VORSICHT:

Schalten Sie den Netzschalter AUS, ziehen Sie den Stecker ab bevor Sie einen Faden in die Maschine einfädeln.

Nehmen Sie Nadel und den Faden links heraus. Ziehen Sie die Nadelklemmschraube links wieder an, damit die Schraube nicht verloren geht.

- (1) Nadel rechts
- (2) Nadelklemmschraube links

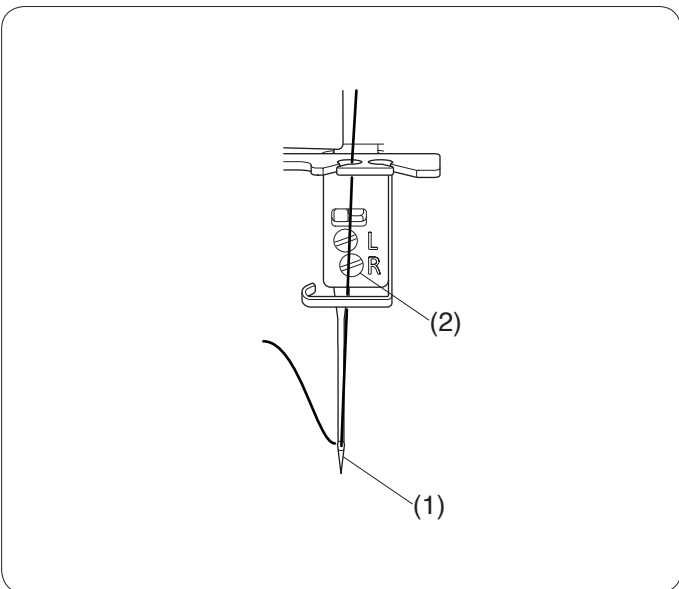

Nur linke Nadel wird verwendet
(für breites Versäubern mit drei Fäden)



VORSICHT:

Schalten Sie den Netzschalter AUS, ziehen Sie den Stecker ab bevor Sie einen Faden in die Maschine einfädeln.

Nehmen Sie Nadel und den Faden rechts heraus. Ziehe Sie die Nadelklemmschraube rechts wieder an, damit die Schraube nicht verloren geht.

- (1) Nadel links
- (2) Nadelklemmschraube rechts

Het inrijgen van de machine (3 draden)
Alleen de naald aan de rechterkant gebruiken
(voor regulier overlock- naaien met drie draden)

 **Let op:**

Zet de aan/uitschakelaar op UIT en haal de stekker uit het stopcontact alvorens de machine in te rijgen.

Verwijder de naald en de draad aan de linkerkant. Draai vervolgens de linkernaaldklemmschroef weer vast om te voorkomen dat u de schroef verliest.

- (1) Rechternaald
- (2) Linkernaaldklemmschroef

Alleen de naald aan de linkerkant gebruiken
(voor breed overlock- naaien met drie draden)

 **Let op:**

Zet de aan/uitschakelaar op UIT en haal de stekker uit het stopcontact alvorens de machine in te rijgen.

Verwijder de rechternaald en -draad.

Draai vervolgens de rechternaaldklemmschroef weer vast om te voorkomen dat u de schroef verliest.

- (1) Linkernaald
- (2) Rechternaaldklemmschroef

Enfilage de la machine (3 fils)
Utilisation de l'aiguille droite seulement
(pour surfilage régulier a trois fils)

 **AVERTISSEMENT:**

Mettez l'interrupteur d'alimentation sur la position d'arrêt et débranchez la machine avant d'enfiler la machine.

Retirez l'aiguille et le fil gauche. Resserrez la vis de pince-aiguille gauche pour ne pas perdre la vis.

- (1) Aiguille droite
- (2) Vis de pince-aiguille gauche

Utilisation de l'aiguille gauche seulement
(pour surfilage large a trois fils)

 **AVERTISSEMENT:**

Mettez l'interrupteur d'alimentation sur la position d'arrêt et débranchez la machine avant d'enfiler la machine.

Retirez l'aiguille et le fil de droite.

Resserrez la vis de pince-aiguille droite pour ne pas perdre la vis.

- (1) Aiguille gauche
- (2) Vis de pince-aiguille droite

Fadenspannung (3 Fäden)

Fadenspannung einstellen

Stellen Sie die drei Fadenspannungs-Regler auf „3“. Nähen Sie und überprüfen Sie die Fadenspannung. Falls die Spannung am Teststück nicht zufriedenstellend ist, können Sie die Fadenspannung mit dem Fadenspannungs-Regler anpassen. Die Einstellung erfolgt in der Reihenfolge Nadelfadenspannung Greiferfadenspannung.

- (1) Fadenspannungsregler
- (2) Einstellmarke
- (3) Spannung lockern
- (4) Spannung straffen



Anmerkung:

- Für bessere Ergebnisse verschieben Sie das untere Messer nach rechts oder erhöhen Sie die Spannung des oberen Greiferfadens, wenn Sie nur die Nadel auf der rechten Seite verwenden.
- Um bessere Ergebnisse zu erzielen, lockern Sie die Nadelfadenspannung, wenn Sie leichte Stoffe nähen, und erhöhen Sie diese bei schweren Stoffen.

Richtige Spannung

Die Abbildung links zeigt eine Naht, die mit der richtigen Spannung genäht wurde. Der obere und der untere Greiferfaden sollten an der Stoffkante liegen. Der linke und der rechte Nadelfaden sollen auf beiden Seiten des Stoffes kein Schlingen bilden. Beachten Sie, dass Sie die Fadenspannung je nach Stoff und verwendetem Faden eventuell anpassen müssen.

- (5) Linke Stoffseite
- (6) Rechte Stoffseite
- (7) Rechter oder linker Oberfaden
- (8) Oberer Greiferfaden
- (9) Unterer Greiferfaden

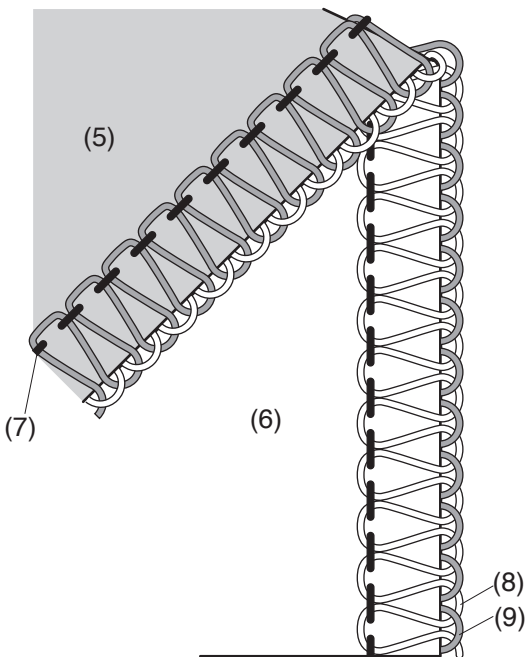

Draadspanning (3 draden)

De draadspanning aanpassen

Zet de drie draadspanningsknoppen op „3”.

Naai en controleer de draadspanning.

Als de spanning op het teststuk niet naar wens is, kunt u de draadspanning aanpassen met de draadspanningsknop. Pas eerst de spanning van de bovendraad aan, daarna de spanning van de grijpers.

- (1) Draadspanningsknop
- (2) Markering
- (3) Losser
- (4) Strakker

OPMERKING:

- Voor betere resultaten, verplaatst u het ondermes naar rechts of verhoogt u de draadspanning van de bovengrijper wanneer u alleen de rechternaald gebruikt.
- Voor betere resultaten, verlaagt u de draadspanning van de bovendraad wanneer u lichte stoffen naait en verhoogt u de draadspanning van de bovendraad wanneer u zware stoffen naait.

Tension des fils (3 fils)

Réglage de la tension du fil

Réglez les trois molettes de tension du fil sur « 3 ».

Cousez et vérifiez la tension du fil.

Si la tension sur la pièce d'essai n'est pas satisfaisante, vous pouvez régler la tension du fil à l'aide de la molette de tension du fil. Ajustez dans l'ordre la tension du fil de l'aiguille, et ensuite la tension du fil des boucleurs.

- (1) Cadran de tension des fils
- (2) Marque de réglage
- (3) Lâche
- (4) Serré

REMARQUE:

- Pour de meilleurs résultats, déplacez le couteau inférieur vers la droite ou resserrez la tension du boucleur supérieur lorsque vous utilisez uniquement l'aiguille de droite.
- Pour de meilleurs résultats, relâchez la tension du fil de l'aiguille lorsque vous cousez des tissus légers, et resserrez la tension du fil de l'aiguille lorsque vous cousez des tissus épais.

Juiste spanning

De afbeelding links toont een naad die is genaaid met de juiste spanning. De bovengrijper- en ondergrijperdraad moeten op de rand van de stof vallen. De linker of rechter bovendraad moet niet zweven of speling hebben aan beide kanten van de stof. Houd er rekening mee dat u de draadspanning mogelijk dient aan te passen, afhankelijk van de stof en de draad die worden gebruikt.



- (5) Verkeerde zijde van de stof
- (6) Goede zijde van de stof
- (7) Rechter of linker bovendraad
- (8) Bovengrijperdraad
- (9) Ondergrijperdraad

Bonne tension

L'illustration de gauche montre une couture effectuée avec la bonne tension. Le fil du boucleur supérieur et le fil du boucleur inférieur doivent être sur le bord du tissu. Il ne doit y avoir aucun flottement ni espace dans l'aiguille de gauche ou celle de droite des deux côtés du tissu. Notez qu'il peut être nécessaire d'ajuster la tension du fil selon le tissu et le fil utilisé.

- (5) Envers du tissu
- (6) Endroit du tissu
- (7) Fil de l'aiguille droite ou gauche
- (8) Fil du boucleur supérieur
- (9) Fil du boucleur inférieur

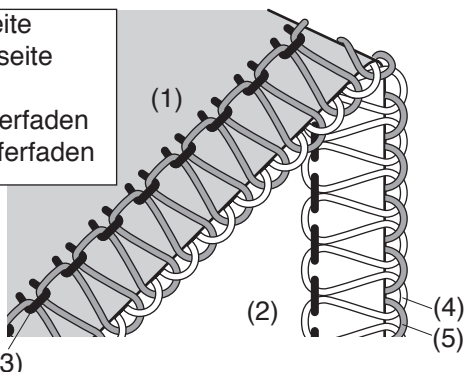
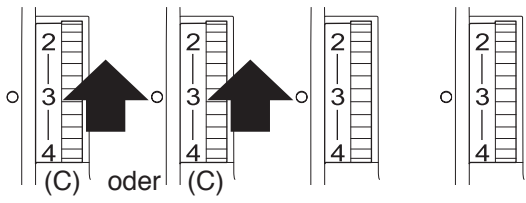
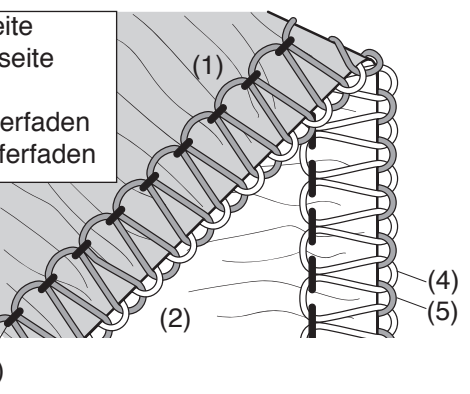
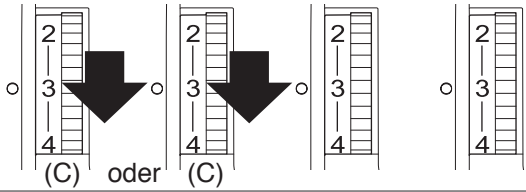
Maschineneinstellungen (3 Fäden)

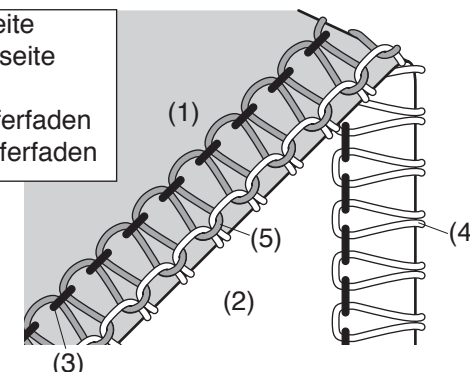
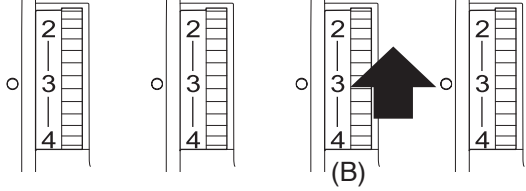
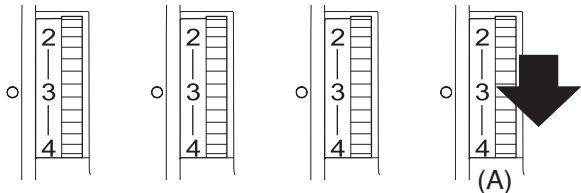
Problem	Beseitigung
(A) Untere Greiferfadenspannung (B) Obere Greiferfadenspannung (C) Nadel / Oberfadenspannung	
<p>Oberfadenspannung ist zu locker</p> <p>(1) Linke Stoffseite (2) Rechte Stoffseite (3) Oberfaden (4) Oberer Greiferfaden (5) Unterer Greiferfaden</p> 	<p>Erhöhen Sie die Oberfadenspannung (C).</p> 
<p>Stoff kräuselt sich</p> <p>(1) Linke Stoffseite (2) Rechte Stoffseite (3) Oberfaden (4) Oberer Greiferfaden (5) Unterer Greiferfaden</p> 	<p>Beseitigung A: Verringern Sie die Oberfadenspannung()</p>  <p>Beseitigung B: Beim Nähen von leichten Stoffen ist eine Verringerung des Differentialtransports sinnvoll. (siehe Seiten 22 und 50).</p> 
<p>Greiferfadenspannung ist nicht gleichmäßig (1) Die Abbildung zeigt eine genähte Naht, bei der die Fadenspannung des unteren Greifers zu hoch und/oder die Fadenspannung des oberen Greifers zu gering ist.</p> <p>(1) Linke Stoffseite (2) Rechte Stoffseite (3) Oberfaden (4) Oberer Greiferfaden (5) Unterer Greiferfaden</p> 	<p>Beseitigung A: Erhöhen Sie die obere Greiferfadenspannung (B).</p>  <p>Beseitigung B: Untere Greiferfadenspannung lockern (A).</p> 

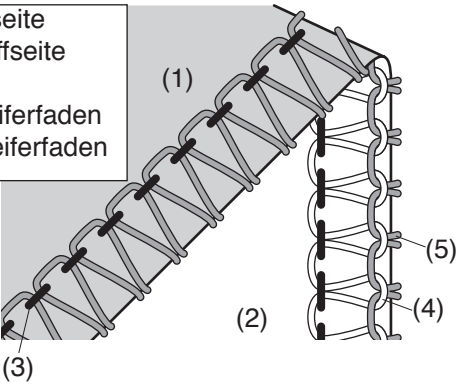
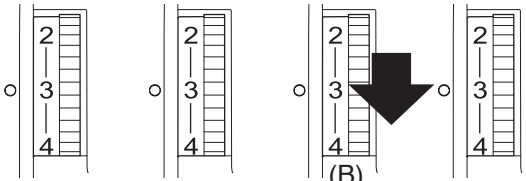
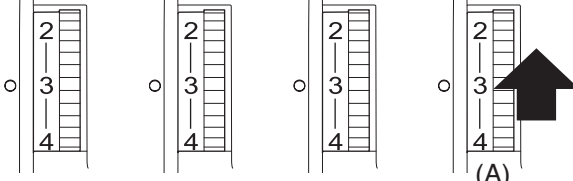
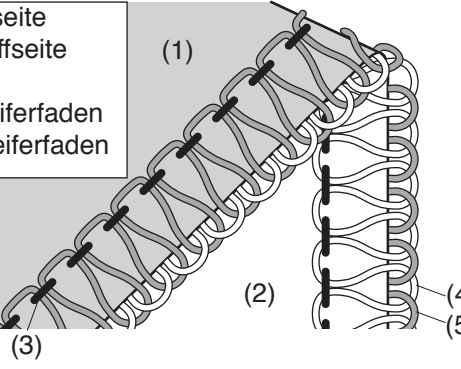
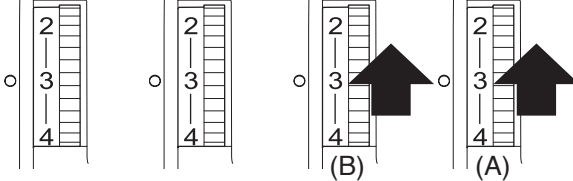
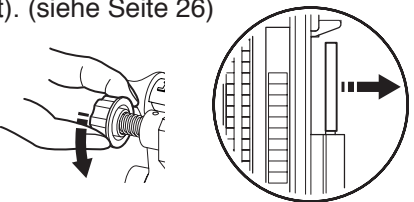
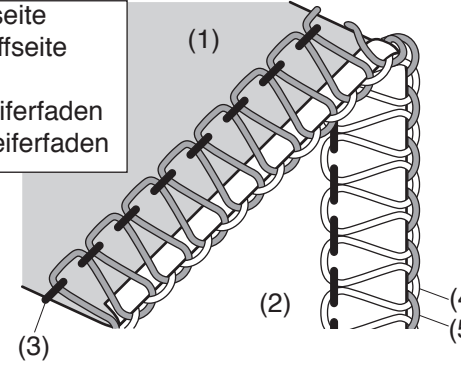
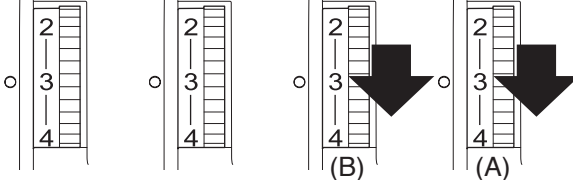
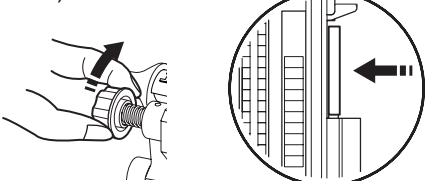

Problem	Beseitigung
<p>(A) Untere Greiferfadenspannung (B) Obere Greiferfadenspannung (C) Nadel / Oberfadenspannung</p> <p>Greiferfadenspannung ist nicht gleichmäßig (2) Die Abbildung links zeigt eine genähte Naht, bei der die Fadenspannung des unteren Greifers zu hoch und/oder die Fadenspannung des oberen Greifers zu gering ist.</p> <div data-bbox="135 360 443 539" style="border: 1px solid black; padding: 5px; width: fit-content;"> <p>(1) Linke Stoffseite (2) Rechte Stoffseite (3) Oberfaden (4) Oberer Greiferfaden (5) Unterer Greiferfaden</p> </div> 	<p>Beseitigung A: Obere Greiferfadenspannung lockern (B).</p>  <p>(B)</p> <p>Beseitigung B: Untere Greiferfadenspannung erhöhen (A).</p>  <p>(A)</p>
<p>Greiferfadenspannung ist zu locker</p> <div data-bbox="135 831 443 1010" style="border: 1px solid black; padding: 5px; width: fit-content;"> <p>(1) Linke Stoffseite (2) Rechte Stoffseite (3) Oberfaden (4) Oberer Greiferfaden (5) Unterer Greiferfaden</p> </div> 	<p>Beseitigung A: Ziehen Sie die obere und die untere Greiferfadenspannung an (A), (B).</p>  <p>(B) (A)</p> <p>Beseitigung B: Verstellen Sie die Schnittbreite nach rechts (breit). (siehe Seite 26)</p> 
<p>Stoff rollt sich in den Nähten ein</p> <div data-bbox="135 1346 443 1525" style="border: 1px solid black; padding: 5px; width: fit-content;"> <p>(1) Linke Stoffseite (2) Rechte Stoffseite (3) Oberfaden (4) Oberer Greiferfaden (5) Unterer Greiferfaden</p> </div> 	<p>Beseitigung A: Lösen Sie die obere und untere Greiferfadenspannung (A), (B).</p>  <p>(B) (A)</p> <p>Beseitigung B: Schnittbreite nach links verschieben. (siehe Seite 26)</p> 

Anmerkung:

Wenn sich der Stoff in den Nähten kräuselt, prüfen Sie, ob der Kettelfingerschalter auf „S“ steht. Wenn nicht, stellen Sie diesen auf „S“. (siehe Seite 28).

* Lässt sich der Stich mit Methode A nicht korrigieren, versuchen Sie es mit Methode B.

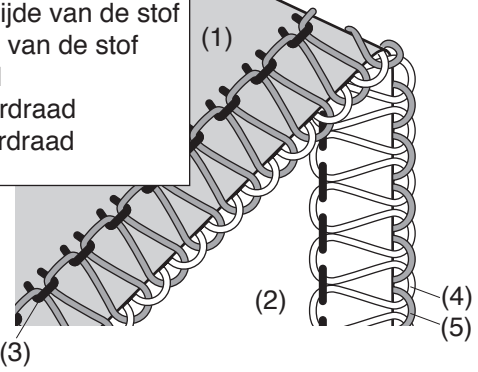
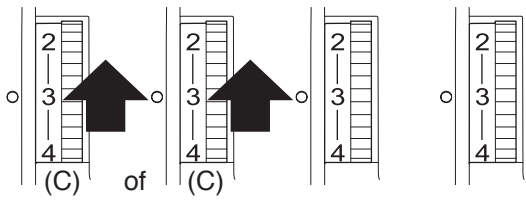
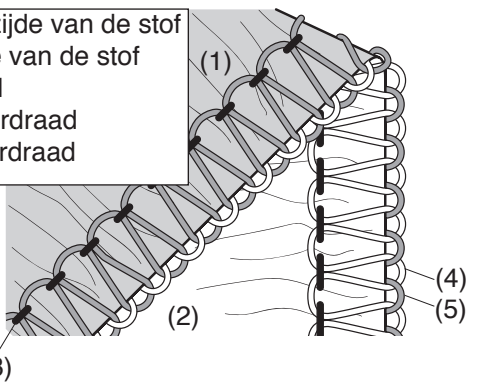
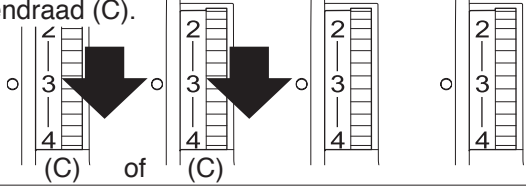
De machine afstellen (3 draden)

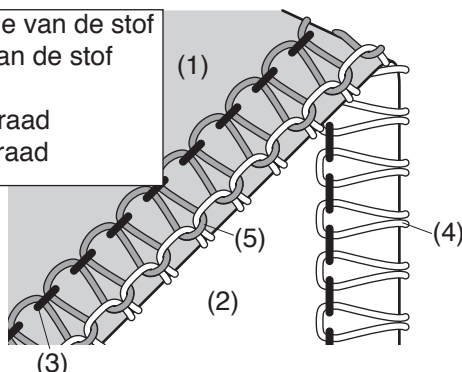
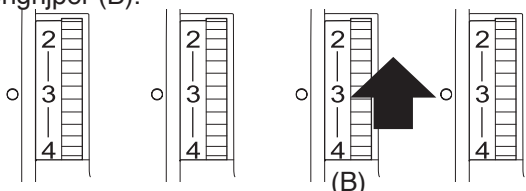
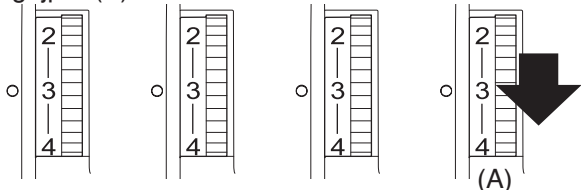
Probleem	Oplossing
<p>(A) Draadspanning ondergrijper (B) Draadspanning bovengrijper (C) Draadspanning bovendraad</p> <p>De spanning van de bovendraad is te laag</p> <p>(1) Verkeerde zijde van de stof (2) Goede zijde van de stof (3) Bovendraad (4) Bovengrijperdraad (5) Ondergrijperdraad</p> 	<p>Verhoog de draadspanning van de bovendraad (C).</p> 
<p>De stof rimpelt</p> <p>(1) Verkeerde zijde van de stof (2) Goede zijde van de stof (3) Bovendraad (4) Bovengrijperdraad (5) Ondergrijperdraad</p> 	<p>Oplossing A: Verlaag de draadspanning van de bovendraad (C).</p>  <p>Oplossing B: Wanneer u een lichte stof naait, kan het differentiaal verlagen effectief zijn (zie pagina's 23 en 51).</p> 
<p>De spanning van de grijperdraad is niet in balans (1) De afbeelding geeft naairesultaten weer waarbij de spanning van de bovengrijperdraad te laag is en/of de spanning van de ondergrijperdraad te hoog is.</p> <p>(1) Verkeerde zijde van de stof (2) Goede zijde van de stof (3) Bovendraad (4) Bovengrijperdraad (5) Ondergrijperdraad</p> 	<p>Oplossing A: Verhoog de draadspanning van de bovengrijper (B).</p>  <p>Oplossing B: Verlaag de draadspanning van de ondergrijper (A).</p> 

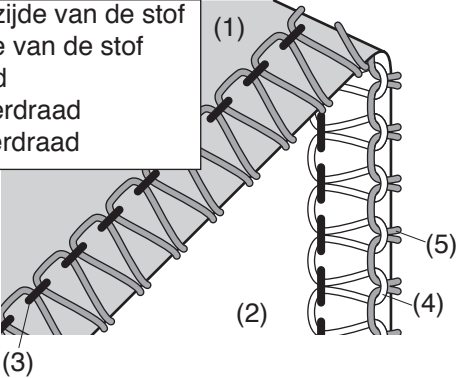
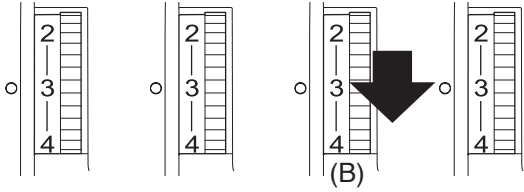
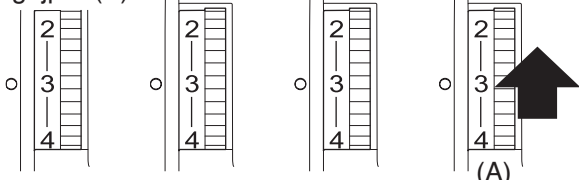
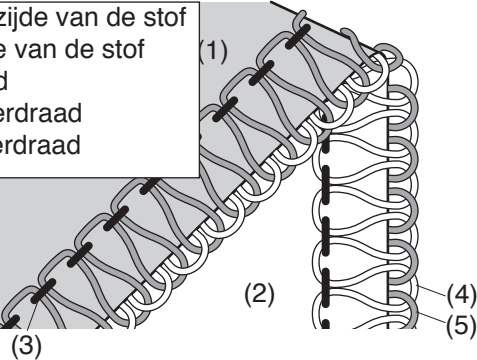
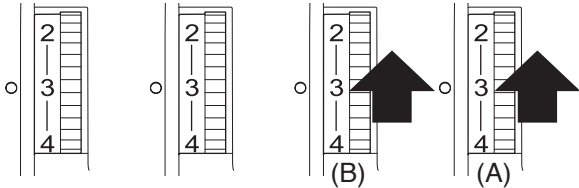
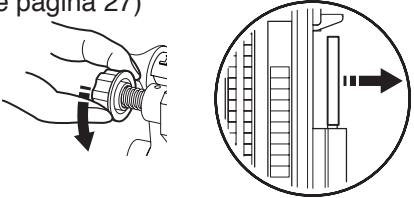
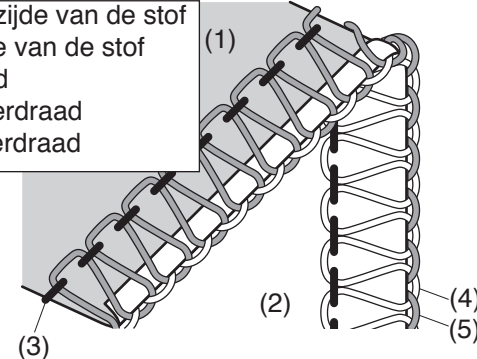
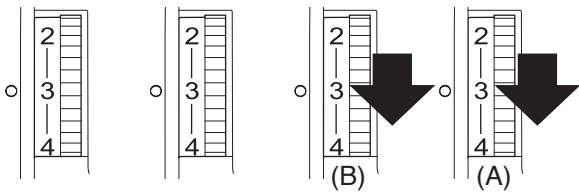
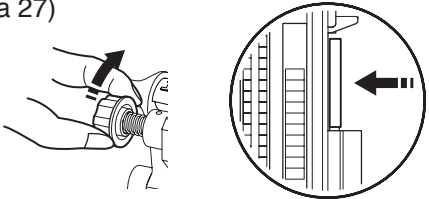

Probleem	Oplossing
<p>(A) Draadspanning ondergrijper (B) Draadspanning bovengrijper (C) Draadspanning bovendraad</p> <p>De spanning van de grijperdraad is niet in balans (2) De afbeelding geeft naieresultaten weer waarbij de spanning van de bovengrijperdraad te hoog is en/of de spanning van de ondergrijperdraad te laag is.</p> <p>(1) Verkeerde zijde van de stof (2) Goede zijde van de stof (3) Bovendraad (4) Bovengrijperdraad (5) Ondergrijperdraad</p> 	<p>Oplossing A: Verlaag de draadspanning van de bovengrijper (B).</p>  <p>Oplossing B: Verhoog de draadspanning van de ondergrijper (A).</p> 
<p>De spanning van de grijperdraad is te laag</p> <p>(1) Verkeerde zijde van de stof (2) Goede zijde van de stof (3) Bovendraad (4) Bovengrijperdraad (5) Ondergrijperdraad</p> 	<p>Oplossing A: Verhoog de draadspanning van de boven- en ondergrijper (A) en (B).</p>  <p>Oplossing B: Verplaats de snijbreedte naar rechts (breed). (zie pagina 27)</p> 
<p>De stof krukt in de naden</p> <p>(1) Verkeerde zijde van de stof (2) Goede zijde van de stof (3) Bovendraad (4) Bovengrijperdraad (5) Ondergrijperdraad</p> 	<p>Oplossing A: Verlaag de draadspanning van de boven- en ondergrijper (A) en (B).</p>  <p>Oplossing B: Verplaats de snijbreedte naar links (smal). (zie pagina 27)</p> 

OPMERKING:

Als de stof krukt in de naden, controleer dan of de schakelknop van de kettingvinger op "S" staat. Zo niet, schakel deze dan naar "S" (zie pagina 29).

* Als de steek niet aangepast kan worden met oplossing A, probeer dan oplossing B.

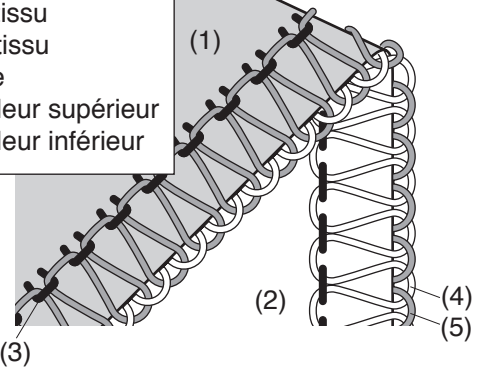
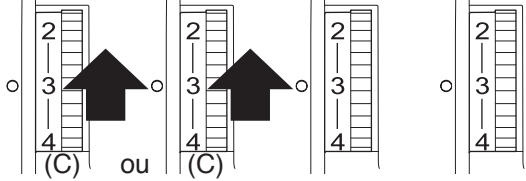
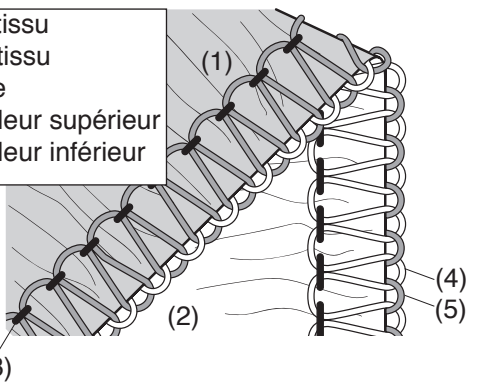
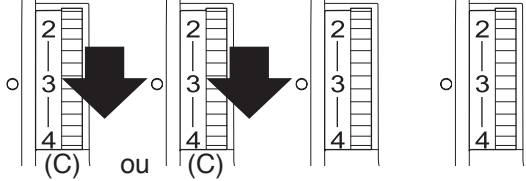
Ajustement et réglage de la machine (3 fils)

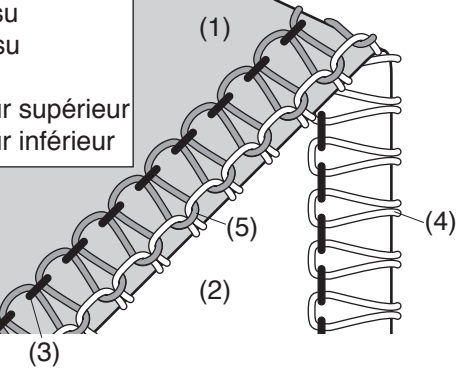
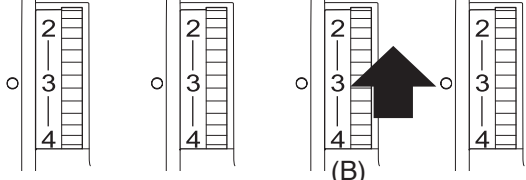
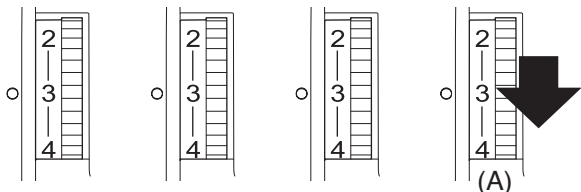
Condition	Solution
(A) Tension du fil du boucleur inférieur (B) Tension du fil du boucleur supérieur (C) Tension du fil d'aiguille	
<p>La tension des fils des aiguilles est trop lâche</p> <p>(1) Envers du tissu (2) Endroit du tissu (3) Fil d'aiguille (4) Fil du boucleur supérieur (5) Fil du boucleur inférieur</p> 	<p>Resserrez la tension des fils des aiguilles (C).</p> 
<p>Plissage apparaît sur le tissu</p> <p>(1) Envers du tissu (2) Endroit du tissu (3) Fil d'aiguille (4) Fil du boucleur supérieur (5) Fil du boucleur inférieur</p> 	<p>Solution A: Desserrez la tension du fil de l'aiguille (C).</p>  <p>Solution B: Lorsque vous cousez du tissu léger, abaissez le ratio du différentiel est efficace (voir les pages 23 et 52).</p> 
<p>La tension du fil du boucleur est de l'équilibrée (1) L'illustration montre une couture effectuée lorsque la tension du fil du boucleur inférieur est trop forte et/ou que la tension du fil du boucleur supérieur est trop faible.</p> <p>(1) Envers du tissu (2) Endroit du tissu (3) Fil d'aiguille (4) Fil du boucleur supérieur (5) Fil du boucleur inférieur</p> 	<p>Solution A: Resserrez la tension du fil du boucleur supérieur (B).</p>  <p>Solution B: Desserrez la tension du fil du boucleur inférieur (A).</p> 

Condition	Solution
<p>(A) Tension du fil du boucleur inférieur (B) Tension du fil du boucleur supérieur (C) Tension du fil d'aiguille</p> <p>La tension du fil du boucleur est de l'équilibrée (2) L'illustration montre les résultats de couture lorsque la tension du fil du boucleur supérieur est trop serrée et/ou la tension du fil du boucleur inférieur est trop lâche.</p> <div data-bbox="137 365 775 741"> <p>(1) Envers du tissu (2) Endroit du tissu (3) Fil d'aiguille (4) Fil du boucleur supérieur (5) Fil du boucleur inférieur</p> </div>	<p>Solution A: Desserrez la tension du fil du boucleur supérieur (B).</p> <div data-bbox="884 282 1410 472"> </div> <p>Solution B: Resserrez la tension du fil du boucleur inférieur (A).</p> <div data-bbox="884 568 1469 748"> </div>
<p>La tension des fils des boucleurs est trop lâche</p> <div data-bbox="137 831 794 1189"> <p>(1) Envers du tissu (2) Endroit du tissu (3) Fil d'aiguille (4) Fil du boucleur supérieur (5) Fil du boucleur inférieur</p> </div>	<p>Solution A: Resserrez la tension du fil du boucleur supérieur et tension du fil du boucleur inférieur (A), (B).</p> <div data-bbox="884 831 1469 1010"> </div> <p>Solution B: Déplacez la largeur de coupe vers la droite (large). (voir la page 27)</p> <div data-bbox="963 1066 1374 1267"> </div>
<p>Le tissu s'enroule dans la couture</p> <div data-bbox="137 1346 799 1704"> <p>(1) Envers du tissu (2) Endroit du tissu (3) Fil d'aiguille (4) Fil du boucleur supérieur (5) Fil du boucleur inférieur</p> </div>	<p>Solution A: Desserrez la tension du fil du boucleur supérieur et tension du fil du boucleur inférieur (A), (B).</p> <div data-bbox="884 1368 1469 1559"> </div> <p>Solution B: Déplacez la largeur de coupe vers la gauche (étroite). (voir la page 27)</p> <div data-bbox="948 1626 1374 1827"> </div>

REMARQUE:

Lorsque le tissu s'enroule au niveau des coutures, vérifiez si le bouton du doigt mailleur est sur « S ». Dans le cas contraire, poussez le bouton du doigt mailleur sur « S ». (voir page 29).

* Si le point ne peut pas être ajusté avec la solution A, essayez la solution B.

ROLLSÄUME, PICOT-KANTENABSCHLÜSSE UND SCHMAL SÄUMEN

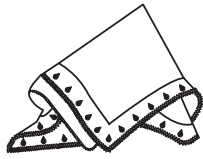
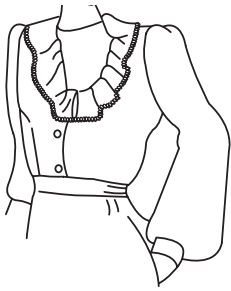

Spannungsregelung und Maschineneinstellung gemäß Garn- und Stoffart

Die Einstellung der Fadenspannung kann je nach verwendeter Garn- und Stoffart sowie Stoffdicke unterschiedlich sein.



VORSICHT:

Ziehen Sie unbedingt den Netzstecker, bevor Sie die Nadel wechseln oder den Kettelfingerschalter einstellen.

	Rollsäumen	Picot-Kantenabschlüsse	Schmal Säumen
Stichlänge	(R)	(3-4)	(R)
Differenzialtransportverhältnis	(1,0)	(1,0)	(1,0)
Kettelfingerschalter	(R)	(R)	(R)
Obermesser	Aktiviert		
Nadel	Verwendung der rechten Nadel: HAX1 SP #11 (Entfernen Sie die linke Nadel.)		
Oberfaden	Synthetik: #80-100		
Garn in Ober- und Untergreifer	Bauschgarn, Synthetik: #80-100	Synthetik: #60-100	Wolliges Nylon, Synthetik: #80-100
Stoff	Leichter Stoff wie Organza, Crepe de Chine, Batist und Georgette		
Normale Einstellung der Spannungsregler	<p>A. Unter Greiferfadenspannung B. Ober Greiferfadenspannung C. Nadelfadenspannung rechts</p> <p>* Wenn Sie Bauschgarn verwenden, lösen Sie die Greiferfadenspannung, das Bauschgarn hält (A und/oder B).</p>		
Richtige Fadenspannung	<p>1. Linke Stoffseite 2. Rechte Stoffseite 3. Oberfaden 4. Oberer Greiferfaden 5. Unterer Greiferfaden</p>		

Fadenspannung

Richtige Spannung für Rollsäume und Picot-Kantenabschlüsse

Die Abbildung links zeigt eine Naht, die mit der richtigen Spannung genäht wurde. Beachten Sie, dass Sie die Fadenspannung je nach Stoff und verwendetem Garn eventuell anpassen müssen.

- (1) Linke Stoffseite
- (2) Rechte Stoffseite
- (3) Rechter Oberfaden
- (4) Oberer Greiferfaden
- (5) Unterer Greiferfaden

Fadenspannung einstellen

Stellen Sie den Fadenspannungsregler wie auf Seite 76 gezeigt ein.

Nähen Sie und überprüfen Sie die Spannung. Falls die Spannung am Teststück nicht zufriedenstellend ist, können Sie die Fadenspannung mit dem Fadenspannungsregler anpassen.

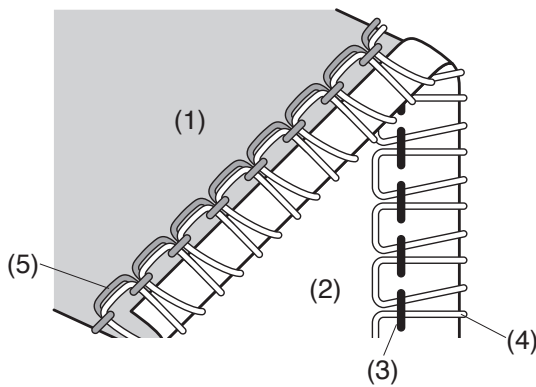

Problem

Oberfadenspannung ist zu locker

Die Abbildung links zeigt eine genähte Naht, bei der die rechte Oberfadenspannung zu gering ist.

- (1) Linke Stoffseite
- (2) Rechte Stoffseite
- (3) Rechter Oberfaden
- (4) Oberer Greiferfaden
- (5) Unterer Greiferfaden

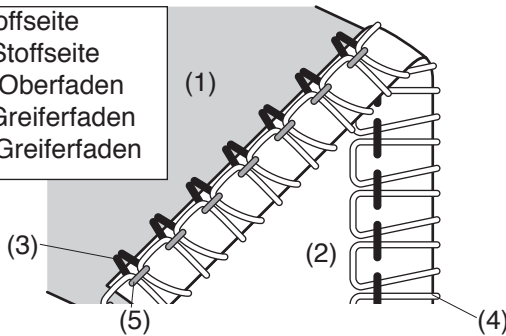

Beseitigung

Erhöhen Sie die rechte Oberfadenspannung.

(C) Rechte Oberfadenspannung

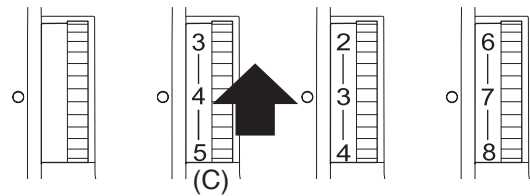

Obere Greiferfadenspannung ist zu locker

Die Abbildung zeigt die Nähergebnisse bei zu lockerer oberer Greiferfadenspannung.

- (1) Linke Stoffseite
- (2) Rechte Stoffseite
- (3) Rechter Oberfaden
- (4) Oberer Greiferfaden
- (5) Unterer Greiferfaden

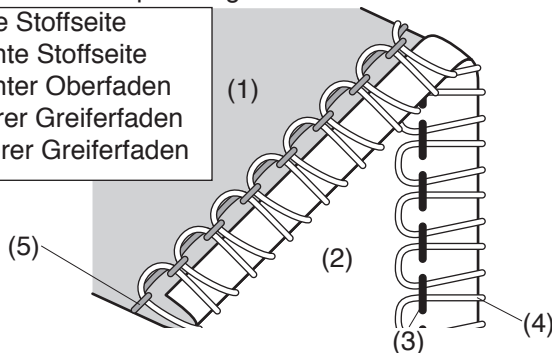

Erhöhen Sie die obere Greiferfadenspannung.

(B) Obere Greiferfadenspannung

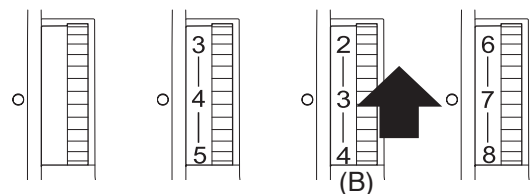

Greiferfadenspannung ist nicht gleichmäßig

Die Abbildung zeigt die Nähergebnisse bei zu straffer oberer Greiferfadenspannung und/oder zu loser unterer Greiferfadenspannung.

- (1) Linke Stoffseite
- (2) Rechte Stoffseite
- (3) Rechter Oberfaden
- (4) Oberer Greiferfaden
- (5) Unterer Greiferfaden

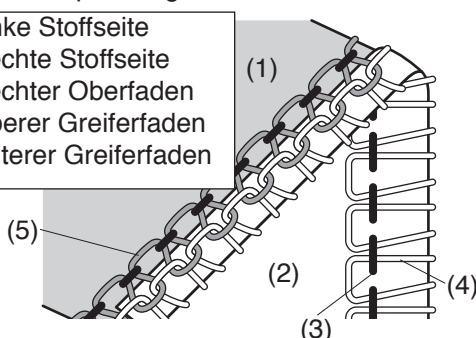

Lockern Sie die obere Greiferfadenspannung und/oder straffen Sie die untere Greiferfadenspannung.

(A) Untere Greiferfadenspannung
(B) Obere Greiferfadenspannung

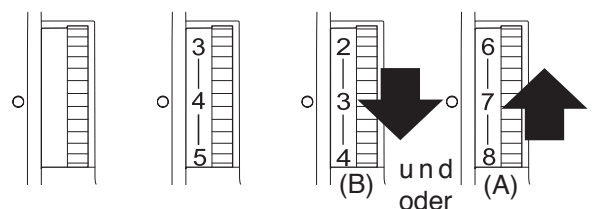

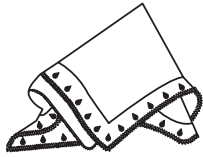
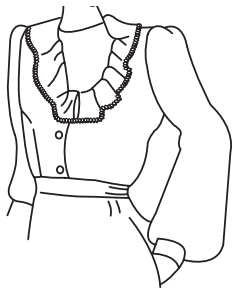

ROLZOMEN, PICOTRANDEN EN SMALLE ZOMEN

Spanningsknop en machine-instellingen volgens het garen en de stof

De instelling van de spanningsknoppen kan variëren, afhankelijk van het type en de dikte van de stof en het draad dat wordt genaaid.



Let op:

Zorg ervoor dat u de aan/uitschakelaar uitzet alvorens de naald te verwisselen of de schakelknop van de kettingvinger in te stellen.

	Rolzomen	Picot-randen	Rolzomen
Steeklengte	(R)	(3- 4)	(R)
Differentiaal-transportverhouding	(1,0)	(1,0)	(1,0)
Schakelknop kettingvinger	(R)	(R)	(R)
Bovenmes	Geactiveerd		
Naald	Met behulp van de rechternaald: HAX1 SP #11 (Verwijder de linkernaald)		
Bovendraad	Synthetisch: #80- 100		
Boven- en ondergrijper garen	Wolachtig nylon, Synthetisch: #80- 100	Synthetisch: #60- 100	Wolachtig nylon, Synthetisch: #80- 100
Stof	Dunne stof zoals organza, fijne zijde, batist en georgette		
Standaardinstelling van spanningsknoppen	<p>A. Draadspanning ondergrijper B. Draadspanning bovengrijper C. Draadspanning rechternaald</p> <p>* Wanneer u wolachtig nylon garen gebruikt, verlaag dan de draadspanning van de grijper waar dit garen op gebruikt wordt (A en/of B).</p>		
Juiste draadspanning	<p>1. Verkeerde zijde van de stof 2. Goede zijde van de stof 3. Bovendraad 4. Bovengrijperdraad 5. Ondergrijperdraad</p>		

Draadspanning

Voor rolzoom en picotrand

Juiste spanning

De afbeelding links toont een naad die is genaaid met de juiste spanning.

Houd er rekening mee dat u de draadspanning mogelijk dient aan te passen, afhankelijk van de stof en de draad die worden gebruikt.

- (1) Verkeerde zijde van de stof
- (2) Goede zijde van de stof
- (3) Rechter bovendraad
- (4) Bovengrijperdraad
- (5) Ondergrijperdraad

De draadspanning aanpassen

Stel de spanningsknoppen in zoals getoond op pagina 78. Naai en controleer de spanning.

Als de spanning op het teststuk niet naar wens is, kunt u de draadspanning aanpassen met de draadspanningsknop.

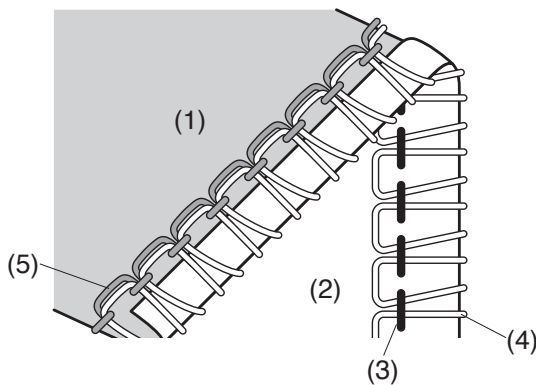

Probleem

De spanning van de bovendraad is te laag

De afbeelding geeft naairesultaten weer waarbij de draadspanning van de rechternaald te los is.

- (1) Verkeerde zijde van de stof
- (2) Goede zijde van de stof
- (3) Rechter bovendraad
- (4) Bovengrijperdraad
- (5) Ondergrijperdraad

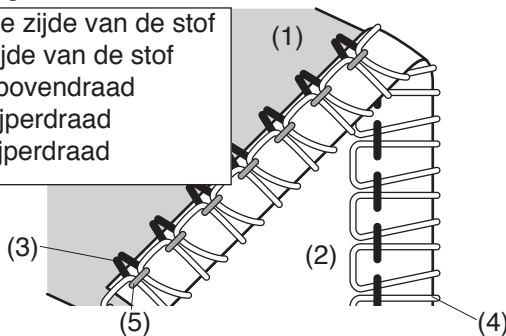

Oplossing

Verhoog de draadspanning van de rechternaald.

(C) Draadspanning rechternaald

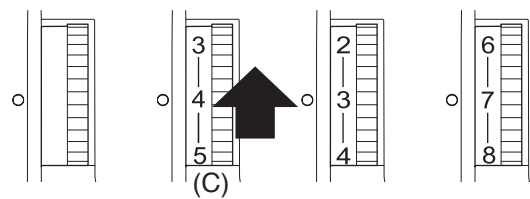

De spanning van de bovengrijperdraad is te laag

De afbeelding geeft naairesultaten weer waarbij de spanning van de bovengrijperdraad te laag is.

- (1) Verkeerde zijde van de stof
- (2) Goede zijde van de stof
- (3) Rechter bovendraad
- (4) Bovengrijperdraad
- (5) Ondergrijperdraad

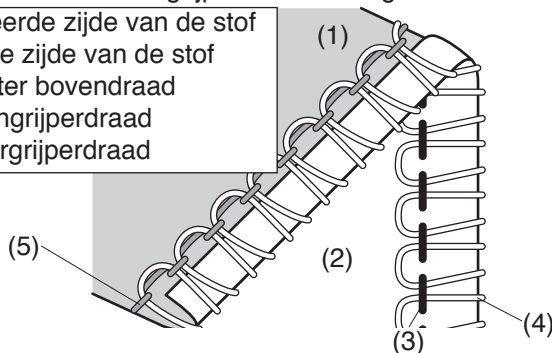

Verhoog de draadspanning van de bovengrijper.

(B) Draadspanning bovengrijper

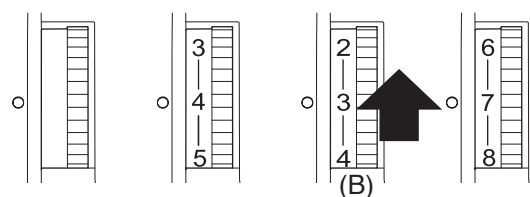

De spanning van de grijperdraad is niet in balans

De afbeelding geeft naairesultaten weer waarbij de spanning van de bovengrijperdraad te hoog is en/of de spanning van de ondergrijperdraad te laag is.

- (1) Verkeerde zijde van de stof
- (2) Goede zijde van de stof
- (3) Rechter bovendraad
- (4) Bovengrijperdraad
- (5) Ondergrijperdraad

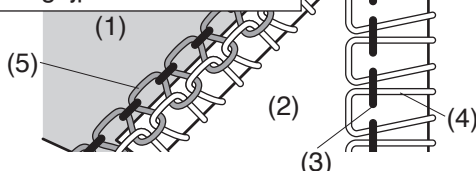

Draai de draadspanning van de bovengrijper losser en/of draai de draadspanning van de ondergrijper strakker.

(A) Draadspanning ondergrijper
(B) Draadspanning bovengrijper

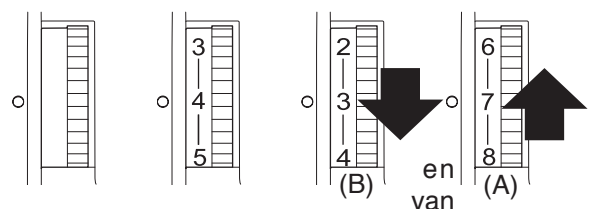

ROULEAUTÉ REVERS A PICOT ET OURLET ÉTROIT

Réglages des molettes de tension et des paramètres de la machine selon le fil et le tissu

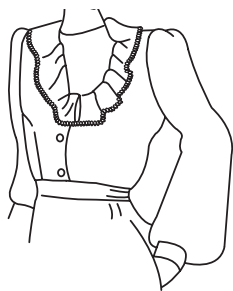

Le réglage des cadrans de tension peut varier selon le tissu, l'épaisseur du tissu et le fil utilisés.

⚠ AVERTISSEMENT:

Assurez-vous de mettre l'interrupteur d'alimentation sur arrêt avant de remplacer l'aiguille ou de régler le bouton de commutation du doigt de chaînage.

	Rouleauté	Revers à picot	Ourlet étroit
Longueur des points	(R)	(3-4)	(R)
Rapport de l'entraînement différentiel	(1,0)	(1,0)	(1,0)
Bouton de commutation du doigt de chaînage	(R)	(R)	(R)
Couteau supérieur	Activé		
Aiguille	Utilisation de l'aiguille droite : HAX1 SP #11 (Retirez l'aiguille gauche.)		
Fil d'aiguille	Synthétique: #80-100		
Fils des boucleurs supérieur et inférieur	Nylon, Synthétique: #80-100	Synthétique: #60-100	Nylon, Synthétique: #80-100
Tissu	Tissu léger comme l'organdi, le crêpe de Chine, le linon et la georgette		
Réglage standard des cadrans de tension	<p>A. Tension du fil du boucleur inférieur B. Tension du fil du boucleur supérieur C. Tension du fil de l'aiguille droite</p>		
	* Lorsque vous utilisez un fil mousse en nylon, relâchez la tension du fil du boucleur qui retient le fil mousse en nylon (A et/ou B)		
Bonne tension tension du fil	<p>1. Envers du tissu 2. Endroit du tissu 3. Fil d'aiguille 4. Fil du boucleur supérieur 5. Fil du boucleur inférieur</p>		

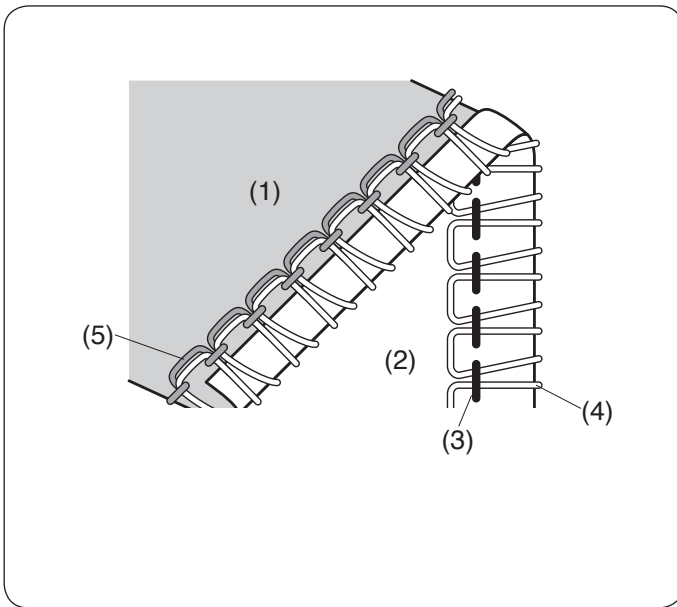

Tension du fil

Pour le rouleauté le revers à picot

Bonne tension

L'illustration de gauche montre une couture effectuée avec la bonne tension.

Notez qu'il peut être nécessaire d'ajuster la tension du fil selon le tissu et le fil utilisé.

- (1) Envers du tissu
- (2) Endroit du tissu
- (3) Fil de l'aiguille droite
- (4) Fil du boucleur supérieur
- (5) Fil du boucleur inférieur

Réglage de la tension du fil

Réglez le cadran de tension comme montré à la page 80.

Cousez et vérifiez la tension.

Si la tension sur la pièce d'essai n'est pas satisfaisante, vous pouvez régler la tension du fil à l'aide de la molette de tension du fil.

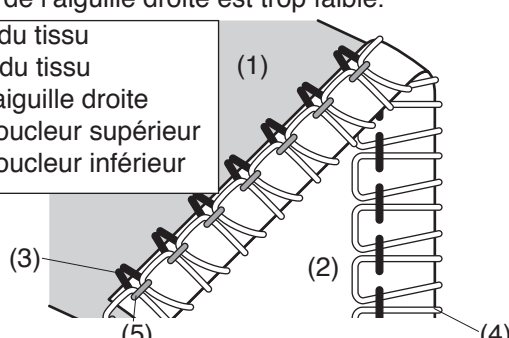
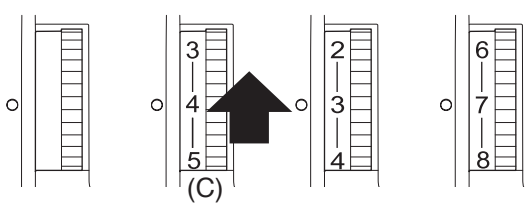
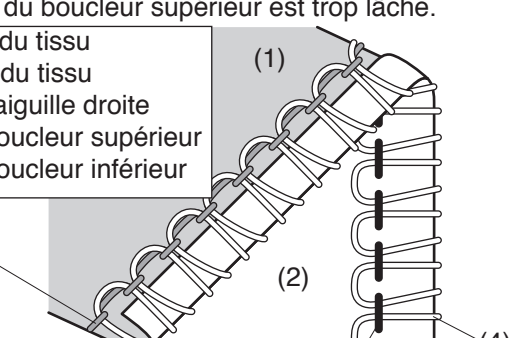
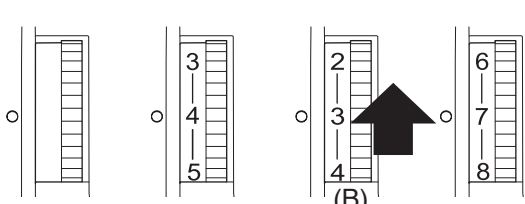
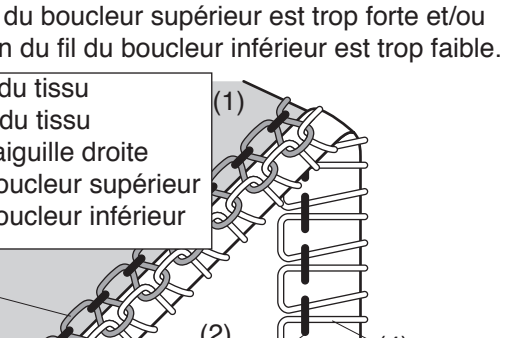
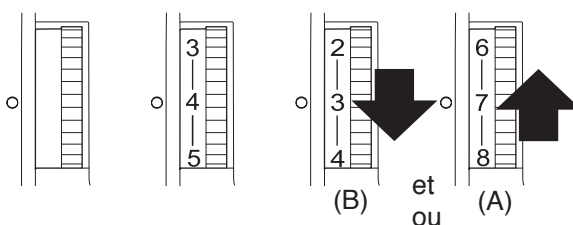
Condition	Solution
<p>La tension des fils des aiguilles est trop lâche L'illustration montre une couture effectuée lorsque la tension du fil de l'aiguille droite est trop faible.</p> <div style="border: 1px solid black; padding: 5px; width: fit-content;"> <ul style="list-style-type: none"> (1) Envers du tissu (2) Endroit du tissu (3) Fil de l'aiguille droite (4) Fil du boucleur supérieur (5) Fil du boucleur inférieur </div> 	<p>Resserrez la tension du fil de l'aiguille droite.</p> <p>(C) Tension du fil de l'aiguille droite</p> 
<p>La tension du fil du boucleur est trop lâche L'illustration montre les résultats de couture lorsque la tension du fil du boucleur supérieur est trop lâche.</p> <div style="border: 1px solid black; padding: 5px; width: fit-content;"> <ul style="list-style-type: none"> (1) Envers du tissu (2) Endroit du tissu (3) Fil de l'aiguille droite (4) Fil du boucleur supérieur (5) Fil du boucleur inférieur </div> 	<p>Resserrez la tension du fil du boucleur supérieur.</p> <p>(B) Tension du fil du boucleur supérieur</p> 
<p>La tension du fil du boucleur est de léquilibre L'illustration montre une couture effectuée lorsque la tension du fil du boucleur supérieur est trop forte et/ou que la tension du fil du boucleur inférieur est trop faible.</p> <div style="border: 1px solid black; padding: 5px; width: fit-content;"> <ul style="list-style-type: none"> (1) Envers du tissu (2) Endroit du tissu (3) Fil de l'aiguille droite (4) Fil du boucleur supérieur (5) Fil du boucleur inférieur </div> 	<p>Desserrez la tension du fil du boucleur supérieur et/ou resserrez la tension du fil du boucleur inférieur.</p> <p>(A) Tension du fil du boucleur inférieur (B) Tension du fil du boucleur supérieur</p> 

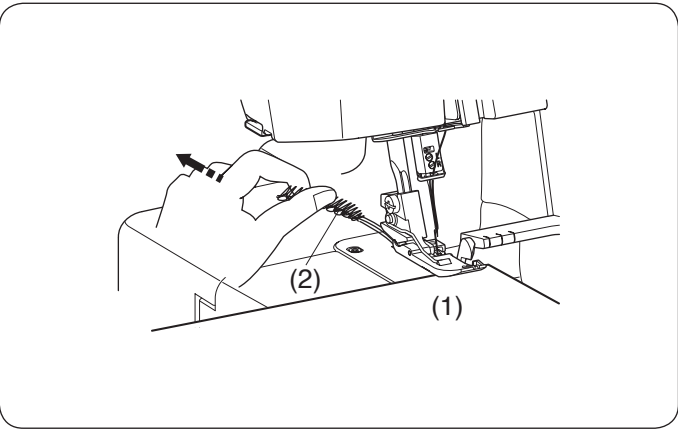

Für bessere Resultate

Rollsäumen

Ziehen Sie das Ende der Fadenkette am Anfang und Ende des Nähens leicht nach hinten.

Ziehen Sie den Stoff beim Nähen leicht zu sich.

- (1) Stoff
- (2) Fadenkette

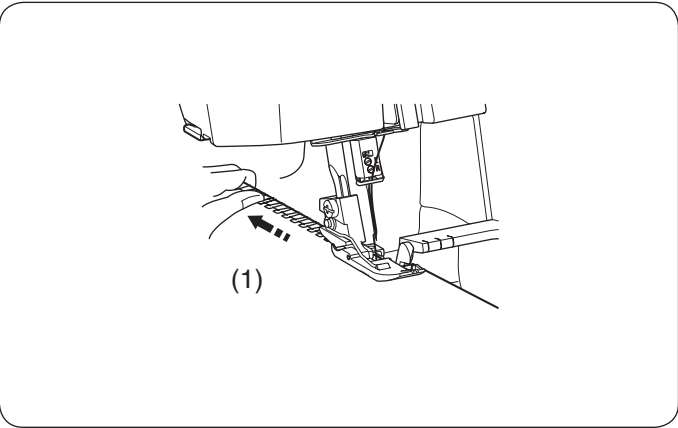

Picot-Kantenabschlüsse

Ziehen Sie den Stoff während des Nähens leicht nach hinten.

- (1) Stoff

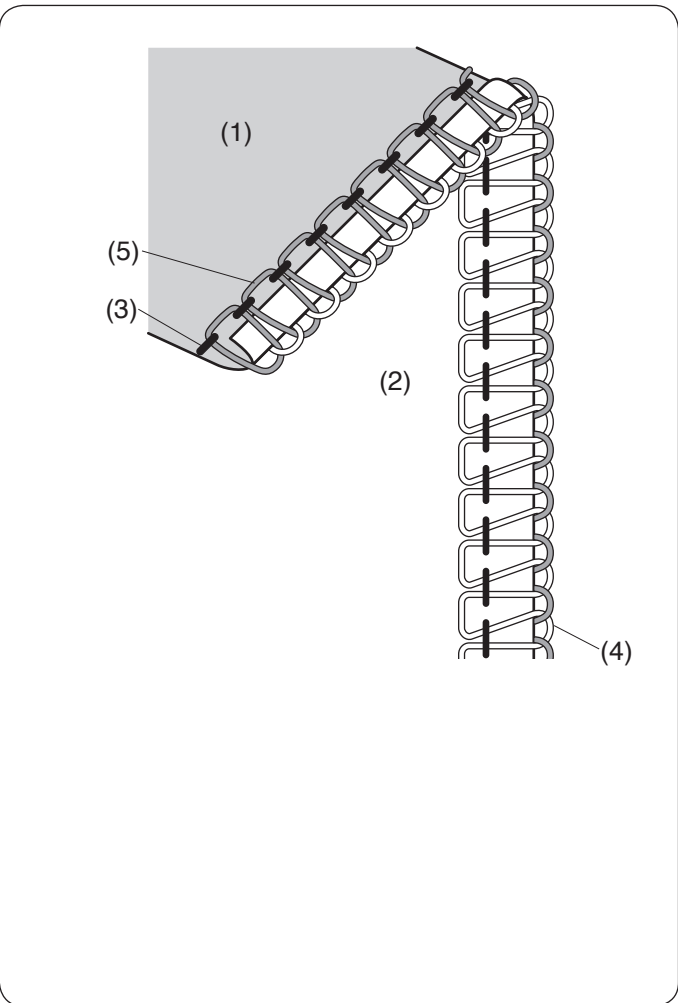

Schmalsäumen

Richtige Spannung

Die Abbildung links zeigt eine Naht, die mit der richtigen Spannung genäht wurde.

- (1) Linke Stoffseite
- (2) Rechte Stoffseite
- (3) Rechter Oberfaden
- (4) Oberer Greiferfaden
- (5) Unterer Greiferfaden

* Zur Einstellung siehe Seite 68-71.

Voor betere resultaten

Rolzomen

Trek voorzichtig het uiteinde van de draadketting naar achteren aan het begin en het einde van het naaien.
Trek de stof voorzichtig naar u toe tijdens het naaien.

- (1) Stof
- (2) Draadketting

Pour obtenir les meilleurs résultats

Rouleauté

Tirez doucement l'extrémité de la chaîne de fils vers l'arrière au début et à la fin de la couture.
Tirez légèrement le tissu vers vous pendant que vous cousez.

- (1) Tissu
- (2) Chaîne de fils

Picot-randen

Trek de stof tijdens het naaien voorzichtig naar achteren.

- (1) Stof

Revers à picot

Tirez doucement le tissu vers l'arrière pendant la couture.

- (1) Tissu

Smalle zoom

Juiste spanning

De afbeelding links toont een naad die is genaaid met de juiste spanning.

- (1) Verkeerde zijde van de stof
- (2) Goede zijde van de stof
- (3) Rechter bovendraad
- (4) Bovengrijperdraad
- (5) Ondergrijperdraad

* Zie pagina 69-73 voor het instellen

Ourlet étroit

Bonne tension

L'illustration de gauche montre une couture effectuée avec la bonne tension.

- (1) Envers du tissu
- (2) Endroit du tissu
- (3) Fil de l'aiguille droite
- (4) Fil du boucleur supérieur
- (5) Fil du boucleur inférieur

* Voir les pages 69-75 pour le réglage.

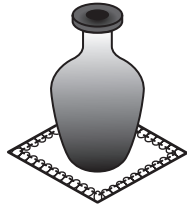

FORTGESCHRITTENE TECHNIKEN

Dekorative Kanten nähen

Anmerkung:

- Sie müssen eventuell die Fadenspannung anpassen.
- Siehe Seiten 60-61, 70-71 Zur Einstellung der Fadenspannungsbalance.
- Für optimale Ergebnisse ziehen Sie die Fadenkette zu Beginn und zum Ende des Nähens vorsichtig nach hinten.



VORSICHT:

Ziehen Sie unbedingt den Netzstecker, bevor Sie die Nadel wechseln, das obere Messer aktivieren/deaktivieren oder den Kettelfingerschalter einstellen.

Garn und Stoff

Stoff	Garne	
Mittelschwer bis schwer	Nadelfaden	Synthetik: :#60-80
	Oberer Greiferfaden	Faden für Dekorstiche * Fädeln Sie ein Standardgarn ein.
	Unterer Greiferfaden	Synthetik: #60-100

Maschineneinstellung

- (1) Kettelfingerschalter: S (siehe Seite 28)
- (2) Obermesser: aktiviert (siehe Seite 24)

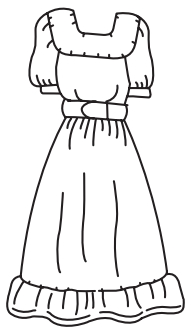
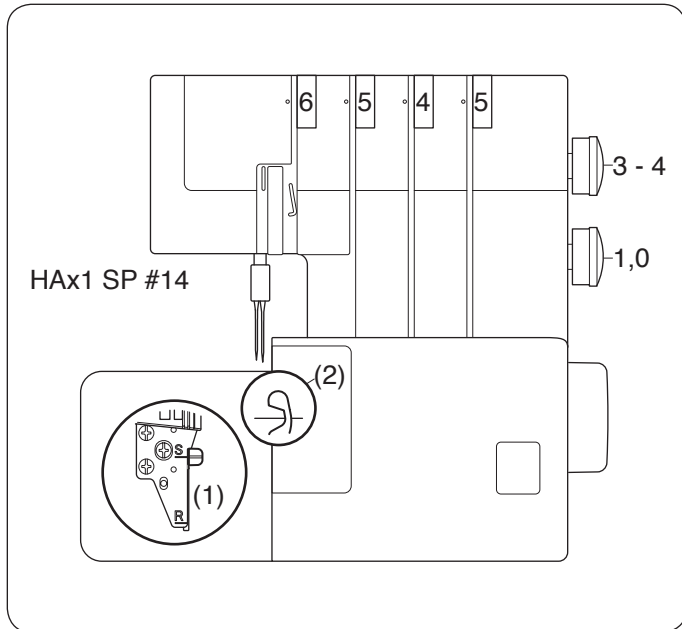

Rüschen

Nähen und überprüfen Sie die Fadenspannungen. Wenn das Spannungsgleichgewicht auf dem Probestück nicht zufriedenstellend ausfällt, können Sie die Fadenspannung mit dem Fadenspannungsregler regulieren.

Anmerkung:

- Siehe Seiten 60-61, 70-71 Zur Einstellung des Fadenspannungsbalance.



VORSICHT:

Ziehen Sie unbedingt den Netzstecker, bevor Sie die Nadel wechseln, das obere Messer aktivieren/deaktivieren oder den Kettelfingerschalter einstellen.

Garn und Stoff

Stoff	Garne	
Leicht bis mittelschwer	Nadelfaden	Synthetik: #60-80
	Oberer Greiferfaden	Synthetik: #60-100
	Unterer Greiferfaden	

Maschineneinstellung

- (1) Kettelfingerschalter: S (siehe Seite 28)
- (2) Obermesser: aktiviert (siehe Seite 24)

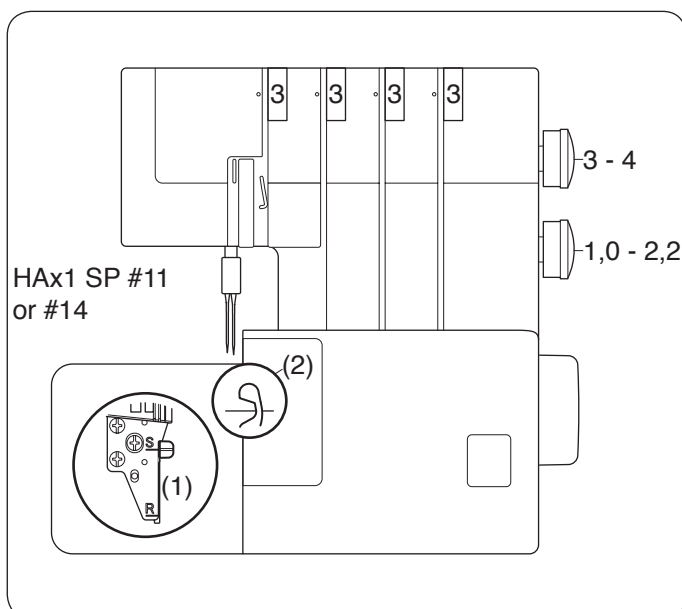

GEAVANCEERDE TECHNIKEN

Decoratief overlocken

OPMERKING:

- U dient mogelijk de draadspanning af te stellen.
- Zie pagina's 62-63 en 72-73 voor het aanpassen van de draadspanningsbalans.
- Voor het beste resultaat trekt u voorzichtig de draadketting naar de achterkant toe aan het begin en het eind van het naaien.

**Let op:**

Zorg ervoor dat u de aan/uitschakelaar op uit zet alvorens de naald te verwisselen, het bovenmes deactiveren/activeren of het instellen van de schakelknop van de kettingvinger.

Garen en stof

Stof	Garen	
Middelzwaar tot dikke stof	Bovendraad	Synthetisch: #60- 80
	Bovengrijper-draad	Decoratief garen * Gebruik standaard garen voor het inrijgen.
	Ondergrijper-draad	Synthetisch: #60- 100

Machine-instellingen

- (1) Schakelknop kettingvinger: S (Zie pagina 29)
- (2) Bovenmes: Geactiveerd (Zie pagina 25)

Plooien

Naai en controleer de draadspanningen.

Als de spanningsbalans op het teststuk niet naar wens is, kunt u de draadspanning aanpassen met de draadspanningsknop.

OPMERKING:

- Zie pagina's pages 62-63 en 72-73 voor het aanpassen van de draadspanningsbalans.

**Let op:**

Zorg ervoor dat u de aan/uitschakelaar op uit zet alvorens de naald te verwisselen, het bovenmes deactiveren/activeren of het instellen van de schakelknop van de kettingvinger.

Garen en stof

Stof	Garen	
Lichte tot middelzware stof	Bovendraad	Synthetisch: #60- 80
	Bovengrijper-draad Ondergrijper-draad	Synthetisch: #60- 100

Machine-instellingen

- (1) Schakelknop kettingvinger: S (Zie pagina 29)
- (2) Bovenmes: Geactiveerd (Zie pagina 25)

TECHNIQUES AVANCÉES

Surjet décoratif

REMARQUE:

- Il se peut que vous deviez ajuster la tension du fil.
- Voir les pages 64-65, 74-75 pour équilibrer la tension des fils.
- Pour obtenir de meilleurs résultats, tirez doucement la chaîne de fil vers l'arrière au début et à la fin de la couture.

**AVERTISSEMENT:**

Assurez-vous de mettre l'appareil hors tension avant de remplacer l'aiguille, de désactiver/activer le couteau supérieur ou de régler le bouton de commutation du doigt de chaînage.

Fil et tissu

Tissu	Fil	
Tissu moyen à lourd	Fils d'aiguille	Synthétique: #60-80
	Fil du boucleur supérieur	Fil décoratif * Utilisez in fil standard pour l'enfilage.
	Fil du boucleur inférieur	Synthétique: #60-100

Réglage de la machine

- (1) Bouton de commutation du doigt mailleur : S (voir la page 29)
- (2) Couteau supérieur: Activé (voir la page 25)

Francis

Cousez et vérifiez la tension des fils.

Si l'équilibre de tension sur un bout de tissu n'est pas satisfaisant, la tension des fils peut être réglée à l'aide du cadran de tension des fils.

REMARQUE:

Voir les pages 64-65, 74-75 pour équilibrer la tension des fils.

**AVERTISSEMENT:**

Assurez-vous de mettre l'appareil hors tension avant de remplacer l'aiguille, de désactiver/activer le couteau supérieur ou de régler le bouton de commutation du doigt mailleur.

Fil et tissu

Tissu	Fil	
Tissu léger à moyen	Fils d'aiguille	Synthétique: #60-80
	Fil du boucleur supérieur	Synthétique: #60-100
	Fil du boucleur inférieur	

Réglage de la machine

- (1) Bouton de commutation du doigt mailleur : S (voir la page 29)
- (2) Couteau supérieur: Activé (voir la page 25)

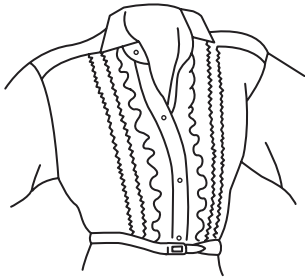

Biesen nähen

Nähen und überprüfen Sie die Fadenspannungen. Falls das Spannungsgleichgewicht am Teststück nicht zufriedenstellend ist, können Sie die Fadenspannung mit dem Fadenspannungs-Regler anpassen.

Anmerkung:

- Zur Einstellung der Fadenspannungsbalance siehe Seite 76 (Schmalsäumen).



VORSICHT:

Ziehen Sie unbedingt den Netzstecker, bevor Sie die Nadel wechseln, das obere Messer aktivieren/deaktivieren oder den Kettfingerschalter einstellen.

Garn und Stoff

Stoff	Garne	
Leicht bis mittelschwer	Oberfaden rechts	Synthetik: #60-100
	Oberer Greiferfaden Unterer Greiferfaden	Synthetik: #60-100

Maschineneinstellung

- (1) Entfernen Sie die linke Nadel.
- (2) Kettfingerschalter: R (siehe Seite 28)
- (3) Obermesser: deaktiviert (siehe Seite 24)

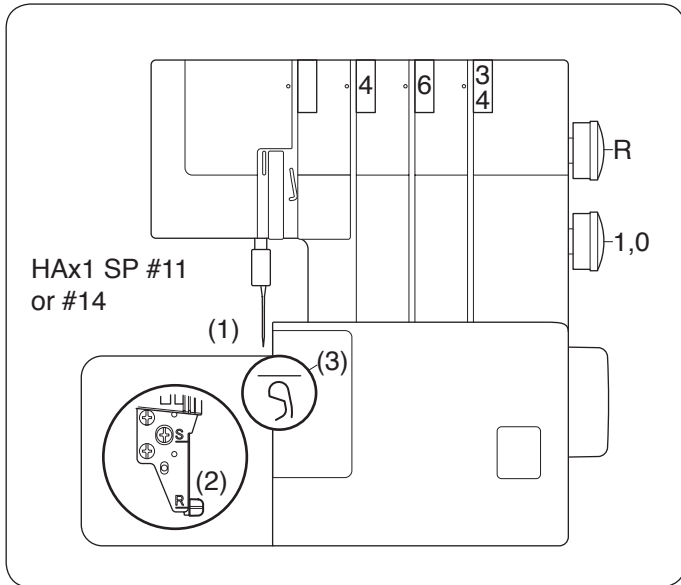

Nähen

1. Nähen Sie an der gefalteten Kante, während Sie diese an der Führungslinie entlang führen.

- (1) Rechte Stoffseite
- (2) Gefaltete Kante
- (3) Führungslinie auf der Stichplatte

2. Falten Sie den Stoff flach auseinander und drücken Sie die Nadelbiesen auf eine Seite.

* Wenn Sie fertig sind, bringen Sie das obere Messer in die ursprüngliche Position (aktiviert) zurück.

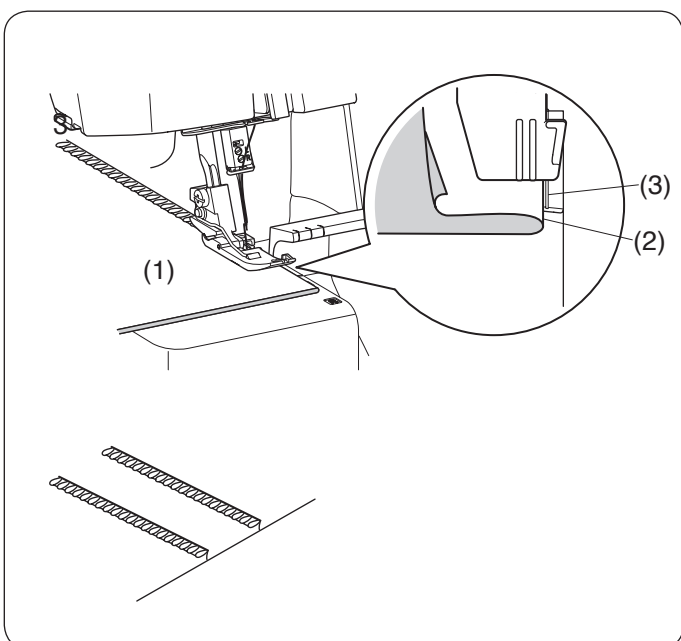

Biezen

Naai en controleer de draadspanningen.
Als de spanningsbalans op het teststuk niet naar wens is, kunt u de draadspanning aanpassen met de draadspanningsknop.

OPMERKING:

- Zie pagina 78 (Smalle zomen) voor het aanpassen van de draadspanningsbalans.



Let op:

Zorg ervoor dat u de aan/uitschakelaar op uit zet alvorens de naald te verwisselen, het bovenmes deactiveren/activeren of het instellen van de schakelknop van de kettingvinger.

Garen en stof

Stof	Garen	
Lichte tot middelzware stof	Bovendraad	Synthetisch: #60- 100
	Bovengrijperdraad Ondergrijperdraad	Synthetisch: #60- 100

Machine-instellingen

- (1) Verwijder de linkernaald.
- (2) Schakelknop kettingvinger: R (Zie pagina 29)
- (3) Bovenmes: gedeactiveerd (Zie pagina 25)

Naaien

1. Naai de gevouwen rand terwijl u deze langs de geleiderlijn leidt.
 - (1) Goede zijde van de stof
 - (2) Gevouwen rand
 - (3) Geleider op de naaldplaat
2. Open de vouw plat en duw de biezen naar één zijde.
* Nadat u klaar bent met naaien, brengt u het bovenmes terug naar de oorspronkelijke positie (geactiveerd).

Nervures

Cousez et vérifiez la tension des fils.
Si l'équilibre de tension sur un bout de tissu n'est pas satisfaisant, la tension des fils peut être réglée à l'aide du cadran de tension des fils.

REMARQUE:

- Voir la page 80 (Ourlet étroit) pour équilibrer la tension des fils.



AVERTISSEMENT:

Assurez-vous de mettre l'appareil hors tension avant de remplacer l'aiguille, de désactiver/activer le couteau supérieur ou de régler le bouton de commutation du doigt mailleur.

Fil et tissu

Tissu	Fil	
Tissu léger moyen	Fils de l'aiguille droite	Synthétique: #60-100
	Fil du boucleur supérieur Fil du boucleur inférieur	Synthétique: #60-100

Réglage de la machine

- (1) Retirez l'aiguille gauche.
- (2) Bouton de commutation du doigt mailleur : R (voir la page 29)
- (3) Couteau supérieur: Désactivé (voir la page 25)

Couture

1. Piquez le bord plié tout en le guidant le long du trait de guidage.
 - (1) Endroit du tissu
 - (2) Bord plié
 - (3) Ligne-guide de plaque à aiguille
2. Ouvrez le pli à plat et pressez les nervures sur un côté.
* Une fois que vous avez fini de coudre, ramenez le couteau supérieur dans sa position d'origine (activé).

MASCHINENPFLEGE

Obermesser austauschen

! VORSICHT:

Schalten Sie unbedingt den Strom aus, und ziehen den Stecker ab bevor Sie das obere Messer ersetzen.

Zum Entfernen:

1. Öffnen Sie Greifer- und Seitenabdeckung.
2. Senken Sie das Obermesser ab.
3. Entfernen Sie die Sechskantschraube und nehmen Sie das Obermesser heraus.

- (1) Obermesser
- (2) Sechskantschraube
- (3) Anschlagstift
- (4) Untermesser

* Der Schraubenschlüssel und Ersatzobermesser sind Sonderzubehör.

Anbringen:

1. Stecken Sie ein neues Obermesser in die Rille des Messerhalters und Anschlagstifts und ziehen Sie die Sechskantschraube leicht an.

2. Stellen Sie das Obermesser in die hochgestellte Position.

3. Drehen Sie das Handrad auf sich zu, bis das Obermesser in seine niedrigste Stellung kommt.

Lösen Sie die Sechskantschraube und regulieren Sie die Stellung des Obermessers, so dass die Kante des Obermessers 0,8 mm bis 1,5 mm von der Kante des Untermessers überlappt (siehe Abbildung).

Ziehen Sie die Sechskantschraube fest an.

4. Schließen Sie Greifer- und Seitenabdeckung.

Obermesserbereich reinigen

! VORSICHT:

Schalten Sie unbedingt den Strom aus, und ziehen Sie den Stecker ab bevor Sie das Gerät reinigen.

Öffnen Sie die Greiferabdeckung. Entfernen Sie die Stoffreste nach vorne mit einem Pinsel.

- * Ein Staubpinsel ist als Sonderzubehör erhältlich
- * Zur Reinigung des Obermesserbereichs oder des Transporteurs können Sie einen Staubsauger verwenden.

- * Das Untermesser ist bei normalem Gebrauch über ein Jahr lang haltbar. Wenn Sie jedoch über eine Stecknadel oder einen harten Gegenstand nähen, müssen eventuell sowohl Ober- als auch Untermesser gleichzeitig ausgetauscht werden.

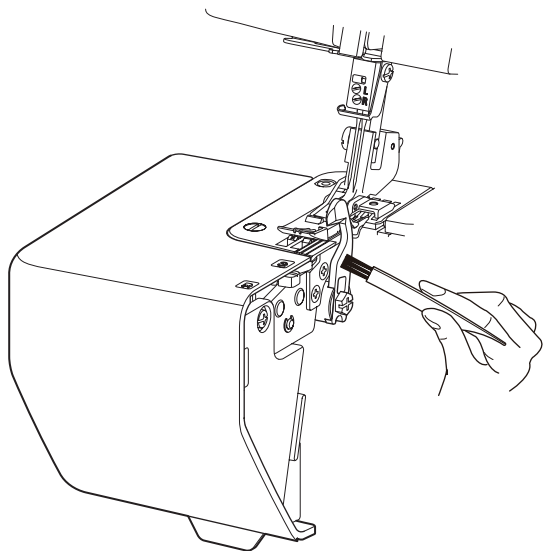
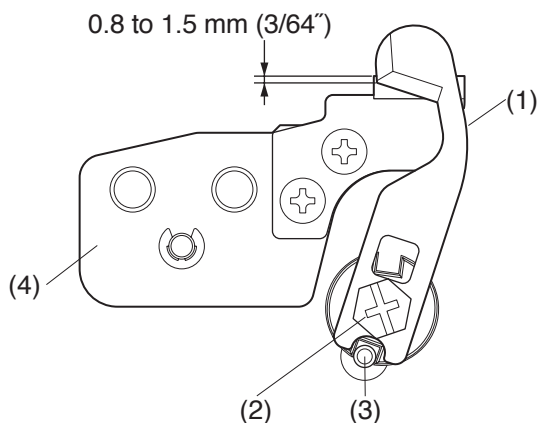
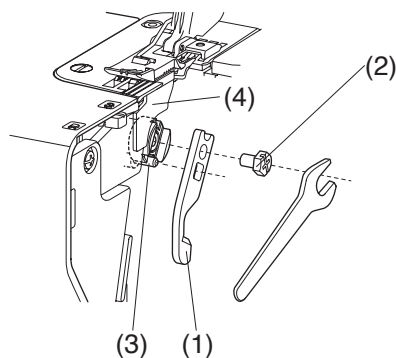

ONDERHOUD

Het bovenmes vervangen



Let op:

Zorg ervoor dat u de aan/uitschakelaar op uit zet en haal de stekker uit het stopcontact voordat u het bovenmes vervangt.

Verwijderen

1. Open het grijperdeksel en de zijkap.
2. Zet het bovenmes in de lage stand.
3. Verwijder de zeshoekige bout en het bovenmes.
 - (1) Bovenmes
 - (2) Zeshoekige bout
 - (3) Borgpen
 - (4) Ondermes

* Een moersleutel en extra bovenmes worden niet meegeleverd.

Bevestigen

1. Plaats het nieuwe bovenmes in de groef van de meshouder en in de borgpen. Draai de zeshoekige bout vervolgens enigszins vast.
2. Zet het bovenmes in de hoge stand.
3. Draai het handwiel naar u toe totdat het bovenmes in de laagste stand staat.

Draai de zeshoekige bout los en stel de stand van het bovenmes zo af dat de rand van het bovenmes 0,8 mm tot 1,5 mm van de rand van het ondermes overlapt (zie afbeelding).

Draai de zeshoekige bout vervolgens stevig vast.
4. Sluit het grijperdeksel en de zijkap.

Het gebied rond het bovenmes schoonmaken



Let op:

Zorg ervoor dat u de aan/uitschakelaar op uit zet en haal de stekker uit het stopcontact voordat u de machine reinigt.

Open het grijperdeksel. Verwijder de overtollige stukken stof aan de voorzijde met een stofkwastje.

- * Het stofkwastje is een optionele accessoire.
- * U kunt gebruik maken van een stofzuiger voor het reinigen van het gebied rondom het bovenmes of de transporteur.
- * Het ondermes gaat bij normaal gebruik langer dan een jaar mee. Wanneer u echter op een speld of een ander hard voorwerp stuit, kan het nodig zijn zowel het boven- als het ondermes tegelijkertijd te vervangen.

ENTRETIEN DE LA MACHINE

Remplacement du couteau supérieur



AVERTISSEMENT:

Assurez-vous de mettre l'interrupteur d'alimentation sur arrêt et débranchez la machine avant de remplacer le couteau supérieur.

Retrait:

1. Ouvrez le couvercle du boucleur et le couvercle latéral.
2. Réglez le couteau supérieur à la position basse.
3. Retirez le boulon hexagonal et retirez le couteau supérieur.
 - (1) Couteau supérieur
 - (2) Boulon hexagonal
 - (3) Goupille d'arrêt
 - (4) Couteau inférieur

* Une clé à boulon et un couteau supérieur sont des articles optionnels.

Pose:

1. Insérez le couteau supérieur neuf dans l'encoche du porte-couteau et la goupille d'arrêt et resserrez légèrement le boulon hexagonal.
2. Réglez le couteau supérieur à la position haute.
3. Tournez le volant vers soi pour que le couteau supérieur soit à sa position la plus basse.

Desserrez le boulon hexagonal et régler la position du couteau supérieur pour que le bord du couteau supérieur dépasse de 0,8 mm à 1,5 mm (3/64") du bord du couteau inférieur comme illustré.

Resserrez bien le boulon hexagonal.
4. Fermez le couvercle du boucleur et le couvercle latéral.

Nettoyage de la zone du couteau supérieur



AVERTISSEMENT:

Assurez-vous de mettre l'interrupteur d'alimentation sur arrêt débranchez la machine avant de nettoyer la machine.

Ouvrez le couvercle du boucleur. Retirez la charpie à l'avant avec une brosse à charpie.

- * La brosse à charpie est un article optionnel.
- * Un aspirateur peut être utilisé pour nettoyer la zone du couteau supérieur ou la griffe d'entraînement.
- * Le couteau inférieur durera plus d'un an lors d'une utilisation normale. Toutefois, il faudra certainement remplacer les couteaux inférieur et supérieur en même temps si la machine coud sur une épingle ou un objet dur.

Transporteur reinigen

VORSICHT:

Schalten Sie die Maschine am Netzschalter aus und ziehen Sie den Stecker ab, bevor Sie die Maschine reinigen.

Bauen Sie die Maschine nur so weit auseinander, wie es in diesem Abschnitt beschrieben wird.

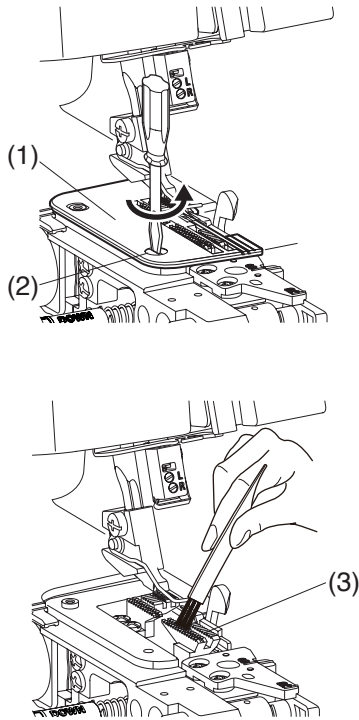

1. Öffnen Sie Greifer- und Seitenabdeckung.
2. Entfernen Sie die Nadeln und den Nähfuß. (siehe Seiten 16 und 18).
3. Entfernen Sie die Schraube in der Stichplatte, und nehmen Sie die Stichplatte ab.
 - (1) Stichplatte
 - (2) Schraube für Stichplatte
4. Entfernen Sie Fusseln im Bereich des Transporteurs nach vorne heraus mit Hilfe eines Staubpinsels oder eines Staubsaugers.
 - * Ein Staubpinsel ist als Sonderzubehör erhältlich.
 - (3) Transporteur
5. Bringen Sie Stichplatte, Nadeln und Nähfuß wieder an. Schließen Sie Greifer- und Seitenabdeckung.

Anmerkung:

Maschinen die viel benutzt werden neigen dazu, das sich Fusseln oder Staub in Bereichen außerhalb Ihrer Reichweite festsetzen und diese verursachen Fehlfunktionen.

Für diese Maschinen wird eine regelmäßige Wartung empfohlen. Wenden Sie sich an das Geschäft, in dem Sie die Maschine gekauft haben.

GummifüÙe reinigen

VORSICHT:

Schalten Sie die Maschine am Netzschalter aus und ziehen Sie den Stecker ab, bevor Sie die Maschine reinigen.

Reinigen Sie die GummifüÙe in regelmäßigen Abständen.

- (1) GummifüÙe

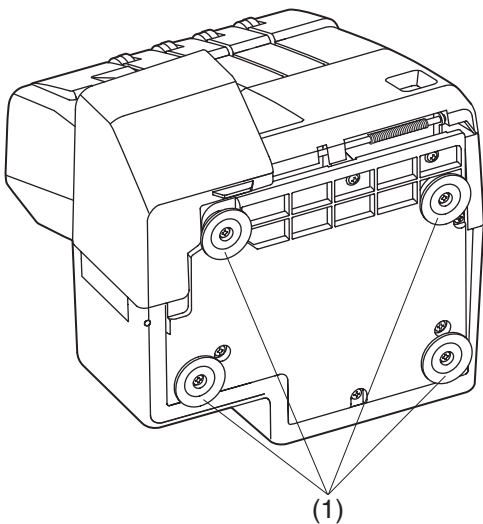

De transporteur reinigen

Let op:

Zet de aan/uitschakelaar uit en haal de stekker uit het stopcontact voordat u de machine gaat reinigen. Demonteer geen andere onderdelen dan hier aangegeven.

1. Open het grijperdeksel en de zijkap.
 2. Verwijder de naalden en de voet (zie pagina's 17 en 19).
 3. Verwijder de stelschroef van de naaldplaat en verwijder de naaldplaat.
 - (1) Naaldplaat
 - (2) Stelschroef van naaldplaat
 4. Borstel het stof rond de transporteur naar voren weg met het stofkwastje of gebruik een stofzuiger.
- * Het stofkwastje is een optionele accessoire.
- (3) Transporteur
5. Bevestig de naaldplaat, de persvoet en de naalden weer. Sluit het grijperdeksel en de zijkap.

OPMERKING:

Machines met een hoge gebruiksfrequentie hebben de neiging om pluisjes of stof rond gebieden buiten bereik op te bouwen, wat storingen kan veroorzaken. Voor die machines wordt periodiek onderhoud aanbevolen. Neem contact op met de winkel waar u de machine heeft gekocht.

De rubberen voeten reinigen

Let op:

Zet de aan/uitschakelaar uit en haal de stekker uit het stopcontact voordat u de machine gaat reinigen.

- Reinig met enige regelmaat de rubberen voeten.
- (1) Rubberen voet

Nettoyage de la griffe d'entraînement

AVERTISSEMENT:

Coupez l'alimentation et débranchez la machine avant de procéder à son nettoyage. Ne démontez pas la machine en outrepassant les instructions de cette section.

1. Ouvrez le couvercle du boucleur et le couvercle latéral.
 2. Retirez l'aiguille et le pied-de-biche (voir les pages 17 et 19).
 3. Retirez la vis de réglage de la plaque à aiguille et la plaque à aiguille.
 - (1) Plaque à aiguille
 - (2) Vis de réglage de la plaque à aiguille
 4. Enlevez la charpie autour des griffes d'entraînement à l'aide d'une brosse anticharpie ou d'un aspirateur.
- * La brosse à charpie est un article optionnel.
- (3) Griffe d'entraînement
5. Remplacez la plaque à aiguille, le pied-de-biche et les aiguilles. Fermez le couvercle du boucleur et le couvercle latéral.

REMARQUE:

Les machines fréquemment utilisées ont tendance à avoir des résidus ou de la poussière autour des zones hors de portée et cela peut provoquer des dysfonctionnements.

Un entretien périodique est recommandé pour ces machines. Contactez le magasin où vous avez acheté la machine.

Nettoyage des pieds en caoutchouc

AVERTISSEMENT:

Coupez l'alimentation et débranchez la machine avant de procéder à son nettoyage.

- Nettoyez périodiquement les pieds en caoutchouc.
- (1) Pieds en caoutchouc

Maschine. ölen

VORSICHT:

Achten Sie darauf, den Netzschalter auszuschalten, bevor Sie die Maschine ölen.

Anmerkung:

Es wird empfohlen, die Maschine einmal in der Woche bei normalem Gebrauch oder alle 10 Stunden bei Dauerbetrieb zu ölen.

Tragen Sie einige Tropfen hochwertigen Maschinenöls auf die mit Pfeil bezeichneten Teile auf.

1. Öffnen Sie Seitenabdeckung und tragen Sie das Öl auf.

1.

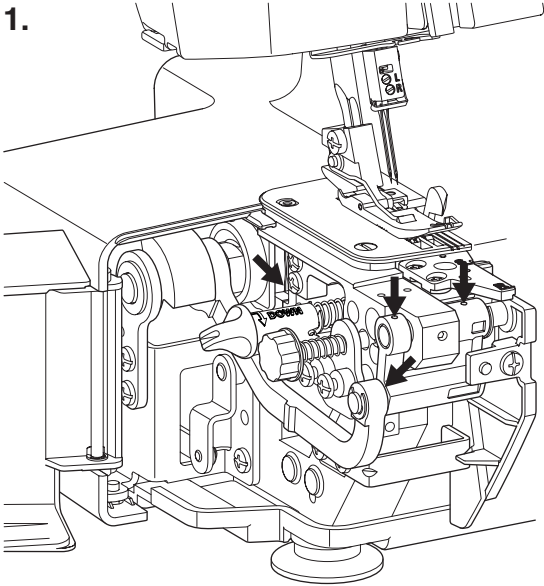

2.

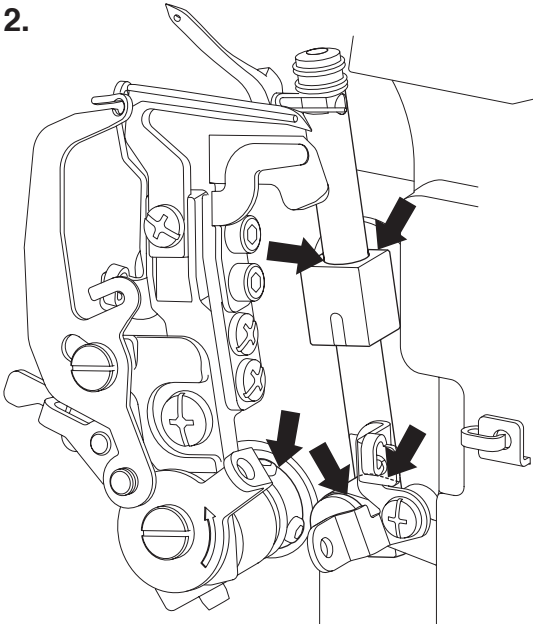

2. Öffnen Sie Greiferabdeckung und tragen Sie das Öl auf.

Maschine Tragen

Greifen Sie mit Ihren Fingern in die Öffnung auf der Rückseite der Maschine (siehe Abbildung).

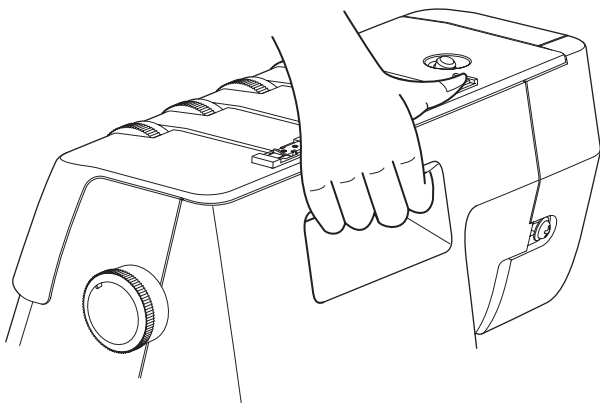

De machine oliën



Let op:

Zorg ervoor dat u de aan/uitschakelaar op uit zet alvorens de machine te oliën.

OPMERKING:

Het wordt aanbevolen eenmaal per week olie aan te brengen voor normaal gebruik of iedere 10 uur voor continu gebruik.

Breng een paar druppeltjes naaimachineolie van hoge kwaliteit aan op de onderdelen die met een pijl zijn aangegeven.

1. Open de zijkap en breng de olie aan.

2. Open het grijperdeksel en breng de olie aan.

De machine vervoeren

Plaats uw vingers in de opening aan de achterzijde van de machine (zie afbeelding).

Lubrification de la machine



AVERTISSEMENT:

Assurez-vous de mettre l'interrupteur d'alimentation sur arrêt avant de lubrifier la machine.

REMARQUE:

Il est recommandé d'appliquer de l'huile une fois par semaine pour un usage normal ou une fois toutes les 10 heures d'utilisation continue.

Déposez quelques gouttes d'huile de bonne qualité pour la machine de surfilage/surjet sur les sections indiquées par des flèches.

1. Ouvrez le couvercle latéral et appliquez de l'huile.

2. Ouvrez le couvercle du boucleur et appliquez de l'huile.

Transport de la machine

Mettez les doigts dans la poignée de transport du dos de la machine comme illustré.

Problemlösungen

Problem	Ursache	Seite
Stoff wird nicht glatt transportiert	<ol style="list-style-type: none"> 1. Transporteur voller Fusseln. 2. Nähfuß wurde angehoben. 3. Nähfußdruck zu schwach. 	<p>siehe Seite 90. Senken Sie den Nähfuß. siehe Seite 20.</p>
Nadel bricht.	<ol style="list-style-type: none"> 1. Nadel falsch eingesetzt. 2. Nadel verbogen oder stumpf. 3. Stoff wird gezogen. 	<p>siehe Seite 16. siehe Seite 16. Ziehen Sie leicht am Stoff.</p>
Faden reißt	<ol style="list-style-type: none"> 1. Maschine nicht richtig eingefädelt. 2. Oberfaden- oder Greiferfadenspannung zu stark. 3. Nadel falsch eingesetzt. 4. Nadel verbogen oder stumpf. 	<p>siehe Seiten 30-48, 66. siehe Seiten 60-61, 70-71, 77. siehe Seite 16. siehe Seite 16.</p>
Ausgelassene Stiche	<ol style="list-style-type: none"> 1. Nadel verbogen oder stumpf. 2. Maschine nicht richtig eingefädelt. 3. Nadel falsch eingesetzt. 	<p>siehe Seite 16. siehe Seiten 30-48, 66. siehe Seite 16.</p>
Die Naht ist nicht sauber genäht.	<ol style="list-style-type: none"> 1. Oberfaden- und/oder Greiferfadenspannung nicht richtig eingestellt. 2. Maschine nicht richtig eingefädelt. 3. Der Kettelfinger ist nicht richtig eingestellt. 4. Nadel bzw. Faden nicht für den genähten Stoff geeignet. 5. Faden nicht zwischen die Spannungsscheiben geführt. 6. Die Stichlänge ist zu kurz. 	<p>siehe Seiten 60-61, 70-71, 77. siehe Seiten 30-48, 66. siehe Seiten 28. siehe Seiten 50, 76,84, 86. siehe Seiten 34, 40, 44, 48. siehe Seite 22.</p>
Naht kräuselt sich	<ol style="list-style-type: none"> 1. Oberfaden- oder Greiferfadenspannung zu stark. 2. Maschine nicht richtig eingefädelt. 3. Differenzialtransportregler nicht richtig eingestellt. 4. Der Kettelfinger ist nicht richtig eingestellt. 	<p>siehe Seiten 60-61, 70-71, 77. siehe Seiten 30-48, 66. siehe Seite 22. siehe Seite 28.</p>
Maschine funktioniert nicht.	<ol style="list-style-type: none"> 1. Maschine nicht fest genug in Steckdose eingesteckt. 2. Netzschalter ausgeschaltet. 	<p>siehe Seite 10. siehe Seite 10.</p>
Stoff wird nicht sauber abgeschnitten.	<ol style="list-style-type: none"> 1. Das Obermesser ist versenkt. 2. Position des Obermessers nicht richtig eingestellt. 3. Stumpfes Obermesser. 	<p>siehe Seite 24. siehe Seite 88. Obermesser austauschen (siehe Seite 88).</p>
Der Stoff kräuselt sich.	<ol style="list-style-type: none"> 1. Die Spannung des Obergreiferfadens oder des Untergreiferfadens ist zu fest. 2. Der Kettelfinger ist nicht richtig eingestellt. 	<p>siehe Seiten 60-61, 70-71, 77. siehe Seite 28.</p>
Die Schnittbreite ist zu schmal oder zu breit für die Nahtbreite.	<ol style="list-style-type: none"> 1. Die Schnittbreite ist nicht ordnungsgemäß eingestellt. 	<p>siehe Seite 26.</p>

Problemen oplossen

Probleem	Oorzaak	Pagina
De stof wordt niet soepel getransporteerd.	<ol style="list-style-type: none"> 1. De transporteur is verstikt met pluisjes. 2. De persvoet staat omhoog. 3. De persvoetdruk is te laag. 	Pagina 91. Zet de voet omlaag. Pagina 21.
De naald breekt.	<ol style="list-style-type: none"> 1. De naald is niet goed geplaatst. 2. De naald is krom of bot. 3. De stof wordt met geweld getrokken. 	Pagina 17. Pagina 17. Trek de stof lichtjes aan.
De draad breekt.	<ol style="list-style-type: none"> 1. De machine is niet goed ingeregen. 2. De spanning van de boven- of grijperdraad is te hoog. 3. De naald is niet goed geplaatst. 4. De naald is krom of bot. 	Pagina's 31-49, 67. Pagina's 62-63, 72-73, 78. Pagina 17. Pagina 17.
Er worden steken overgeslagen.	<ol style="list-style-type: none"> 1. De naald is krom of bot. 2. De machine is niet correct ingeregen. 3. De naald is niet goed geplaatst. 	Pagina 17. Zie pagina's 31-49, 67. Pagina 17.
De naad wordt niet netjes genaaid.	<ol style="list-style-type: none"> 1. De spanning van de boven- en/of grijperdraad is niet goed ingesteld. 2. De machine is niet correct ingeregen. 3. De kettingvinger is niet correct ingesteld. 4. De naald en/of draden zijn niet geschikt voor de stof die wordt genaaid. 5. De draad bevindt zich niet tussen de spanningsschijven. 6. De steeklengte is te kort. 	Pagina's 62-63, 72-73, 79. Pagina's 31-49, 67. Pagina 29. Pagina's 51, 78, 85,87. Pagina's 35, 41, 45, 49. Pagina 23.
De zoom rimpelt op.	<ol style="list-style-type: none"> 1. De spanning van de boven- of grijperdraad is te hoog. 2. De machine is niet correct ingeregen. 3. De differentieeltransportknop is niet goed ingesteld. 4. De kettingvinger is niet correct ingesteld. 	Pagina's 62-63, 72-73,79. Pagina's 31-49, 67. Pagina 23. Pagina 29.
De machine werkt niet.	<ol style="list-style-type: none"> 1. De machine is niet goed aangesloten op het stopcontact. 2. De aan-/uitschakelaar is uitgeschakeld. 	Pagina 11. Pagina 11.
De stof wordt niet netjes gesneden.	<ol style="list-style-type: none"> 1. Het bovenmes is niet geactiveerd. 2. De stand van het bovenmes is niet goed ingesteld. 3. Het bovenmes is bot. 	Pagina 25. Pagina 89. Vervang het bovenmes (zie pagina 89).
De stof krult.	<ol style="list-style-type: none"> 1. De draadspanning van de bovengrijper of de draadspanning van de ondergrijper is te hoog. 2. De kettingvinger is niet correct ingesteld. 	Pagina's 62-63, 72-73, 79. Pagina 29.
De snijbreedte is te smal of te breed voor de naadbreedte.	<ol style="list-style-type: none"> 1. De snijbreedte is niet correct afgesteld. 	Pagina 27.

Recherche des pannes

Condition	Cause	Référence
Le tissu n'est pas entraîné régulièrement.	<ol style="list-style-type: none"> 1. La griffe d'entraînement est remplie de charpie. 2. Le pied-de-biche n'a pas été soulevé. 3. La pression du pied est trop faible. 	<p>Voir la page 91. Abaissez le pied-de-biche. Voir la page 21.</p>
L'aiguille se casse.	<ol style="list-style-type: none"> 1. L'aiguille est mal insérée. 2. L'aiguille est courbée ou épointée. 3. Le tissu est tiré trop violemment. 	<p>Voir la page 17. Voir la page 17. Tirer légèrement le tissu.</p>
Le fil se casse.	<ol style="list-style-type: none"> 1. La machine n'est pas bien enfilée. 2. La tension du fil de l'aiguille ou du boucleur est trop serrée. 3. L'aiguille est mal insérée. 4. L'aiguille est courbée ou épointée. 	<p>Voir les pages 31-49, 67 Voir les pages 64-65, 74-75, 80. Voir la page 17. Voir la page 17.</p>
Points manqués.	<ol style="list-style-type: none"> 1. L'aiguille est courbée ou épointée. 2. La machine n'est pas bien enfilée. 3. L'aiguille est mal insérée. 	<p>Voir la page 17. Voir les pages 31-49, 67. Voir la page 17.</p>
La couture est mal cousue.	<ol style="list-style-type: none"> 1. Les tensions du fil de l'aiguille et/ou du boucleur sont mal réglées. 2. La machine n'est pas bien enfilée. 3. Le doigt de chaînage n'est pas réglé correctement. 4. L'aiguille et/ou le fil ne conviennent pas au tissu cousu. 5. Le fil n'est pas entre les disques de tension. 6. La longueur de point est trop courte. 	<p>Voir les pages 64-65, 74-75, 81. Voir les pages 31-49, 67. Voir la page 29. Voir les pages 52, 80, 85, 87. Voir les pages 35, 41, 45, 49. Voir la page 23.</p>
La couture fronce	<ol style="list-style-type: none"> 1. La tension du fil de l'aiguille ou du boucleur est trop serrée. 2. La machine n'est pas bien enfilée. 3. Le cadran de l'entraînement différentiel est mal réglé. 4. Le doigt de chaînage n'est pas réglé correctement. 	<p>Voir les pages 64-65, 74-75, 81. Voir les pages 31-49, 67. Voir la page 23. Voir la page 29.</p>
La machine ne fonctionne pas.	<ol style="list-style-type: none"> 1. La machine est mal branchée. 2. L'interrupteur est éteint. 	<p>Voir la page 11. Voir la page 11.</p>
Le tissu est mal coupé.	<ol style="list-style-type: none"> 1. Le couteau supérieur est en position basse. 2. La position du couteau supérieur est mal ajustée. 3. Le couteau supérieur est émoussé. 	<p>Voir la page 25. Voir la page 89. Remplacez le couteau supérieur. (voir la page 89).</p>
Le tissu boucle.	<ol style="list-style-type: none"> 1. La tension du fil du boucleur supérieur ou la tension du fil du boucleur inférieur est trop forte. 2. Le doigt de chaînage n'est pas réglé correctement. 	<p>Voir les pages 64-65, 74-75, 81. Voir la page 29.</p>
La largeur de coupe est trop étroite ou trop large pour la largeur de la couture.	<ol style="list-style-type: none"> 1. La largeur de coupe n'est pas réglée correctement. 	<p>Voir la page 27.</p>

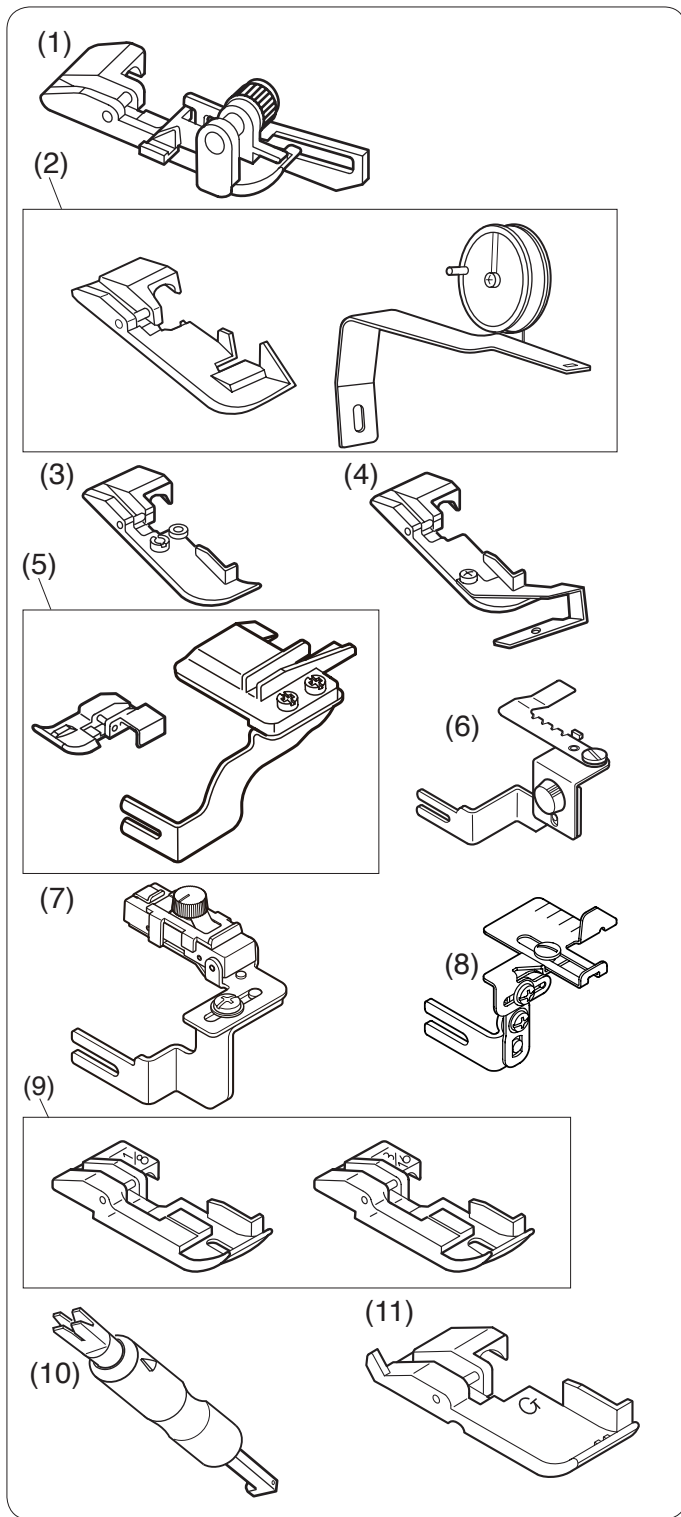

Anmerkung:
 Technische Änderungen ohne vorherige
 Ankündigung vorbehalten.

10	Nadeleinfädler	Für einfaches Einfädeln und Auswechseln der Nadel.	200254605
11	RüsCHFuß	Mit diesem Fuß wird die Schnittkante des Stoffes gekräuselt. Das Kräuselverhältnis kann für starke oder schwache Kräuselungen eingestellt werden.	200248101

Sonderzubehör

Nr.	Name des Teils	Beschreibung	Teile-Nr.
1	Blindsaumfuß	Wird für das Blindsäumen von Manschetten oder Röcken verwendet.	202040004
2	BandnäHFuß mit Bandrolle	Wird als Schutz vor Verziehen oder als dekorativer Effekt zum Einnähen von Band in Schulter- oder Armlochlinie verwendet. Funktioniert gut mit BandnäHFuß oder Kordonierfuß.	202033004
3	Kordonierfuß (1)	Fäden und Schnüre im Rollsaum erzeugen markante Abschlüsse.	202034005
4	Kordonierfuß (2)	Wird zum Nähen von dekorativen Rollsäumen verwendet.	202035006
5	Perlenband Set	Besteht aus Spezialfuß mit optimierter Führung zum Annähen von Perlenschnüren an Kanten, häufig bei Brautmoden.	202041108
6	Kräuselaufsatz	Sorgt für gleichmäßige Kräuselung. Stoff kann in einem Arbeitsgang gekräuselt an einen andere Stoff genäht werden.	202036100
7	Gummiband Kräusler	Der Gummiband Kräusler hält, führt und dehnt das Gummiband beim Annähen.	202523006
8	Kantenführung	Dieser Fuß führt die Kante des Nähgutes für optimale Nähte. Bei Flachnähten und anderen Säumen mit abgesenktem Messer.	202525008
9	Paspelfuß (1/8 Zoll)	Mit diesem Fuß nähen Sie selbst Paspel. Er wird in zwei Größen für Paspel mit 0,63 oder 0,76 mm geliefert.	202039000
	Paspelfuß (3/16 Zoll)		

OPTIONELE ONDERDELEN

Nr.	Onderdeel-naam	Beschrijving	On-derdeelnr.
1	Blindzoomvoet	Gebruik om een manchet of een rok te naaien.	202040004
2	Bandvoet met bandspoel	Voor het naaien van band op een schouder- of okselijl om uitrekken te voorkomen of ter versiering. Werkt goed met de bandvoet of de koordvoet.	202033004
3	Koordvoet (1)	Gebruik voor het naaien van decoratieve randen.	202034005
4	Koordvoet (2)	Gebruik voor het naaien van decoratieve randen.	202035006
5	Parelvoet	Gebruik voor decoratief textiel, brede koordversiering, koorden, enz.	202041108
6	Rimpelvoetgeleider	Gebruik bij het naaien van mouwen, manchetten, kragen, enz.	202036100
7	Elastiekvoetgeleider	Gebruik voor elastisch tapen, decoratief tapen, enz.	202523006
8	Stofgeleider	Gebruik dit om u te helpen bij het maken van een constante naadbreedte en bij het naaien van flatlock en biezen.	202525008
9	Paspelvoet (1/8") Paspelvoet (3/16")	Gebruik om de rand van een naad te paspelen om deze te versieren of te versterken.	202039000
10	Draadinrijger	Voor het eenvoudig inrijgen en naald verwisselen.	200254605
11	Rimpelvoet	Gebruik om mouwen, jukken, franjes, enz. te naaien.	200248101

OPMERKING:

Ontwerp en specificaties kunnen zonder voorafgaande kennisgeving worden gewijzigd.

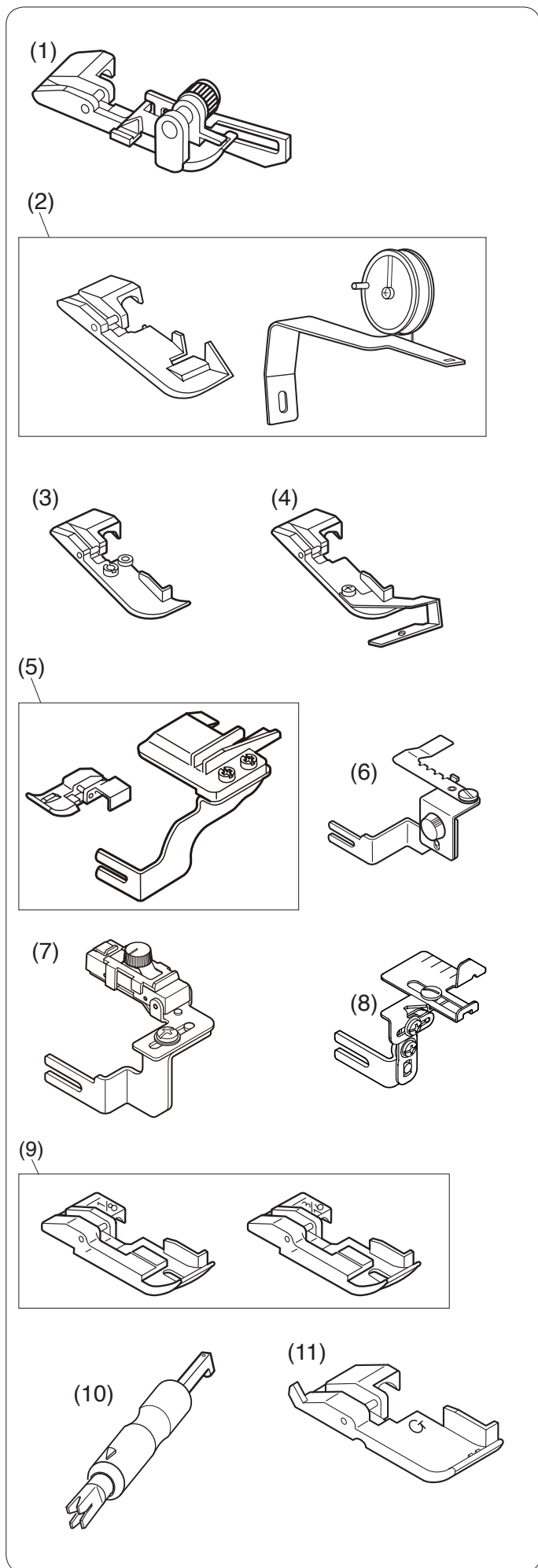

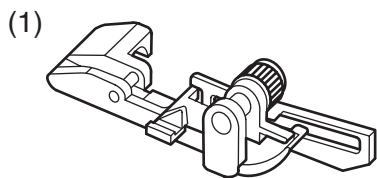

(2)

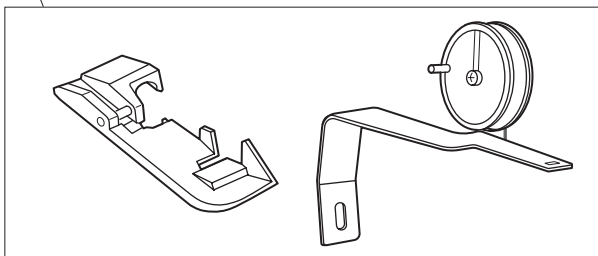

(3)

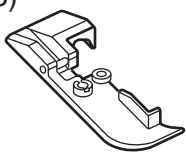

(4)

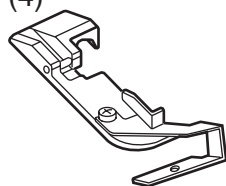

(5)

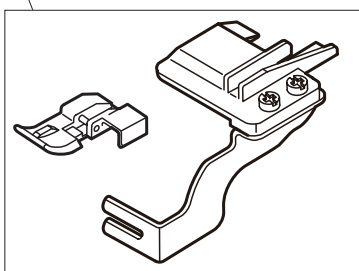

(6)

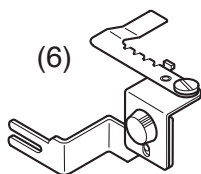

(7)

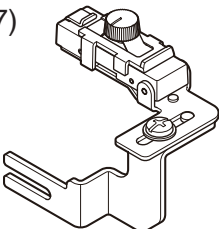

(8)

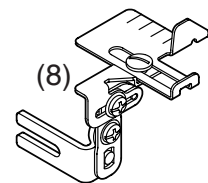

(9)

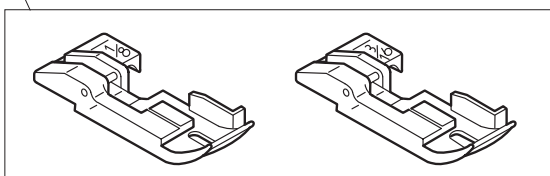

(10)

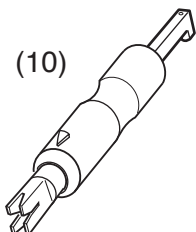

(11)

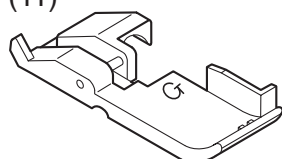

Pièces facultatives

Num.	Nom de la pièce	Description	N° de la pièce
1.	Pied à ourlet invisible	Pour coudre des points invisibles sur un ourlet de pantalon ou une jupe.	202040004
2.	Pied à ruban avec dérouleur de ruban	Pour coudre un ruban sur une épaule ou une aisselle afin d'empêcher tout élargissement ou pour décorer. Fonctionne bien avec le pied à ruban ou le pied guide-cordonnet.	202033004
3.	Pied guide-cordonnet (1)	Pour coudre des gansés décoratifs.	202034005
4.	Pied guide-cordonnet (2)	Pour coudre des gansés décoratifs.	202035006
5.	Accessoire à perler	Pour décorer les tissus, cordons larges, gansés, etc.	202041108
6.	Accessoire pour plisser	Pour coudre les manches, revers de pantalon, cols, etc.	202036100
7.	Accessoire pour étirer un élastique	Pour coudre les rubans adhésifs, rubans adhésifs décoratifs, etc.	202523006
8.	Guide-tissu	À utiliser pour aider à créer une valeur de couture constante, et lors des travaux de surpiqûres décoratives et des coutures nervurées.	202525008
9.	Pied ganseur (1/8") Pied ganseur (3/16")	Pour ganseur le bord d'un article de couture, décorer ou renforcer.	202039000
10.	Enfile-aiguille	Pour enfiler et changer facilement l'aiguille	200254605
11.	Pied fronceur	Pour coudre les manches, empiècements, volants, etc.	200248101

REMARQUE:

La conception et les caractéristiques techniques sont sujettes à modification sans préavis.

