

eXpressive 802

| Bedienungsanleitung |

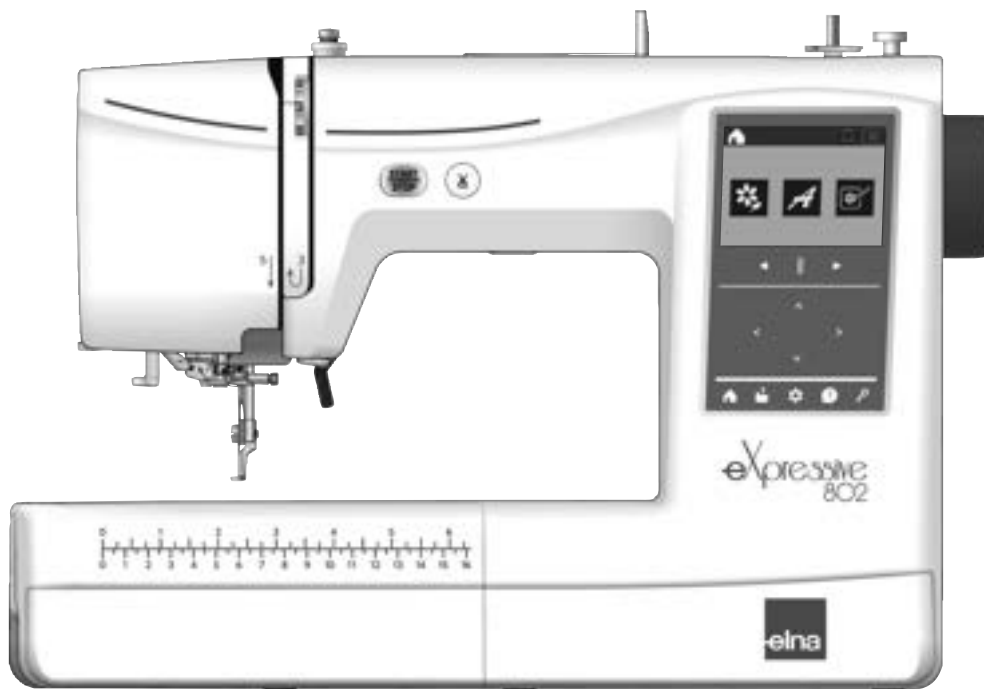

WICHTIGE SICHERHEITSHINWEISE

Bei der Benutzung eines elektrischen Geräts sind stets grundlegende Sicherheitsvorkehrungen zu treffen, darunter: Diese Nähmaschine wurde rein für den privaten Gebrauch entwickelt und hergestellt. Lesen Sie vor Inbetriebnahme dieses Geräts alle Anweisungen.

GEFAHR — Befolgen Sie die nachstehenden Anweisungen, um das Risiko eines Stromschlags zu mindern:

1. Lassen Sie das Gerät niemals unbeaufsichtigt, wenn es an den Netzstrom angeschlossen ist. Trennen Sie die Maschine nach der Benutzung und vor der Reinigung immer vom Netzstrom.

WARNUNG — Mindern Sie wie folgt das Risiko von Verbrennungen, Bränden, Stromschlag oder Personenverletzungen

1. Lassen Sie es nicht zu, dass die Maschine als Spielzeug benutzt wird. Bei der Benutzung dieser Nähmaschine durch Kinder oder in der Nähe von Kindern ist größte Aufmerksamkeit erforderlich.
2. Benutzen Sie diese Maschine ausschließlich für den in dieser Gebrauchsanleitung beschriebenen Zweck. Benutzen Sie ausschließlich Originalzubehör oder Zubehör, das vom Hersteller ausdrücklich freigegeben wurde. Näheres dazu entnehmen Sie bitte dieser Gebrauchsanleitung.
3. Nehmen Sie diese Nähmaschine niemals in Betrieb, wenn Ihr Stromkabel oder Netzstecker schadhaft ist, wenn sie nicht vorschriftsmäßig funktioniert, wenn sie fallen gelassen oder beschädigt wurde oder in Wasser gefallen ist. Bringen Sie diese Nähmaschine zur Überprüfung, Reparaturen und elektrischer und mechanischer Einstellungen zu Ihrem Händler oder zu Ihrem Kundendienst.
4. Nehmen Sie das Gerät niemals in Betrieb, wenn eine der Luftöffnungen blockiert ist. Sorgen Sie dafür, dass sich in den Ventilationsöffnungen dieser Nähmaschine und des Fußanlassers weder Fusseln noch Staub oder Stoffreste ansammeln.
5. Lassen Sie keine Gegenstände in irgendwelche Öffnungen fallen und versuchen Sie nicht, Gegenstände in Öffnungen zu stecken.
6. Benutzen Sie die Maschine nicht im Freien.
7. Benutzen Sie diese Maschine nicht in Bereichen, in denen Aerosol-Produkte (Sprühdosen) benutzt oder Sauerstoff zugeführt werden.
8. Schalten Sie die Maschine aus, indem Sie alle Schalter auf „Aus“ („0“) stellen und dann den Netzstecker abziehen.
9. Ziehen Sie den Netzstecker nicht ab, indem Sie am Kabel ziehen. Halten Sie zum Abziehen des Netzsteckers den Stecker fest und nicht das Kabel.
10. Achten Sie darauf, dass Sie Ihre Finger von allen beweglichen Teilen fernhalten. Besondere Vorsicht ist im Bereich der Nähmaschinennadel geboten.
11. Benutzen Sie immer die richtige Stichplatte. Beim Einsatz der falschen Stichplatte kann die Nadel brechen.
12. Benutzen Sie keine verbogenen Nadeln.
13. Schalten Sie diese Nähmaschine aus („0“), wenn Justierungen im Nadelbereich - wie zum Beispiel Einfädeln und Auswechseln der Nadel, Spulen, Auswechseln des Nähfußes, usw. - vorgenommen werden.
14. Der Stoff darf während des Nähens nicht gezogen oder geschoben werden. Die Nadel könnte sich sonst verbiegen und abbrechen.
15. Ziehen Sie immer den Netzschalter dieser Nähmaschine ab, wenn Abdeckungen entfernt, Maschinenteile geölt oder andere in diesen Gebrauchsanleitungen aufgeführte Justierungen vorgenommen werden.

BEWAHREN SIE DIESE ANLEITUNG AUF.

Nur für Europa:

Dieses Gerät darf von Kindern ab 8 Jahren und Personen mit eingeschränkten physischen, sensorischen oder mentalen Fähigkeiten oder mangelnder Erfahrung und Kenntnissen genutzt werden, wenn sie entsprechend beaufsichtigt werden oder in die sichere Nutzung des Geräts eingewiesen wurden und die möglichen Gefahren kennen. Kinder dürfen das Gerät nicht als Spielzeug verwenden. Reinigung und Wartung dürfen nicht von unbeaufsichtigten Kindern durchgeführt werden.

Für Länder außerhalb Europas (ausgenommen USA):

Dieses Gerät ist nicht für die Nutzung durch Personen (einschließlich Kindern) mit eingeschränkten physischen, sensorischen oder mentalen Fähigkeiten oder mangelnder Erfahrung und Kenntnissen gedacht, es sei denn, sie werden entsprechend beaufsichtigt oder wurden von einer für ihre Sicherheit zuständigen Person in die Nutzung des Geräts eingewiesen. Kinder müssen ständig beaufsichtigt werden, um zu gewährleisten, dass sie die Nähmaschine nicht als Spielzeug verwenden.

 Entsprechend der gesetzlichen Regelungen über das umweltgerechte Entsorgen von Elektro- und Elektronikgeräten, ist dieses Produkt nach Verwendung dem Wertstoffkreislauf zuzuführen. Im Zweifelsfalle wenden Sie sich bitte an den Verkäufer. (EEA (Europäischer Wirtschaftsraum) und das Vereinigte Königreich Großbritannien)

INHALTSVERZEICHNIS

WICHTIGE TEILE DER MASCHINE

Teilebezeichnungen.....	3
Zubehörfach	6
Anschiebetisch	6

VORBEREITUNG ZUM STICKEN

Anschluss an den Netzstrom.....	7
Vor dem Gebrauch Ihrer Nähmaschine	7
Bedienungshinweis:	7
Bedientasten der Maschine	8
Touchscreen-Tasten	9
Touchscreenhilfe.....	10
Nähfuß heben und senken	10
Fadenspannung einstellen	11
Stickfuß P entfernen und anbringen	12
Nadel wechseln	13
Stoff- und Nadeltabelle	13
Unterfaden aufspulen	14
Spule entnehmen	14
Garnrolle aufstecken	14
Zusätzlicher Garnrollenhalter	14
Unterfaden aufspulen	15
Spule einsetzen	16
Maschine einfädeln.....	17
Aufkleber Einfädelhilfe.....	18
Eingebauter Nadeleinfädler	19
Unterfaden heraufholen	20

STICKEN

Stickeinheit	21
Stickschlitten öffnen.....	21
Stickschlitten zurückziehen	22
Spulenkorb für Stickerei (höhere Fadenspannung).....	23
Stickgarn auswählen	23
Vliese.....	24
Wasserlöslichen Stabilisatoren (Vlies) verwenden.....	25
Stickrahmen	25
Stoff in einen Stickrahmen einspannen	26
Stickrahmen an der Maschine anbringen	28
Fadenhalter	28
Integrierte Stickmuster auswählen	29
Taste Musterkategorie	29
Musterkategorie.....	29
Taste Ausgangsposition.....	30
Integrierte Monogramme auswählen	31
Schriftart-Kategorie	31
Monogramm Funktionstasten	32
Stickfenster.....	33
Funktionstasten	33
Stickmusterinformationen	33
Funktionstasten zum Stickern.....	34
Tasten rückwärts/vorwärts.....	34
Pfeiltasten.....	34
Farbschnitttaste.....	34
Umrisstaste	35
Taste Stickrahmenposition	36
Taste Farbtabelle	37
Kreuztaste	37
Kreuzmarkierungen (Aktuelle Stickposition).....	37
Mindestlänge bei Springstichen	38
Stickfuß P	38
Taste Feineinstellung Position/Winkel	39

Erste Schritte beim Stickern	40
In-The-Hoop-Muster <Rasseln>	41
Band anheften	44
Stickerei-Spitzenmuster.....	45
Schmetterlingsmuster.....	45
Stickvorlagen für „Stickerei-Spitzen-Muster für Stoff“ ..	47
Applikationsmuster	48
Fransenmuster	49
Wimpelgirlande.....	50
Monogrammstickerei	51
Monogramm programmieren.....	51
Monogramm platzieren.....	51
Monogramm mit zwei Buchstaben	52
Monogramm ändern	53
Stickmodus bearbeiten	54
Stickrahmengröße auswählen.....	54
Stickmuster öffnen.....	54
Informationen zum Stickfenster bearbeiten	55
Muster auswählen	55
Muster verschieben	55
Ein Muster kopieren	56
Muster löschen	56
Zoom-Taste	57
Mustergröße verändern.....	57
Muster drehen	58
Muster spiegeln	58
Schrift in Bogenform.....	59
Muster gruppieren	60
Eckenlayout.....	61
Farbanzeige anpassen.....	62
Stickreihenfolge.....	64
Farbgruppen	65
Einfarbiges Stickern.....	66
Datei speichern	66
Freiarmrahmen (Optional)	67

DATEI SPEICHERN UND ÖFFNEN

Datei speichern.....	69
Eine Datei in einen internen Speicher speichern	69
Datei auf einen USB-Stick speichern	70
Neuer Ordner	71
Eine Datei oder einen Ordner löschen	72
Taste Umbenennen und Taste Neuer Name	72
Eine Datei öffnen.....	74
Dateiformat	75

INDIVIDUELLE MASCHINENEINSTELLUNGEN

Modus Maschineneinstellungen	76
Maschineneinstellungen	76
Modus Stickeinstellung.....	80
Spracheinstellungen	85

PFLEGE UND WARTUNG

Reinigen des Greiferbereichs	86
Fadenwege reinigen	87
Ölen der Maschine	88
Probleme und Warnsignale	92
Problemlösungen.....	93
USB-Stick formatieren.....	95

MUSTERTABELLE

Stickerei.....	97
Stickerei Zeichen und Monogramme.....	101

SCHNELLÜBERSICHT

Stickerei.....	104
----------------	-----

WICHTIGE TEILE DER MASCHINE

Teilebezeichnungen

- (1) Obere Fadenführung
- (2) Scheibe für die Aufspulspannung
- (3) Abdeckung
- (4) Fadenabzugscheibe (groß)
- (5) Garnrollenhalter
- (6) Öffnung für zusätzlichen Garnrollenhalter
- (7) Spuler
- (8) Spulerstopper
- (9) Touchscreen
- (10) Fadenabschneidertaste
- (11) Start-/Stopp-Taste
- (12) Anschlagbetisch (Zubehörfach)
- (13) Fadenabschneider/Fadenhalter
- (14) Kopfblende
- (15) Fadenspannungsregler
- (16) Fadenhebel

- (17) Untere Oberfadenführung
- (18) Nadelklemmschraube
- (19) Nadelstangenfadenführung
- (20) Nadel
- (21) Stickfuß P
- (22) Stichplatte
- (23) Entriegelungstaste der Greiferabdeckplatte
- (24) Greiferabdeckplatte
- (25) Fadenabschneider/Fadenhalter
- (26) Schraube
- (27) Nadeleinfädlerhebel
- (28) Nadeleinfädlerführung

- (29) Tragegriff
- (30) Nähfußhebel
- (31) Schlittenarm
- (32) Schlitten
- (33) Schlittenarmlösehebel
- (34) Netzkabelbuchse
- (35) USB-Anschluss
- (36) Netzschalter
- (37) Lüftungsöffnungen
- (38) Handrad
- (39) Kappe

- (40) Freiarm

ANMERKUNG:

- Halten Sie beim Tragen der Nähmaschine den Tragegriff mit der Hand und stützen Sie die Nähmaschine mit der anderen Hand ab.
- Die Konstruktion und technischen Daten der Nähmaschine können ohne vorherige Ankündigung geändert werden.

Serienmäßiges Zubehör

Nr.	Teilebezeichnung	Teilenr.
1	Stickfuß P	852890000
2	Nadelsatz	852802108
3	Fadenabzugsscheibe (groß) x 2* (1 ist in der Maschine verwendet)	822020503
4	Fadenabzugsscheibe (klein) x 2*	822019509
5	Zusätzlicher Garnrollenhalter	809041004
6	Spulen x 4* (1 ist in der Maschine verwendet)	102261103
7	Schraubendreher	820832005
8	Staubpinsel	802424004
9	Touchpen	860194002
10	Schere	803813203
11	Spulenkorbreiniger	859858007
12	Spezialspulenkorb für Stickerei	867513208
13	Stichplatte (in der Maschine)	815604000
14	Greiferabdeckplatte	809136100
15	Stickrahmen SQ14e (mit Schablone)	819801104

* Dies ist die Teilenummer eines einzelnen Artikels (keine Setnummer).

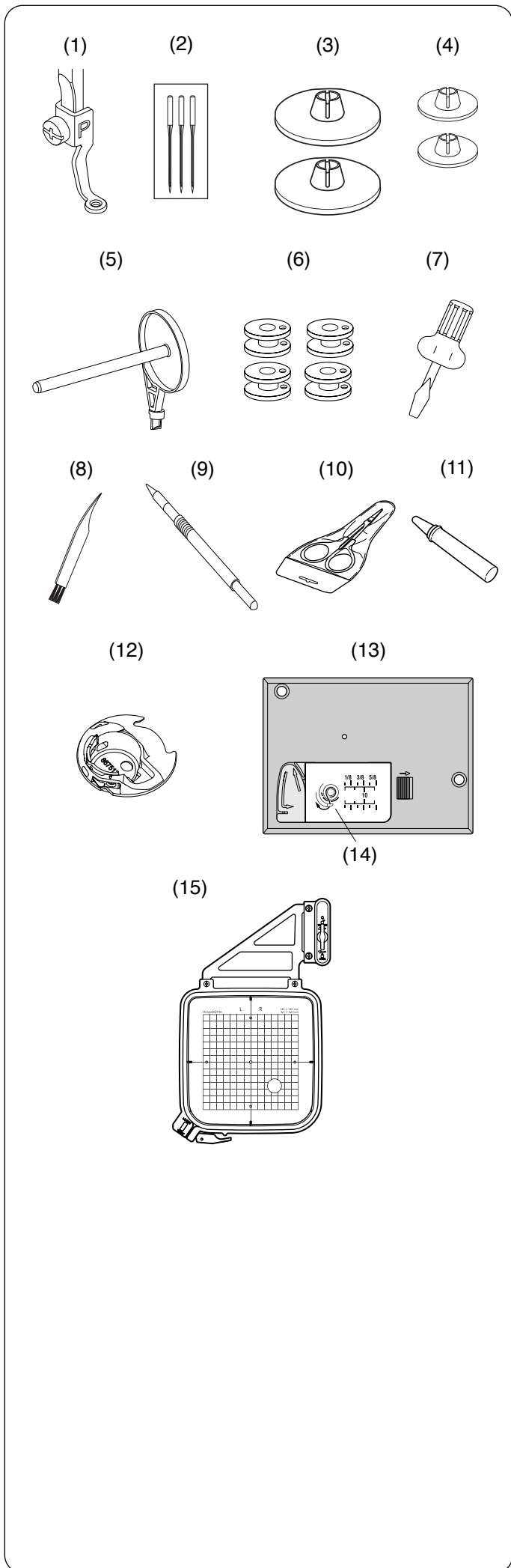

(16)

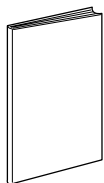

(17)

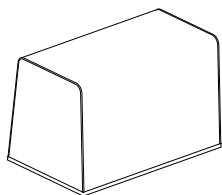

(18)



(19)

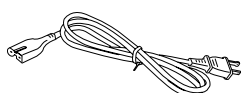

Serienmäßiges Zubehör

Nr.	Teilebezeichnung	Teilenr.
16	Bedienungsanleitung	815800064
17	Weiche Maschinenabdeckung	819807100
18	Aufkleber für Einfädelhilfe	101506A09
19	Netzkabel**	830335004

** Das im Lieferumfang enthaltene Stromkabel kann von der Abbildung abweichen.

Optionales Zubehör

Optionales Zubehör steht für dieses Modell über den folgenden QR-Code zur Verfügung.



<https://global.elna.com/de/optionales-zubehoer/>

Anleitungsvideo

Eine Video-Vorstellung mit einer Schnell-Einweisung ist für dieses Modell online verfügbar und über den folgenden QR-Code zugänglich.



bit.ly/eXpressive_802

Stickmuster-Vorlagenblätter

<https://global.elna.com/resources-expressive-802/>



EmbroideryEditor*

Anwendung am PC herunterladen. Verwenden Sie auf Ihrem Computer die gleichen Funktionen zum Erstellen und Bearbeiten von Stickmustern, wie auf der Maschine.



<https://global.elna.com/embroidery-editor/>

* Diese Software ist nur für Windows geeignet.

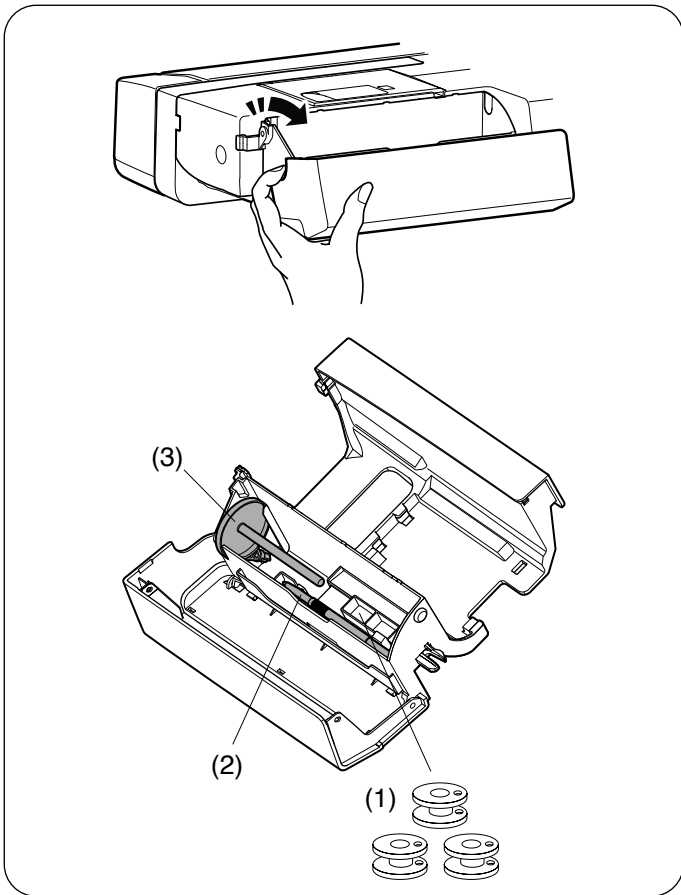

Zubehörfach

Das Zubehör lässt sich bequem in den Fächern des Anschlagbetisches verstauen.

Um das Zubehör in den Fächer des Anschlagbetisches zu verstauen, greifen Sie mit Ihren Fingern in die Vertiefung auf der linken Seite des Anschlagbetisches.

Zum Öffnen in Pfeilrichtung ziehen.

- (1) Spule
- (2) Touchpen
- (3) Zusätzlicher Garnrollenhalter

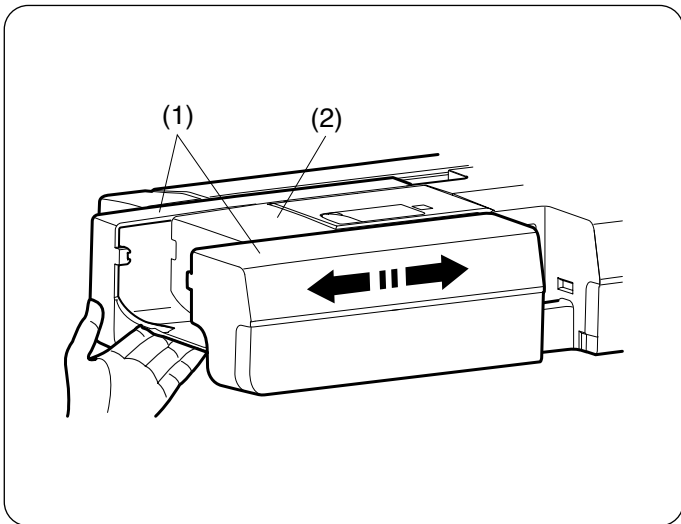

Anschlagbetisch

Nehmen Sie den Anschlagbetisch ab, wenn Sie die optionalen Freiarmstickrahmen verwenden (siehe Seite 67).

- (1) Anschlagbetisch
- (2) Freiarm

Zum Abnehmen:

Ziehen Sie den Tisch nach links heraus.

Zum Anbringen:

Schieben Sie den Tisch auf den Sockel und drücken Sie ihn nach rechts.

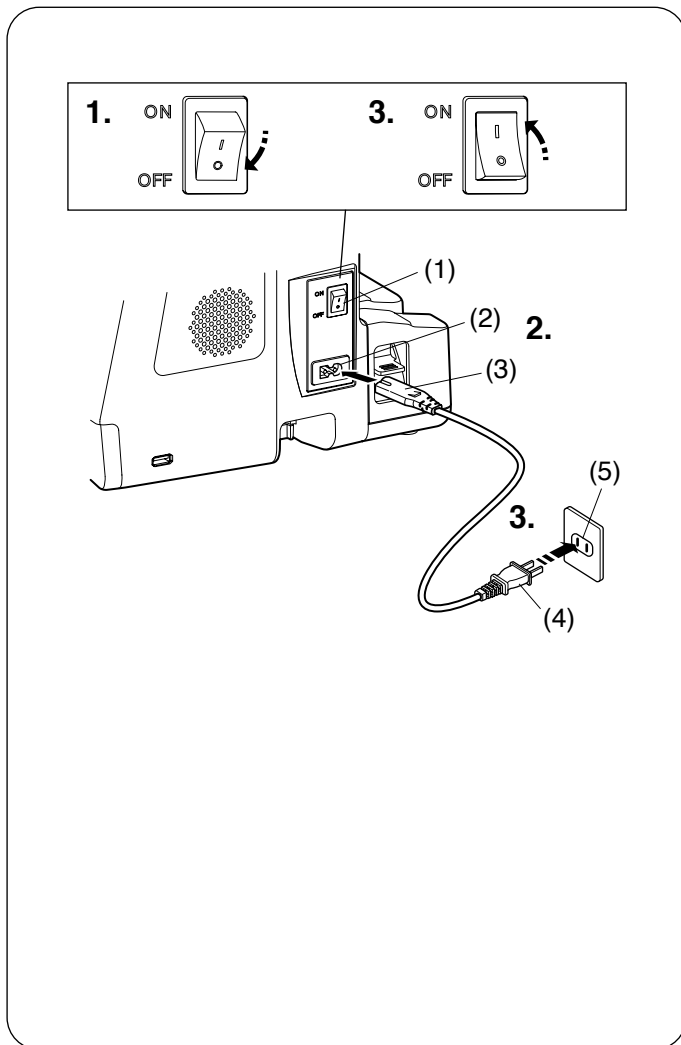

VORBEREITUNG ZUM STICKEN

Anschluss an den Netzstrom

1. Stellen Sie zunächst sicher, dass der Netzschalter ausgeschaltet ist.
2. Stecken Sie den Maschinenstecker des Netzkabels in die Netzkabelbuchse der Maschine.
3. Stecken Sie den Netzstecker in die Steckdose, und schalten Sie den Netzschalter ein.
 - (1) Netzschalter
 - (2) Netzkabelbuchse
 - (3) Maschinenstecker
 - (4) Netzstecker
 - (5) Steckdose

ANMERKUNG:

- Verwenden Sie unbedingt das mit der Maschine mitgelieferte Netzkabel.
- Wenn Sie den Netzschalter ausschalten, warten Sie 5 Sekunden, bevor Sie ihn wieder einschalten.

⚠️ WARNUNG:

- Wenden Sie beim Nähen Ihren Blick nicht vom Nähbereich und berühren Sie keine beweglichen Teile, wie z.B. den Fadenhebel, das Handrad oder die Nadel.
- Schalten Sie den Netzschalter immer auf AUS und ziehen Sie den Stecker ab:
 - wenn Sie die Maschine unbeaufsichtigt lassen.
 - wenn Sie die Maschine reinigen.

Vor dem Gebrauch Ihrer Nähmaschine

Befestigen Sie vor der ersten Inbetriebnahme Ihrer Strickmaschine den Rahmen mit einem Stück Stoff an der Maschine und lassen Sie die Maschine einige Minuten zur Probe laufen.

Wischen Sie eventuell auftretendes Öl ab.

Bedienungshinweis:

Das Symbol „O“ auf einem Schalter zeigt die „AUS/OFF“-Stellung des Schalters an.

Nur für die U.S.A. und Kanada

Polarisierter Stecker (ein Pol ist breiter als der andere): Um das Risiko eines Stromschlags zu verringern, kann der Stecker nur in eine Richtung in eine polarisierte Steckdose eingesteckt werden. Falls er nicht vollständig in die Steckdose passt, drehen Sie den Stecker um. Wenn er noch immer nicht passt, wenden Sie sich bitte an einen qualifizierten Elektriker, um die richtige Steckdose zu installieren.

Modifizieren Sie den Stecker in keiner Weise.

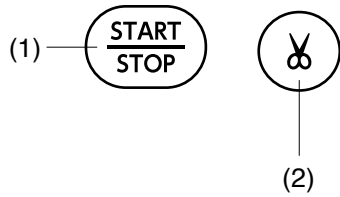

Bedientasten der Maschine

(1) Start-/Stopp-Taste

Drücken Sie diese Taste, um die Maschine zu starten oder anzuhalten.

Die Taste leuchtet rot, wenn die Maschine stickt, und blau, wenn sie angehalten wurde.

(2) Fadenabschneidertaste

Drücken Sie diese Taste, zum Abschneiden der Fäden. Die Nadelstange und der Nähfuß werden nach Abschneiden der Fäden automatisch angehoben.

Nach dem automatischen Abschneiden des Fadens oder dem Wechsel der Spule können Sie mit dem Nähen beginnen, ohne den Unterfaden hochzuziehen.

ANMERKUNG:

Die Fadenabschneidertaste funktioniert nicht:

- kurz nach dem Einschalten der Stromversorgung.
- wenn der Nähfuß mit dem Nähfußheber angehoben wurde.
- nachdem sie 3-mal hintereinander gedrückt wurde.

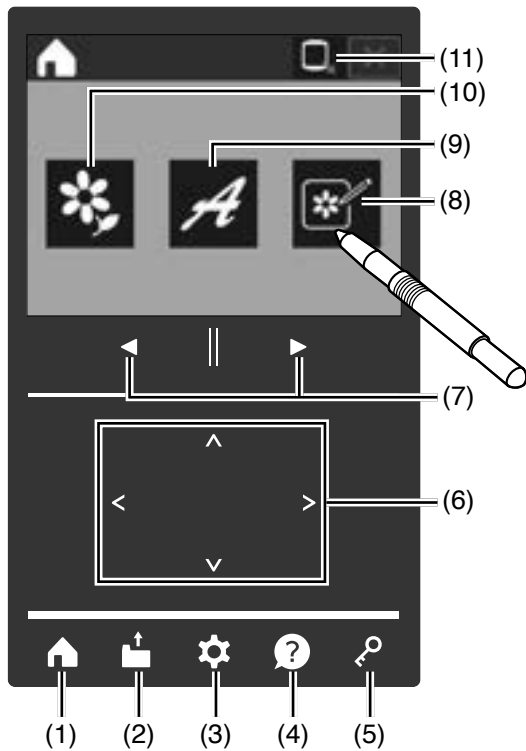

Touchscreen-Tasten

⚠ VORSICHT:

Benutzen Sie keine harten oder spitzen Gegenständen wie Bleistifte oder Schraubendreher auf dem Touchscreen. Verwenden Sie den Touchpen aus dem serienmäßigen Zubehör.

(1) Startseitentaste

Drücken Sie diese Taste, um an den Anfang der Kategorieauswahl zu gelangen.

(2) Taste Datei öffnen (siehe Seiten 74-75)

Drücken Sie diese Taste, um das Fenster zum Öffnen einer Datei anzuzeigen.

Sie können die im internen Speicher der Maschine und auf den USB-Sticks abgelegten Stickmuster öffnen.

(3) Taste Einstellmodus (siehe Seiten 76-85)

Drücken Sie diese Taste, um den Einstellungsmodus auszuwählen. Sie können die Einstellungen Ihrer Maschine nach Ihren Wünschen einrichten.

In diesem Modus sind Einstellmöglichkeiten für die Maschineneinstellungen, Stickeinstellungen, und die Spracheinstellungen verfügbar.

(4) Hilfetaste (siehe Seite 10)

Drücken Sie diese Taste, um das Hilfenfenster zu öffnen.

(5) Sperrtaste

Drücken Sie diese Taste, um die Maschine zum Einfädeln, Austausch des Zubehörs usw. zu verriegeln.

Zur Verminderung der Verletzungsgefahr werden alle Knöpfe und Tasten außer der Sperrtaste deaktiviert.

Um die Maschine zu entriegeln, drücken Sie die Taste nochmals.

(6) Cursortasten

Drücken Sie die Cursortasten, um den Cursor, den Stickrahmen oder der Motive im Bearbeitungsfenster zu bewegen, usw.

(7) Seitentasten (siehe Seiten 32, 55)

Drücken Sie diese Tasten, um die nächste oder vorherige Seite anzuzeigen. Im Stickmodus können Sie zwischen Stickmustern oder Ebenen wechseln.

(8) Taste Monogramm bearbeiten (siehe Seite 54)

Drücken Sie diese Taste, um das Bearbeitungsfenster anzuzeigen.

(9) Monogrammtaste (siehe Seite 31)

Drücken Sie diese Taste, um die Schriftartauswahl-Tasten für Monogramme anzuzeigen.

(10) Taste Musterkategorie (siehe Seiten 29-30)

Drücken Sie diese Taste, um die Auswahl-tasten der integrierten Stickmuster für die Musterkategorien anzuzeigen.

(11) Taste Ausgangsposition (siehe Seite 30)

Drücken Sie diese Taste, um den Schlitten in die Grundstellung zu fahren.

Touchscreenhilfe

Durch Klicken auf die Hilfetaste öffnen sie das Hilfenfenster. Sie können den QR-Code, die Software Version, die Geräte-ID, die Gesamteinschaltzeit und die Gesamtbetriebszeit des Geräts überprüfen.

- (1) Hilfetaste
- (2) QR-Code
- (3) Softwareversion
- (4) Maschinen ID
- (5) Gesamt-Einschaltzeit
- (6) Gesamt-Laufzeit
- (7) Taste Kopieren der Maschinen-ID

Scannen Sie den QR-Code, um das Anleitungsvideo die Musterübersicht und die Schnellübersicht zu sehen.

Drücken Sie die Taste zum Kopieren der Maschinen-ID, um die Maschinen-ID (machineID.txt) auf dem in die Nähmaschine eingesteckten USB-Stick zu speichern.

- (7) Taste Kopieren der Maschinen-ID

ANMERKUNG:

- Die Anwendung QR-Code-Leser (Scanner) kann im App Store oder -Markt heruntergeladen werden. Möglicherweise berechnet Ihr Internetanbieter Gebühren für die Datenübertragung.
- QR Code ist eine eingetragene Marke von Denso Wave Inc.

Nähfuß heben und senken

⚠ VORSICHT:

Drehen Sie nicht am Handrad, wenn der Nähfuß in der höchsten Position ist. Dies kann den Nähfuß beschädigen.

Der Nähfußhebel hebt und senkt den Nähfuß.

Der Nähfuß kann ca. 6 mm über die normale Hochstellposition angehoben werden, wenn Sie beim Anheben des Nähfußhebels mehr Druck ausüben. Dies hilft beim Anbringen des Stickrahmens.

- (1) Nähfußhebel
- (2) Abgesenkte Position
- (3) Angehobene Position
- (4) Höchste Position

ANMERKUNG:

Wenn Sie die Start-/Stopp-Taste drücken, ohne den Nähfuß abzusenken, erscheint auf dem Touchscreen eine Warnmeldung. Senken Sie den Nähfußhebel ab und drücken Sie die Start-/ Stopp-Taste.

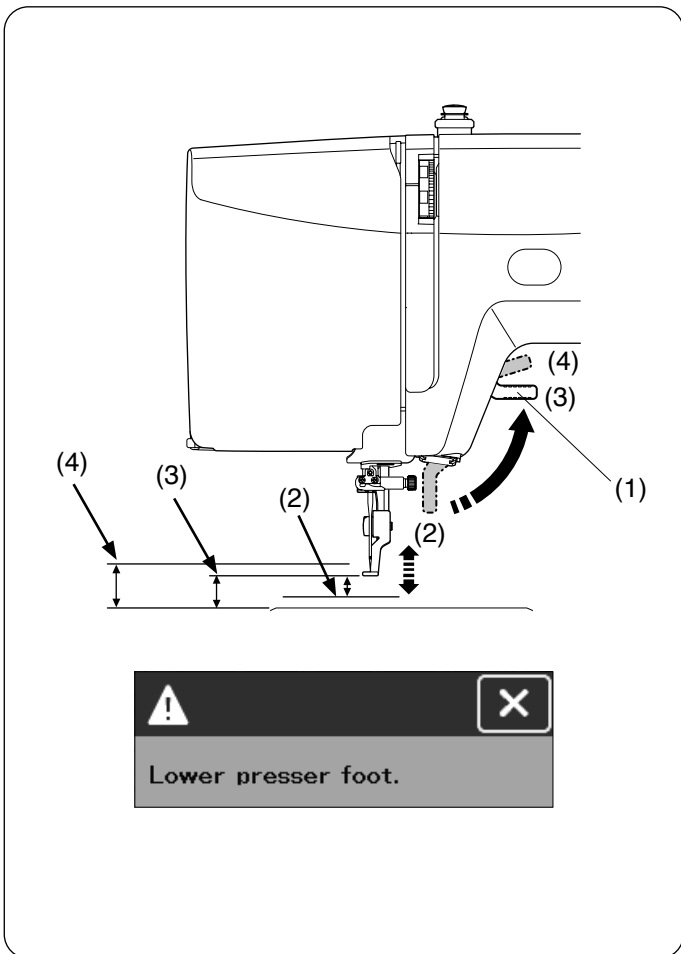
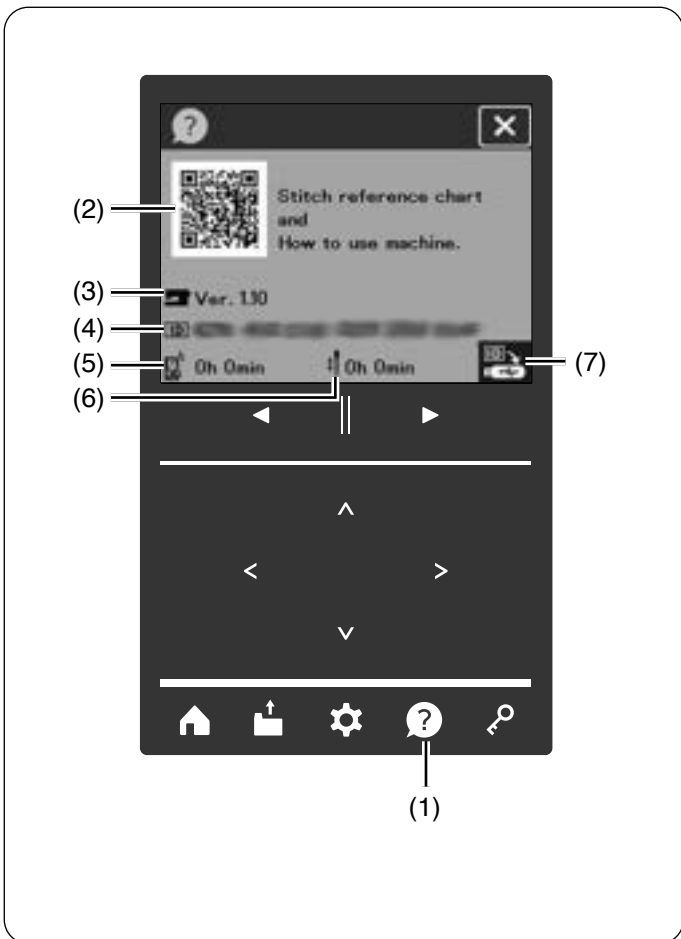

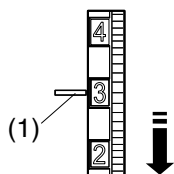
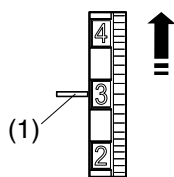
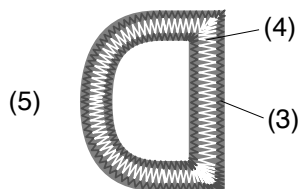
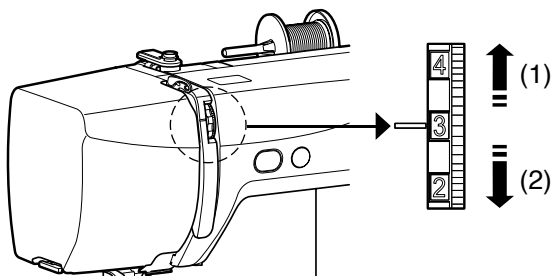
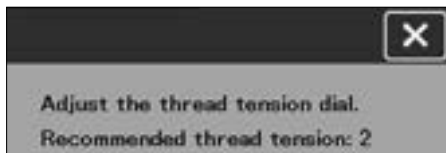
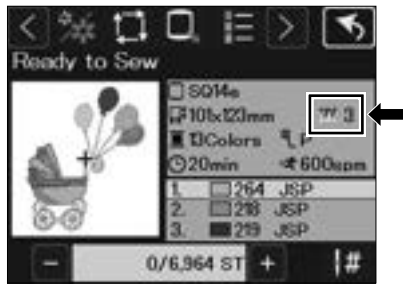

Fadenspannung einstellen

Stellen Sie den Fadenspannungsregler zum Sticken auf „3“. Sie müssen jedoch eventuell je nach Nähbedingungen die Spannung manuell justieren, oder Sie können eine Feineinstellung der Fadenspannung nach Bedarf vornehmen.

Die optimale Fadenspannung für das ausgewählte Stickmuster wird im Fenster angezeigt.

ANMERKUNG:

Wenn die Meldung auf dem Touchscreen erscheint, stellen Sie den Fadenspannungsregler wie angegeben ein. Wenn „Bestätigen, um Fadenspannungsrad zu prüfen“ in den manuellen Einstellungen auf „AUS“ gesetzt ist, wird die Meldung nicht angezeigt (siehe Seite 85)

Stellen Sie den Fadenspannungsregler auf die am Bildschirm angezeigte Zahl ein.

- (1) Drehen Sie den Regler auf eine kleinere Zahl, dann wird die Nadelfadenspannung schwächer.
- (2) Drehen Sie den Regler auf einen größeren Wert, dann wird die Nadelfadenspannung stärker.

Korrekte Fadenspannung

Sowohl Ober- als auch Unterfäden verschlingen sich zwischen den Stofflagen.

- (3) Oberfaden
- (4) Unterfaden
- (5) Linke Stoffseite

Spannung ist zu stark:

Sellen Sie den Fadenspannungsregler auf eine kleinere Zahl.

- (1) Einstellungsmarkierung

Spannung ist zu locker:

Sellen Sie den Fadenspannungsregler auf eine höhere Zahl.

- (1) Einstellungsmarkierung

1.

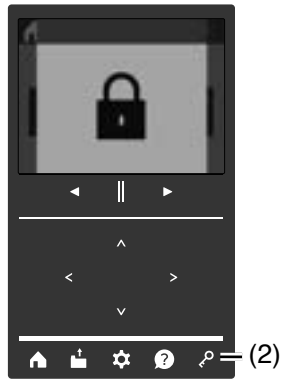
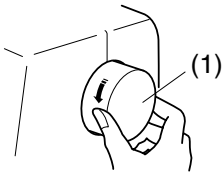

2.

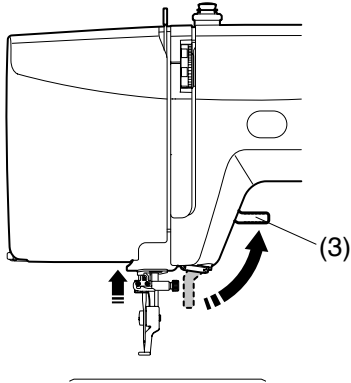

3.

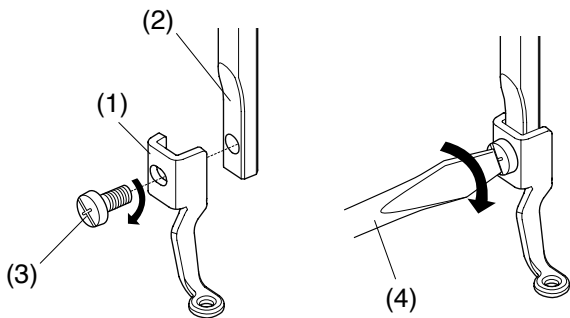
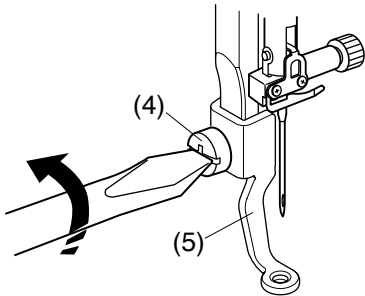

Stickfuß P entfernen und anbringen

⚠ VORSICHT:

Drücken Sie immer unbedingt auf die Sperrtaste, um die Maschine zu verriegeln oder schalten Sie den Netzschalter aus, bevor Sie den Nähfuß wechseln.

Stickfuß P entfernen

1. Drehen Sie das Handrad zu sich hin, um die Nadel anzuheben.
Drücken Sie die Sperrtaste, um die Maschine zu verriegeln.
(1) Handrad
(2) Sperrtaste
2. Heben Sie den Nähfußhebel an.
(3) Nähfußhebel

3. Lösen Sie die Stellschraube und entfernen den Stickfuß P.

- (4) Schraube
- (5) Stickfuß P

Stickfuß P anbringen

Bringen Sie den Stickfuß P von der Seite an die Stoffdrückerstange an.

Ziehen Sie die Befestigungsschraube mit dem Schraubendreher fest an.

Drücken Sie die Sperrtaste, um die Maschine zu entsperren.

- (1) Stickfuß P
- (2) Stoffdrückerstange
- (3) Schraube
- (4) Schraubendreher

1.

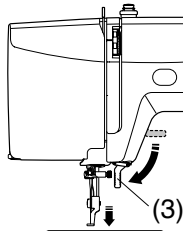
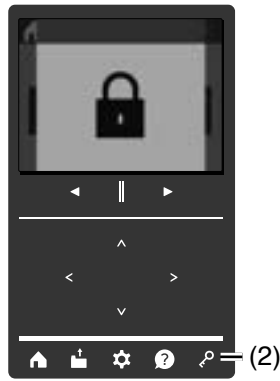
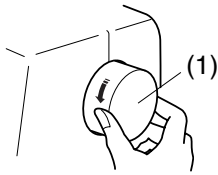

2.

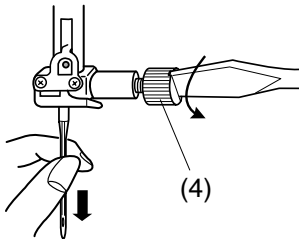

3.

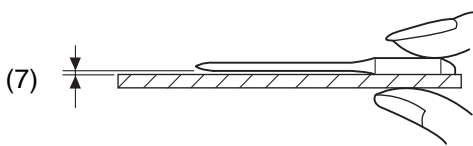
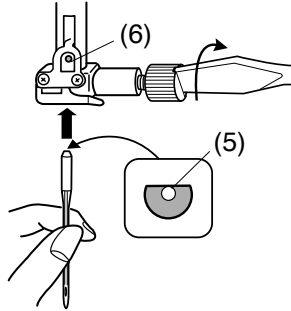

Nadel wechseln

⚠ VORSICHT:

Denken Sie immer daran, die Sperrtaste zu drücken, um die Maschine zu verriegeln oder schalten Sie den Netzschalter aus, bevor die Nadel ersetzt wird.

1. Drehen Sie das Handrad zu sich hin, um die Nadel anzuheben.
Drücken Sie die Sperrtaste, um die Maschine zu verriegeln.
Senken Sie den Nähfußhebel ab.
(1) Handrad
(2) Sperrtaste
(3) Nähfußhebel
2. Lösen Sie die Nadelklemmschraube, indem Sie diese gegen den Uhrzeigersinn drehen.
Nehmen Sie die Nadel aus der Klemme.
(4) Nadelklemmschraube
3. Setzen Sie eine neue Nadel in die Nadelklemme ein.
Dabei muss die flache Seite der Nadel nach hinten zeigen.
Achten Sie beim Einsetzen der Nadel in die Nadelklemme darauf, dass sie oben gegen den Anschlagstift geschoben wird. Ziehen Sie die Nadelklemmschraube mit einem Schraubendreher fest an.
Drücken Sie die Sperrtaste, um die Maschine zu entsperren.
(5) Flache Seite
(6) Anschlagstift

⚠ VORSICHT:

Achten Sie beim Einsetzen einer Nadel in die Maschine darauf, die Nadelklemmschraube mit einem Schraubendreher fest anzuziehen, da die Nadel sonst abbrechen oder Fehlfunktionen verursachen kann.

Sie können prüfen, ob die Nadel gerade ist, indem Sie die flache Seite der Nadel auf eine flache Fläche drücken (eine Stichplatte, Glas o.ä.).

Der Abstand zwischen der Nadel und der flachen Fläche sollte durchgehend gleich sein.

(7) Abstand

Benutzen Sie niemals stumpfe Nadeln.

Stoff- und Nadeltabelle

Stoff	Faden	Nadel
Fein	Stickgarn	Blaue Nadel
Mittel		
Schwere Stoffe		Universalnadel #14/90

Verwenden Sie zum Sticken speziellen Stick-Unterfaden.

Unterfaden aufspulen

Spule entnehmen

Schieben Sie die Entriegelungstaste der Greiferabdeckplatte nach rechts und entfernen Sie die Greiferabdeckplatte.

Heben Sie die Spule aus dem Spulenhalter heraus.

- (1) Entriegelungstaste der Greiferabdeckplatte
- (2) Greiferabdeckplatte
- (3) Spule

ANMERKUNG:

- Verwenden Sie für horizontale Greifer „J“-Kunststoffspulen (4). Bei Verwendung von anderen Spulen, z.B. vorgespulnten Papierspulen, kann es zu Problemen beim Nähen und/oder Schäden am Spulenkorb kommen.
- Verwenden Sie keine „easy bobbin“ oder Metallspulen.

Garnrolle aufstecken

Heben Sie den Garnrollenhalter an. Stecken Sie die Garnrolle auf den Garnrollenhalter.

Setzen Sie die Fadenabzugscheibe (groß) ein und drücken Sie sie fest gegen die Garnspule.

- (1) Fadenabzugscheibe (groß)

Verwenden Sie die Fadenabzugscheibe (klein) bei schmalen oder kleinen Garnrollen.

- (2) Fadenabzugscheibe (klein)

ANMERKUNG:

- Wenn Sie einen glatten Faden verwenden, z. B. transparenten Monofilamentfaden, elastischen Faden oder Metallfaden, legen Sie ein Netz um die Garnrolle, um zu verhindern, dass der Faden von der Garnrolle abrutscht und sich um den Spulenkorb verheddert.
- Wenn das Netz zu lang für die Garnrolle ist, falten Sie das Netz und ziehen Sie es dann über die Rolle.
- Ein Netz ist nicht im Lieferumfang dieser Maschine enthalten.

- (3) Garnrollennetz

Zusätzlicher Garnrollenhalter

Benutzen Sie den zusätzlichen Garnrollenhalter zum Spulen ohne den Faden beim Sticken aus der Nadel zu ziehen (siehe Seite 15).

Setzen Sie den zusätzlichen Garnrollenhalter in den Garnrollenträger und dann in die Öffnung neben dem horizontalen Garnrollenstift ein.

Setzen Sie eine Garnrolle auf den zusätzlichen Garnrollenhalter und befestigen Sie die Garnrolle mit der Fadenabzugscheibe.

- (1) Zusätzlicher Garnrollenhalter
- (2) Öffnung für zusätzlichen Garnrollenhalter
- (3) Fadenabzugscheibe (groß)

ANMERKUNG:

Entfernen Sie den zusätzlichen Garnrollenhalter, wenn Sie die Maschine mit der Abdeckhaube abdecken.

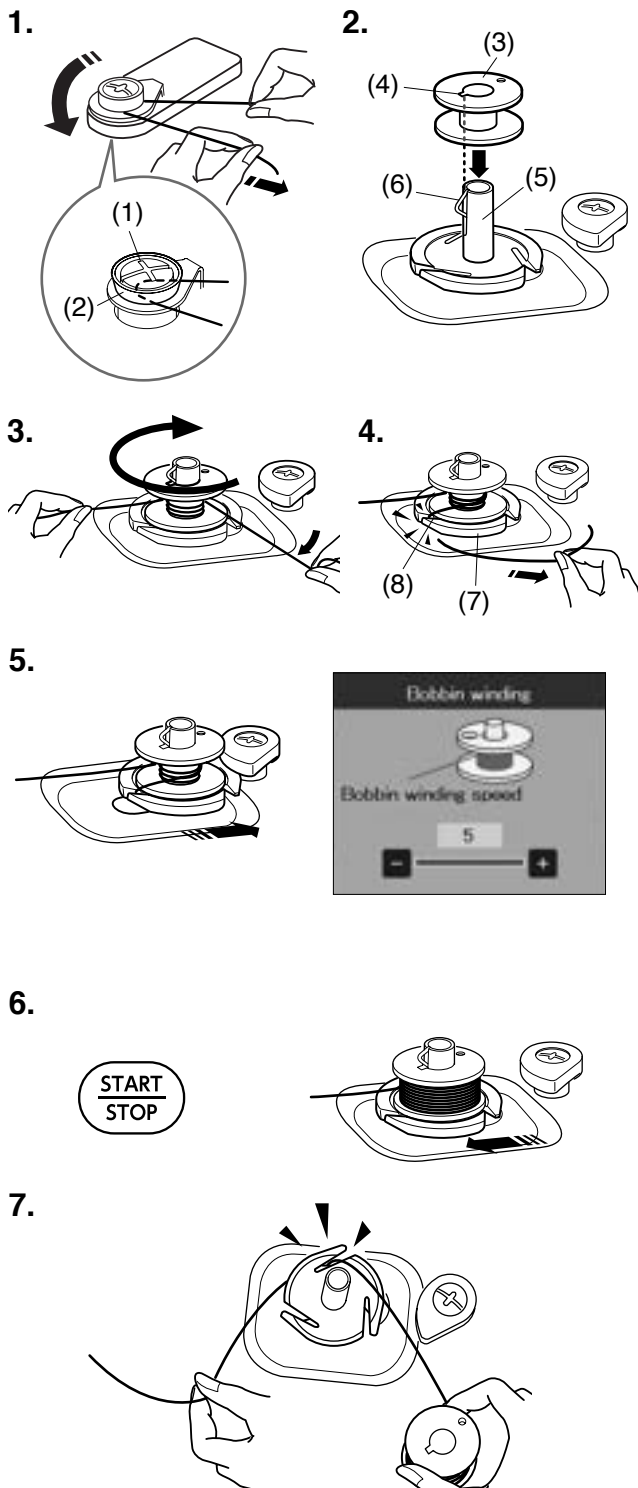
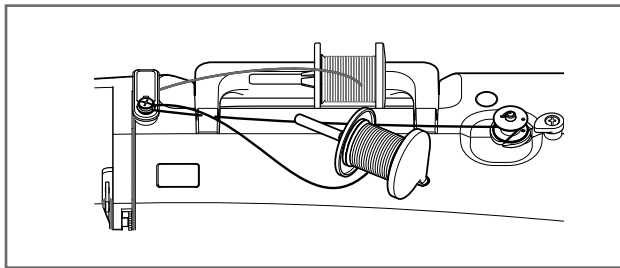
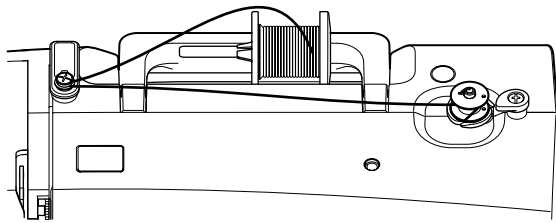

Unterfaden aufspulen

1. Ziehen Sie Faden von der Garnrolle.
Halten Sie den Faden mit beiden Händen und führen Sie den Faden in die Spulspannungsscheibe.
Ziehen Sie den Faden nach links und nach vorne um die obere Fadenführung.
Ziehen Sie den Faden fest nach rechts, während Sie ihn mit beiden Händen festhalten.

- (1) Scheibe für die Aufspulspannung
- (2) Scheibe

Aufspulen des Unterfadens mit dem zusätzlichen Garnrollenhalter

Wenn Sie die Spule mit dem zusätzlichen Garnrollenhalter aufspulen möchten, dann führen Sie den Faden wie gezeigt um die Spulspannungsscheibe.

- (1) Scheibe für die Aufspulspannung

2. Setzen Sie die Spule auf den Spuler.
Achten Sie darauf, dass die Spule richtig einrastet.
 - (3) Spule
 - (4) Schlitz
 - (5) Spuler
 - (6) Feder (vorstehend)
3. Ziehen Sie den Faden auf die Spule.
Halten Sie den Faden mit beiden Händen und wickeln Sie ihn mehrmals im Uhrzeigersinn um die Spule.
4. Führen Sie den Faden in einen der Schlitze des Spulerkranzes und ziehen Sie am Faden, um ihn abzuschneiden.
 - (7) Spulerkranz
 - (8) Schlitz
5. Drücken Sie den Spuler gegen den Spulenstopper nach rechts. Auf dem Touchscreen erscheint das Zeichen zum Aufspulen.
Wenn Sie den Unterfaden schneller oder langsamer spulen möchten, können Sie die maximale Spulgeschwindigkeit durch Drücken der Taste „+“ oder „-“ anpassen.

ANMERKUNG:

Der Spuler darf nicht bewegt werden, wenn die Maschine läuft.

6. Drücken Sie die Taste Start/stopp.
Halten Sie die Maschine an, wenn die Spule voll ist und sich nicht mehr dreht.
Bringen Sie den Spuler in seine Ausgangsstellung zurück.
7. Nehmen Sie die Spule ab. Schneiden Sie den Faden in einem der den Schlitzen der Trägerplatte ab.

ANMERKUNG:

Aus Sicherheitsgründen hält die Maschine 1,5 Minuten nach Beginn des Spulvorgangs automatisch an.

1.

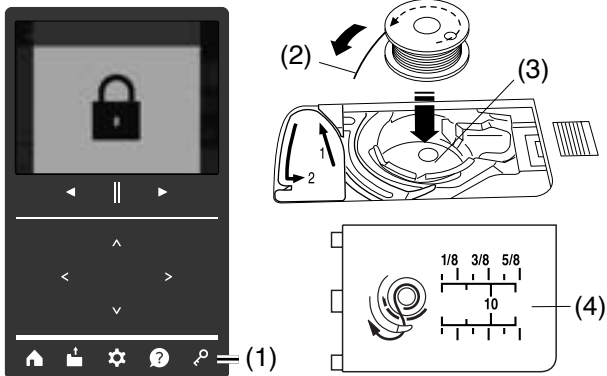

2.

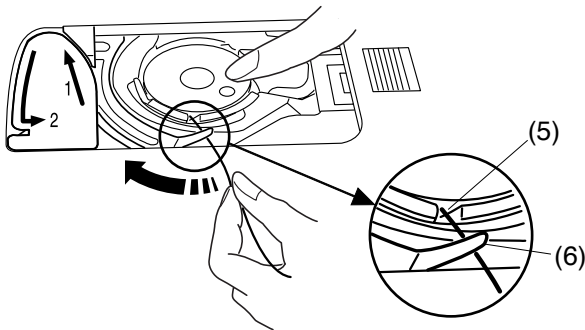

3.

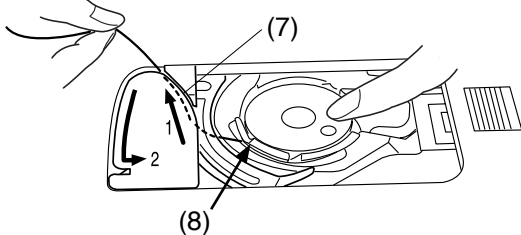

Richtig

Falsch

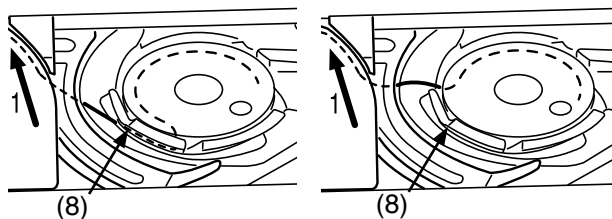

4.

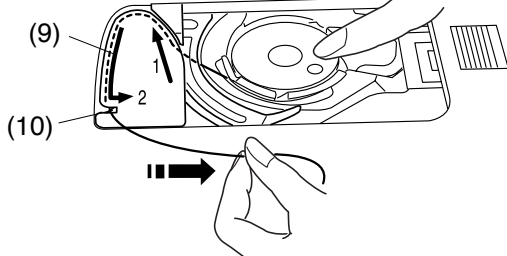

5.

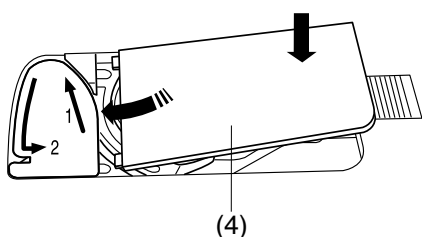

Spule einsetzen

⚠ VORSICHT:

Drücken Sie immer unbedingt auf die Sperrtaste, um die Maschine zu verriegeln oder schalten Sie den Netzschalter aus, bevor Sie die Spule einsetzen.

- Drücken Sie die Sperrtaste, um die Maschine zu verriegeln.
Legen Sie die Spule so in den Spulenkorb, dass der Faden gegen den Uhrzeigersinn herausläuft, wie auf der Greiferabdeckplatte abgebildet.
 - Sperrtaste
 - Fadenende
 - Spulenkorb
 - Greiferabdeckplatte
- Halten Sie die Spule mit der Fingerspitze fest, damit sie sich nicht dreht.
Führen Sie den Faden durch die vordere Kerbe in der Spulenhaltung.
Ziehen Sie den Faden nach links und unter der Fadenführung hindurch.
 - Vordere Kerbe
 - Führung
- Ziehen Sie den Faden nach links und führen Sie ihn in die mit „1“ markierte Führungsbahn.
Achten Sie darauf, dass der Faden an der Seitenkerbe des Spulenhalters herauskommt.
 - Führungsbahn 1
 - Seitliche Kerbe

ANMERKUNG:

Falls der Faden nicht an der seitlichen Kerbe herauskommt fädeln Sie erneut ein von Schritt 1.

- Führen Sie den Faden weiter entlang der mit „2“ markierten Führungsbahn und ziehen Sie den Faden nach rechts durch den Schlitz. Der Faden wird auf eine sinnvolle Länge geschnitten und festgehalten.
 - Führungsbahn 2
 - Schlitz (Fadenschneider)
- Setzen Sie die linke Kante der Greiferabdeckplatte in die Öffnung.
Drücken Sie die Greiferabdeckplatte nach unten, um sie einzupassen.
 - Greiferabdeckplatte

ANMERKUNG:

- Sofern nicht anders angegeben, können Sie mit dem Sticken beginnen, ohne den Unterfaden hochzuziehen.
- Schlagen Sie auf Seite 20 nach, wie man den Unterfaden nach oben zieht.

Maschine einfädeln

VORSICHT:

Drücken Sie immer unbedingt auf die Sperrtaste, um die Maschine zu verriegeln oder schalten Sie den Netzschalter aus, bevor Sie den Faden auf die Maschine fädeln.

Heben Sie den Nähfußhebel an.

Drehen Sie das Handrad in Ihre Richtung, um den Fadenhebel in die höchste Position zu bringen.

Drücken Sie die Sperrtaste, um die Maschine zu verriegeln.

(1) Sperrtaste

1. 2.

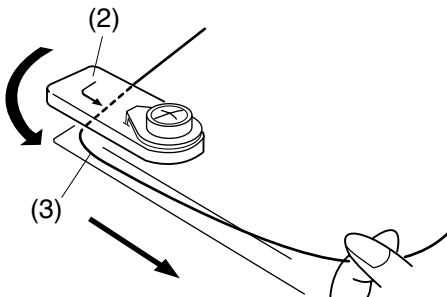

3.

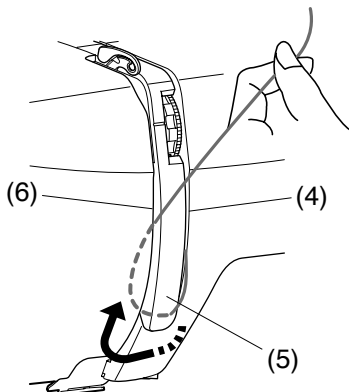

Fädeln Sie den Faden in Reihenfolge von **1.** bis **6.** ein.

1. Halten Sie den Faden mit beiden Händen und führen Sie ihn in die Obere Fadenführung.

(2) Obere Fadenführung

2. Stellen Sie sicher, dass Sie den Faden korrekt in die Kerbe und in den Schlitz der Fadenführungsplatte wie gezeigt einführen.

(3) Fadenführungsplatte

3. Ziehen Sie den Faden im rechten Kanal fest zu sich hin Kanal, bis der Faden einschnappt. Führen Sie den Faden durch den rechten Kanal nach unten und um die Unterseite der Fadenführungsplatte herum und im linken Kanal nach oben.

(4) Rechter Kanal

(5) Fadenführungsplatte

(6) Linker Kanal

4.

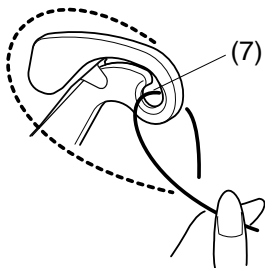

5. 6.

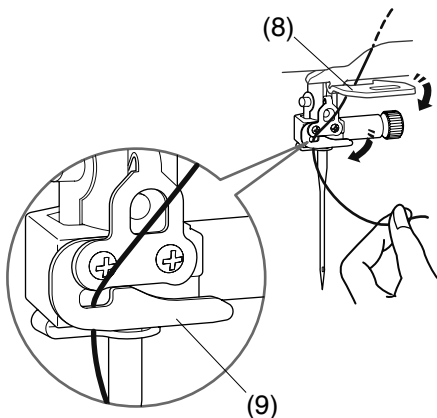

4. Halten Sie den Faden an der Spule fest und ziehen ihn nach oben und zur Rückseite des Fadenhebels. Dann führen Sie den Faden nach vorne und in die Ohr des Fadenhebels.

(7) Ohr des Fadenhebels

5. Ziehen Sie den Faden dann im linken Kanal nach unten und durch die untere Oberfadenführung.

(8) Untere Oberfadenführung

6. Schieben Sie den Faden von der rechten Seite der Nadelstangenfadenführung nach links.

(9) Nadelstangenfadenführung

Fädeln Sie die Nadel mit dem Einfädler ein (siehe Seite 19).

Beispiel

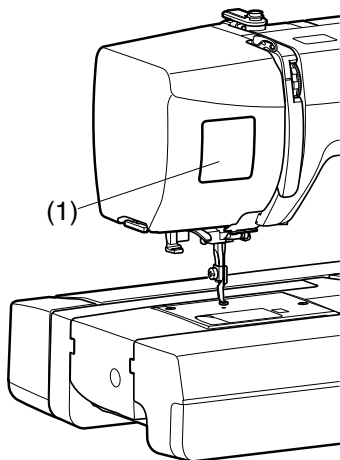

Aufkleber Einfädelhilfe

Im Standardzubehör befindet sich ein Aufkleber mit einer Einfädelhilfe. Wenn Sie möchten, können Sie den Aufkleber an der Maschine anbringen, um den Einfädelvorgang anzuzeigen.

(1) Aufkleber für Einfädelhilfe

Eingebauter Nadeleinfädler

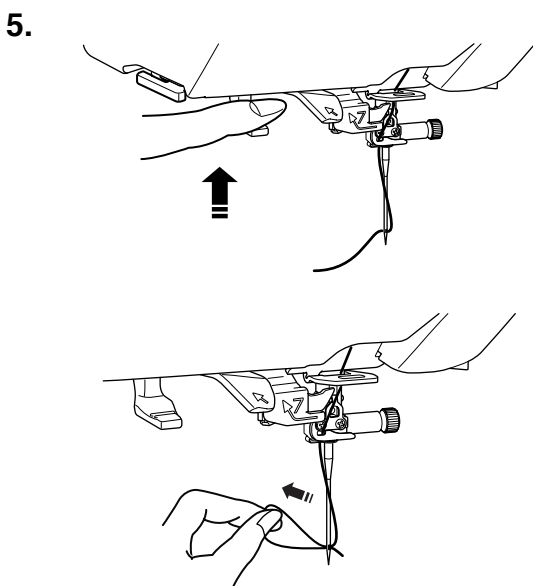
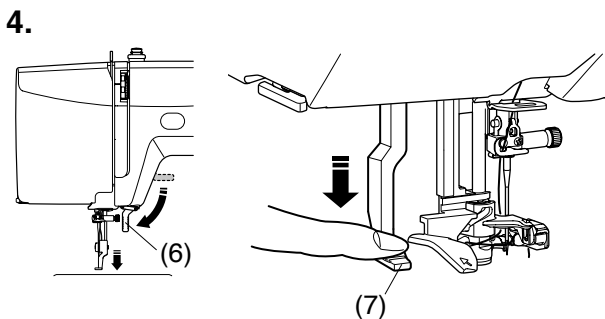
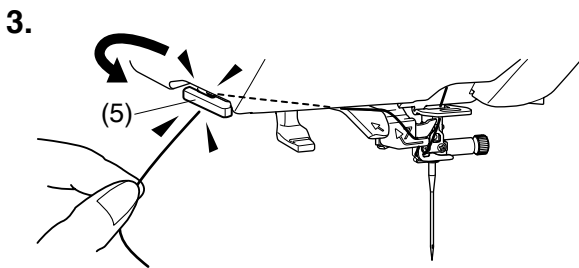
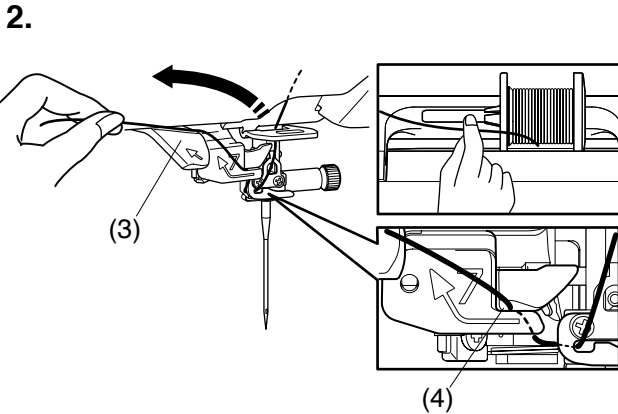
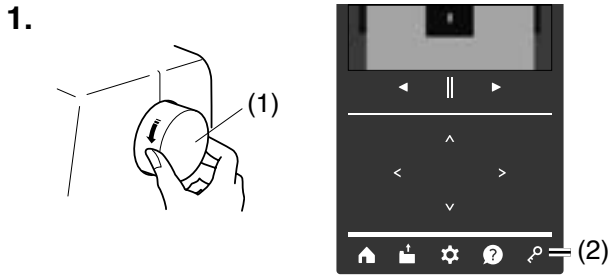

⚠ VORSICHT:

Drücken Sie immer unbedingt auf die Sperrtaste, um die Maschine zu verriegeln oder schalten Sie den Netzschalter aus, bevor Sie den Faden auf die Maschine fädeln.

ANMERKUNG:

- Der Nadeleinfädler kann für Nadeln der Stärken # 11/ 75 bis # 16/ 100 verwendet werden.
- Fadenstärken 50 bis 90 werden empfohlen.
- Verwenden Sie nicht die Fadenstärke 30 oder kleiner.

1. Drehen Sie das Handrad zu sich hin, um die Nadel anzuheben.

Drücken Sie die Sperrtaste, um die Maschine zu verriegeln.

- (1) Handrad
- (2) Sperrtaste

2. Ziehen Sie den Faden über die Nadeleinfädlerführung nach links, während Sie den Faden mit der Hand in der Nähe der Garnrolle festhalten.

- (3) Nadeleinfädlerführung

ANMERKUNG:

Stellen Sie sicher, dass der Faden wie gezeigt in den Schlitz des Nadeleinfädlers einlegt wird.

- (4) Schlitz

3. Ziehen Sie den Faden nach oben und führen Sie ihn von hinten zwischen den Fadenabschneider und den Kopfdeckel.

Ziehen Sie den Faden zu sich, um ihn abzuschneiden.

- (5) Fadenabschneider

4. Senken Sie den Nähfußhebel ab.

Ziehen Sie den Nadeleinfädlerhebel ganz nach unten.

- (6) Nähfußhebel
- (7) Nadeleinfädlerhebel

5. Lassen Sie den Nadeleinfädlerhebel langsam in seine ursprüngliche Position zurückkehren, um den Faden durch das Nadelöhr einzufädeln.

Drücken Sie die Sperrtaste, um die Maschine zu entsperren.

ANMERKUNG:

Nachdem Sie den Nadeleinfädlerhebel losgelassen haben, bildet sich eine Fadenschleife, ziehen Sie diese durch das Nadelöhr nach hinten.

1.

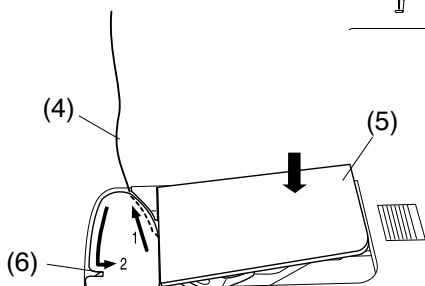
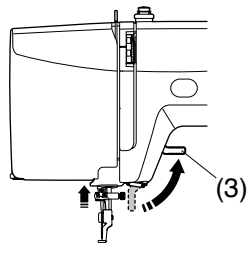
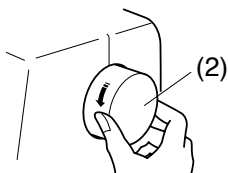
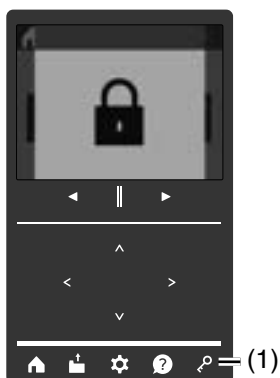

2.

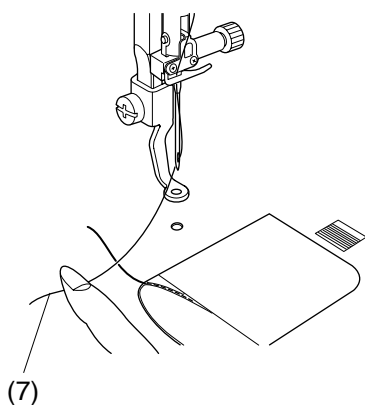

3.

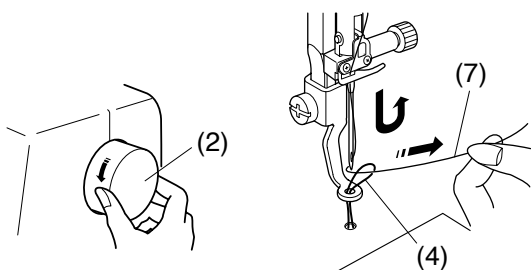

4.

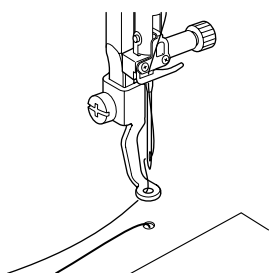

Unterfaden heraufholen

Nach dem automatischen Abschneiden des Fadens oder dem Wechsel der Spule können Sie mit dem Sticken beginnen, ohne den Unterfaden hochzuziehen.

Sie müssen jedoch den Unterfaden nach oben ziehen, wenn Sie Heften wollen.

1. Drücken Sie die Sperrtaste, um die Maschine zu verriegeln.
Drehen Sie das Handrad zu sich hin, um die Nadel anzuheben.
Heben Sie den Nähfußhebel an.
Nehmen Sie die Spule heraus. Setzen Sie die Spule erneut in den Spulenhalter ein und fädeln Sie den Spulenhalter erneut gemäß den Anweisungen auf Seite 16 ein, lassen Sie dabei aber einen Rest von 10 cm des Unterfadens, wie gezeigt stehen.

- (1) Sperrtaste
- (2) Handrad
- (3) Nähfußhebel
- (4) Unterfaden
- (5) Greiferabdeckplatte

ANMERKUNG:

Schneiden Sie den Unterfaden nicht mit dem Fadenabschneider ab.

- (6) Fadenabschneider

2. Halten Sie den Oberfaden leicht mit der linken Hand.

- (7) Oberfaden

3. Drehen Sie das Handrad in Ihre Richtung, um die Nadel zu senken und heben und den Unterfaden hoch zu holen.

- (2) Handrad

4. Führen Sie den Unterfaden unter dem Nähfuß nach hinten.

Ziehen Sie den Oberfaden durch das Ohr des Stickfußes P.

Drücken Sie die Sperrtaste, um die Maschine zu entsperren.

STICKEN

Stickeinheit

ANMERKUNG:

Sorgen Sie für ausreichend freien Raum um die Maschine, damit sich der Stickrahmen ungehindert bewegen kann.
Legen Sie nichts in dem links gezeigten Bereich ab.

Stickschlitten öffnen

1. Drücken Sie den Hebel zur Freigabe des Stickschlittens nach unten, um den Stickschlitten zu öffnen.

- (1) Schlittenarmlösehebel
- (2) Schlittenarm

2. Schwenken Sie den Stickschlitten aus, bis er in der Arbeitsposition einrastet.

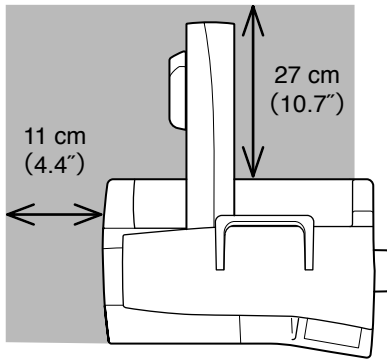

1.

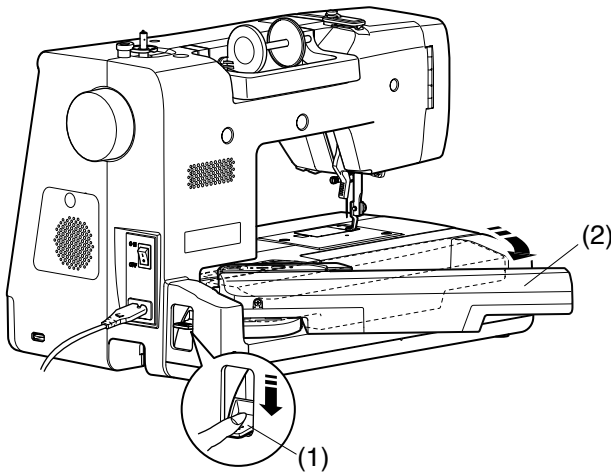

2.

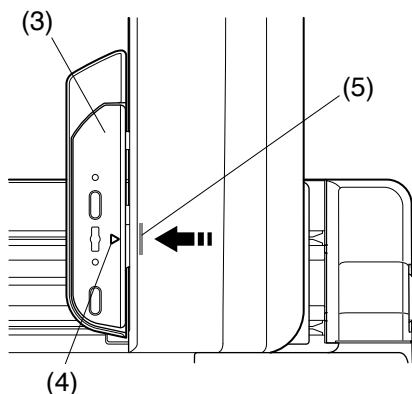
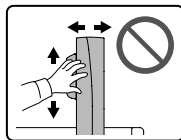
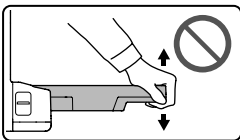
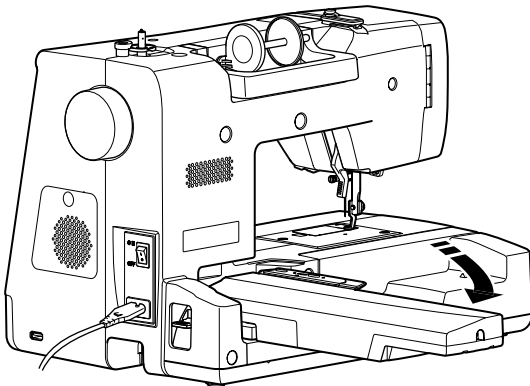

! VORSICHT:

- Drücken Sie nicht auf den Stickschlitten, wenn er in Arbeitsposition ist.
- Versuchen Sie nicht, die Stickeinheit oder den Stickschlitten von Hand zu bewegen.
- Halten Sie die Stickeinheit oder den Stickschlitten nicht fest, während dieser arbeitet.
- Niemals den Schlitten von Hand verschieben, unabhängig davon, ob die Stromversorgung ein- oder ausgeschaltet ist, da sonst das Gerät bei Öffnen des Stickschlittens beschädigt werden kann.
- Achten Sie darauf, dass sich der Schlitten beim Öffnen des Stickschlittens an der Ausgangsposition befindet (die Dreiecksmarkierung auf dem Schlitten passt zu dem Balkensymbol auf dem Stickschlitten).

- (3) Schlitten
- (4) Dreieckszeichen
- (5) Balkensymbol

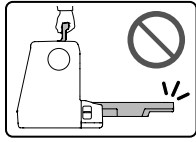

1.

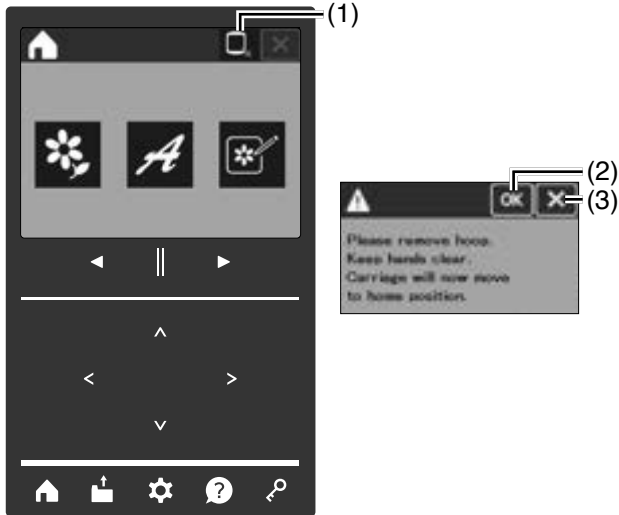

2.

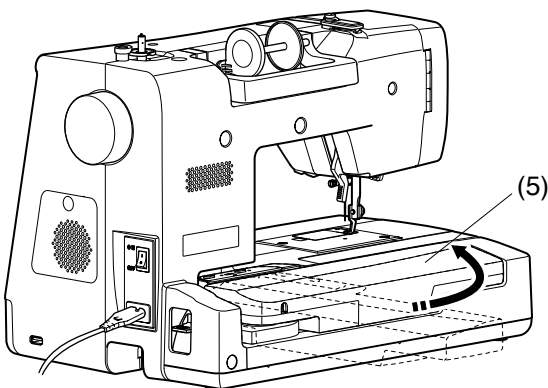
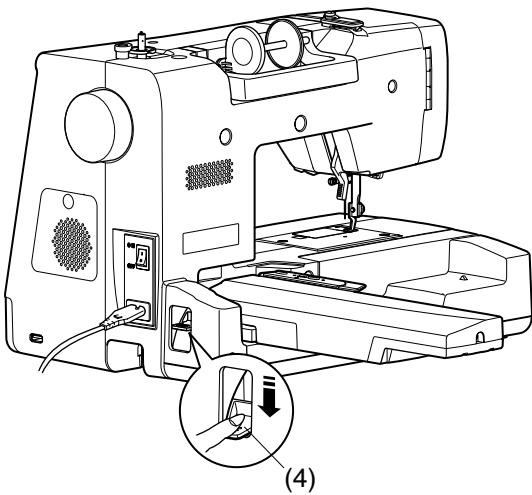

Stickschlitten zurückziehen

⚠ VORSICHT:

Stellen Sie sicher, dass der Stickschlitten zurückgefahren ist, wenn Sie die Maschine tragen oder einlagern.

1. Nehmen Sie den Stickrahmen vom Schlitten ab.
Drücken Sie die Taste Ausgangsposition im Startfenster. Folgende Meldung wird angezeigt
Drücken Sie die OK-Taste um den Stickschlitten in die Ausgangsposition zurückzufahren.

- (1) Taste Ausgangsposition
- (2) OK-Taste

ANMERKUNG:

- Wenn sich die Nadel und der Nähfuß in der unteren Position befinden, stellen Sie sicher, dass Sie die Nadel durch Drehen des Handrads in Ihre Richtung und den Nähfuß mit dem Nähfußheber anheben.
 - Drücken Sie die X-Taste, um zum vorherigen Fenster zurückzukehren.
- (3) X-Taste

2. Drücken Sie den Hebel zur Freigabe des Stickschlittens nach unten, um den Stickschlitten in Ruheposition zu bringen.

- (4) Schlittenarmlösehebel
- (5) Schlittenarm

ANMERKUNG:

Wenn der Schlittenarm eingefahren wird, bewegen sich der Schlitten und der Schlittenarm etwas. Achten Sie darauf, dass nichts in den Spalt zwischen dem Schlitten oder den Schlittenarm und die Nähmaschine gerät.

⚠ VORSICHT:

- Bewegen Sie den Schlitten niemals von Hand, unabhängig davon, ob die Stromversorgung ein- oder ausgeschaltet ist, da die Maschine sonst beim Einfahren des Stickschlittens beschädigt werden kann.
- Achten Sie darauf, dass sich der Schlitten in der Ausgangsposition befindet, wenn Sie diesen einfahren.

Spulenkorb für Stickerei (höhere Fadenspannung)

VORSICHT:

Drücken Sie immer die Sperrtaste, um die Maschine zu sperren, oder schalten Sie den Netzschalter aus, bevor Sie den Spulenkorb austauschen.

Für beste Stickergebnisse ersetzen Sie bitte den Standard-Spulenkorb (Teilenummer 867513002) durch den Spezialspulenkorb für Stickerei (Teilenummer 867513208).

Die Teilenummer (867513002 oder 867513208) ist auf der Innenseite des Spulenkorbs angegeben.

(1) Die Teilenummer steht hier.

1. Entfernen Sie Nadel, Nähfußhalter und Stichplatte (siehe Seiten 13, 12, 86).

Nehmen Sie die Standardspulenkorb heraus.

(2) Standardspulenkorb

2. Setzen Sie den Spezialspulenkorb in den Greifer ein. Achten Sie darauf, dass der Knopf des Spulenhalters am Anschlag an der Maschine ausgerichtet ist. Bringen Sie die Stichplatte, den Stickfuß und die Nadel wieder an.

(3) Knopf

(4) Anschlag

(5) Spezialspulenkorb für Stickerei (höhere Fadenspannung)

ANMERKUNG:

Verwenden Sie den Standardspulenhalter, wenn Sie Muster sticken, bei denen für die Spule der gleiche Faden wie in der Nadel verwendet wird.

1.

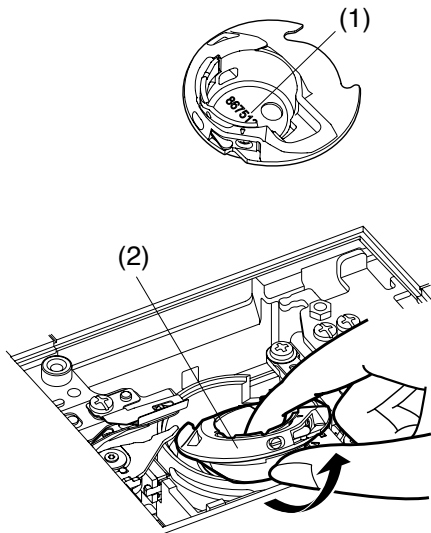

2.

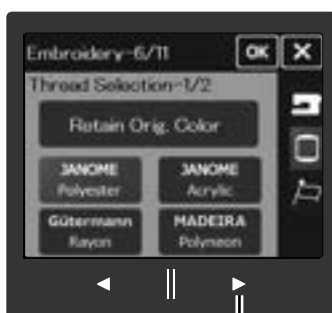
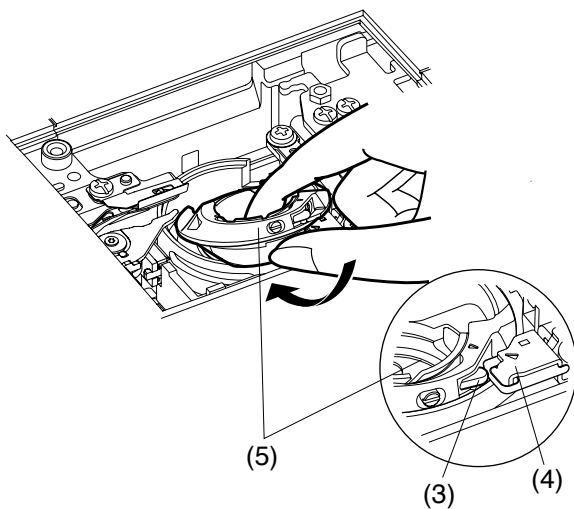

(1)



Stickgarn auswählen

Wählen Sie vor dem Einfädeln der Maschine den Faden aus der Garnauswahl (siehe Seite 83).

Drücken Sie die Taste nächste Seite um die nächste Seite anzuzeigen.

(1) Taste nächste Seite

ANMERKUNG:

Wir empfehlen, für beste Ergebnisse speziellen Stick-Unterfaden zu verwenden.

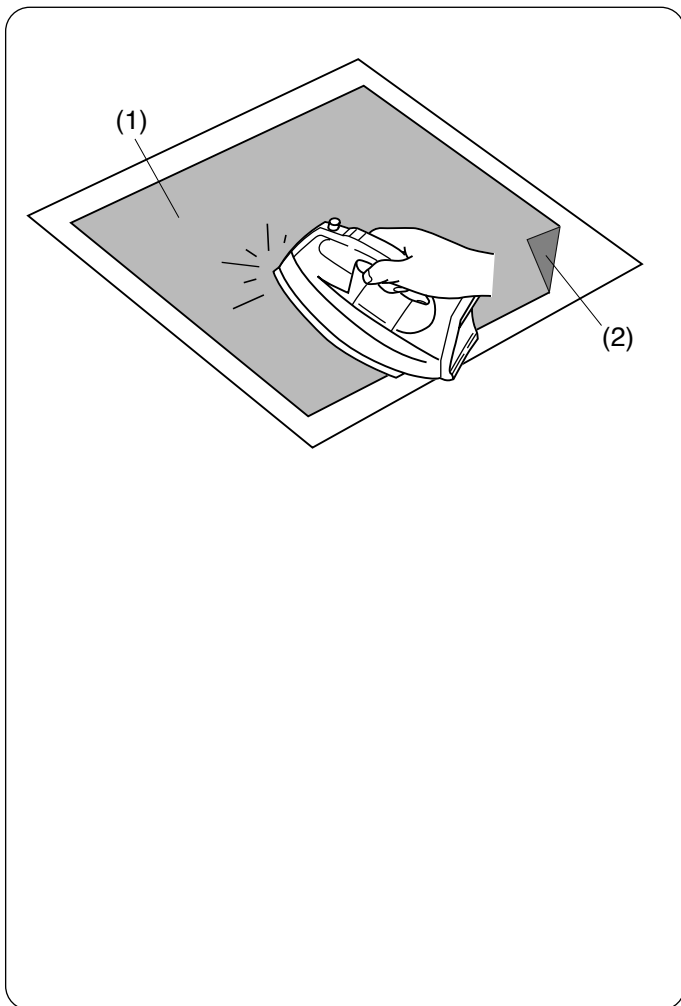

Vliese

Um optimale Stickqualität zu erzielen, müssen Vliese benutzt werden.

Wenn das Stickmuster, das Sie sticken wollen, sehr dicht ist, sollten Sie auf der Rückseite des Stoffes eine Lage Stickvlies oder ein anderes dickes Vlies unterlegen, um bessere Ergebnisse zu halten.

Verwendung:

Bringen Sie die Vliese auf der linken Stoffseite an.

Möglicherweise müssen Sie mehr als eine Schicht benutzen.

Feste Stoffe können mit dünnem Papier hinterlegt werden.

Nicht haftende Vliese sollten beim Besticken von Stoffen verwendet werden, die nicht gebügelt werden können, oder für Bereiche, die schwer zu bügeln sind.

Schneiden Sie das Vlies größer als den Stickrahmen zu, und legen Sie es so auf den Stickrahmen, dass das ganze Stück in den Stickrahmen eingespannt wird und so der Stoff nicht verrutschen kann.

Vlies befestigen

Legen Sie die linke Stoffseite und die glänzende Seite (Klebeseite) des Vlieses aufeinander. Falten Sie eine Ecke des Vlieses hoch und bügeln Sie die beiden Lagen zusammen.

(1) Stabilisator

(2) Ecke

Typ	Verwendung für	Eigenschaft
Ausreißbar	Stabile Webstoffe	Bestehen aus einem leicht abreißbaren Material.
Aufbügelbar	Maschenware und alle Arten elastischer Stoffe	Stabilisator, der aufgebügelt wird.
Zum Abschneiden	Maschenware und alle Arten elastischer Stoffe	Reißfeste Vliesstoffe.
Wasserlöslich	Loch- oder Spitzenstickerei. Rechte Seite von Schlingengewebe wie Frottee, um zu verhindern, dass die Schlingen aus der Stickerei herausragen	Ein dünner, wasserlöslicher Film.
Ausbügelbar	Loch- oder Spitzenstickerei	Ein dünnes Gewebe, das bei Hitze wegschmilzt.

ANMERKUNG:

- Eine Ecke des Vlieses sollte umgeknickt werden, um das Abziehen der überschüssigen Unterlage nach dem Stickern zu erleichtern.
- Die Bügeltemperatur und -dauer hängt von der Art des haftenden Vlieses ab.
- Klebevliese dienen lediglich zur Nutzung mit kleineren Stoffen und Teilen, welche nicht in einen Rahmen gespannt werden können, oder für die Verarbeitung von Materialien wie Samt, Nappaleder oder ähnlichem, welche Druck- und Glanzstellen zurück behalten können.
- Reinigen Sie den Spulenhalter nach dem Stickern, da der Kleber des Vlieses diesen dauerhaft verunreinigen kann (siehe Seite 86).

1.

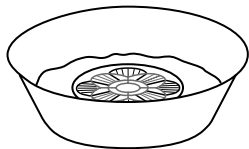

2.

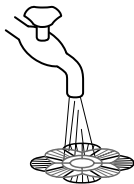

3.

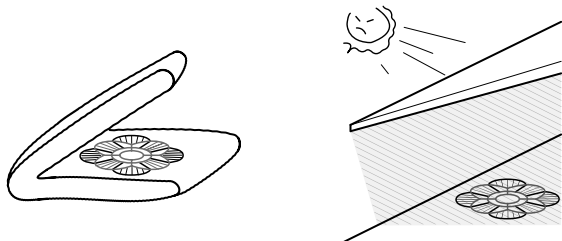

Wasserlöslichen Stabilisatoren (Vlies) verwenden

Im Gegensatz zu anderen Stabilisatoren können Sie die wasserlöslichen Stabilisator entfernen, indem Sie die Muster in einer Schüssel mit warmem Wasser einweichen.

Legen Sie Schichten wasserlöslichen Vlieses auf feine Stoffe wie Tüll und Organdie oder raue Stoffe wie Handtücher, Velours und Cord, um bessere Stickergebnisse zu erzielen.

Sie können das wasserlösliche Vlies direkt besticken, um Muster ohne Stoff oder aus den dreidimensionalen Stickmustern durch Einweichen Spitzenmuster zu machen.

ANMERKUNG:

- Nicht bei nicht waschbaren Materialien verwenden.
- Legen Sie eine Schicht wasserlösliches Vlies auf die raue Seite des Frottee, Velours und Cord auf.

1. Schneiden Sie nach dem Sticken das wasserlösliche Vlies mit einer Schere ungefähr 1 cm (3/8 Zoll) um das Muster herum ab.

Entfernen Sie die wasserlöslichen Stabilisator, indem Sie das Muster in eine Schüssel mit warmem Wasser tauchen.

Wechseln Sie das warme Wasser und weichen Sie das Stickmuster weitere 10 Minuten darin ein, um den wasserlöslichen Stabilisator vollständig zu entfernen.

2. Spülen Sie das Muster mehrmals aus, damit der wasserlösliche Stabilisator weicher wird.

3. Nachdem Sie sich das Vlies vollständig aufgelöst hat, tupfen Sie das Wasser der Spitze mit einem Handtuch vollständig auf und trocknen diese im Schatten.

(1)

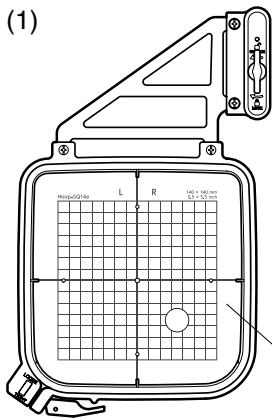

(2)

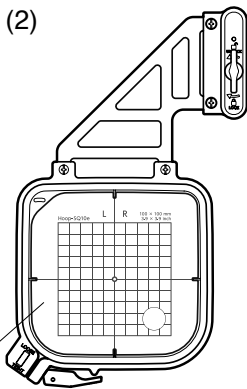

(6)

(3)

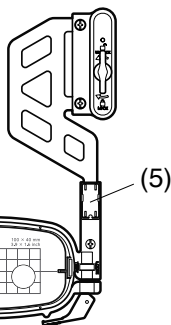

(6)

(5)

(4)

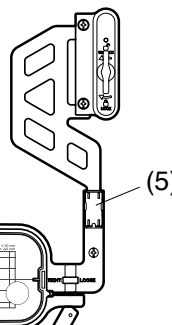

(6)

(5)

Stickrahmen

Zum serienmäßigen Zubehör gehören 1 Stickrahmen.

(1) Stickrahmen SQ14e (mit Schablone)

Ein quadratischer Stickrahmen mit einem quadratischen Stickbereich von 14 cm (5,5").

(2) Stickrahmen SQ10e (mit Schablone, Optional)

Ein quadratischer Stickrahmen mit einem quadratischen Stickbereich von 10 cm (3,9").

(3) Stickrahmen FA10e (mit Schablone, Optional)

Ein Freiarm-Stickrahmen mit einer Stickfläche (3,9" mal 1,6"). von 10 cm mal 4 cm.

(4) Stickrahmen FA5e (mit Schablone, Optional)

Ein Freiarmstickrahmen mit 5 cm (2") Stickbereich im Quadrat.

ANMERKUNG:

Legen Sie die Blockierplatte in den inneren Stickrahmen, um zu verhindern, dass die Manschette bei der Verwendung von Freiarmstickrahmen den Stickbereich überlappt (siehe Seite 68).

(5) Blockierplatte

(6)

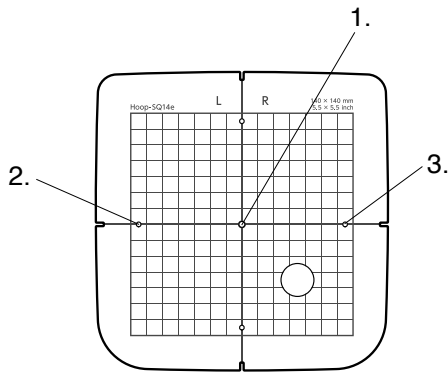

(6) Schablone

Sie können zwischen 3 Musterplatzierungen wählen: linksbündig, zentriert und rechtsbündig.

1. Zentriert:
Sticken in der Mitte des Stickrahmens.
2. Linksbündig:
Sticken Sie von der linken Referenzlinie auf der Schablone aus.
3. Rechtsbündig:
Sticken Sie von der rechten Referenzlinie auf der Schablone aus.

* Seite 51 für die Platzierung von Monogrammen.

1.

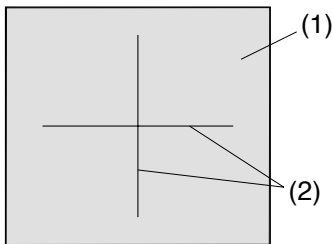

2.

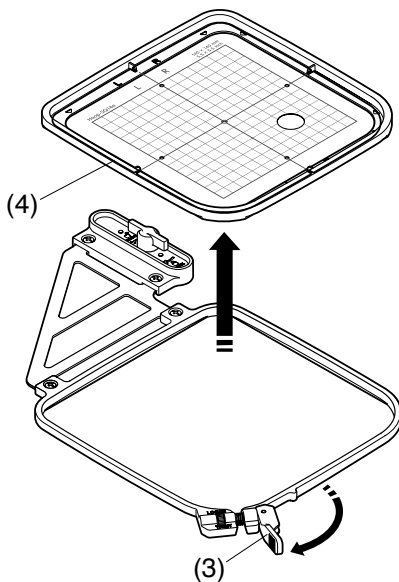

3.

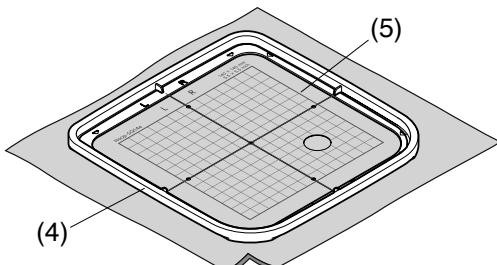

Stoff in einen Stickrahmen einspannen

1. Bereiten Sie ein Stück Stoff vor und fixieren Sie ein Vlies auf der linken Stoffseite.

Stoff und Vlies müssen größer sein als der Stickrahmen.

Markieren Sie die Mittellinien auf dem Stoff mit Schneiderkreide.

- (1) Stoff
- (2) Mittellinien

ANMERKUNG:

Verwenden Sie das Schablonenblatt, wenn Sie die Kreuzmarkierung auf den Stoff zeichnen. Das Schablonenblatt kann auch per QR-Code heruntergeladen werden (siehe Seite 5).

2. Drehen Sie den Außenrahmenhebel in Pfeilrichtung und entfernen Sie den inneren Rahmen.

- (3) Außenrahmenhebel
- (4) Innenrahmen

3. Legen Sie den Innenrahmen und die Schablone auf den Stoff, und richten Sie die Mittellinien des Stoffs an der Schablone aus.

- (4) Innenrahmen
- (5) Schablone

4.

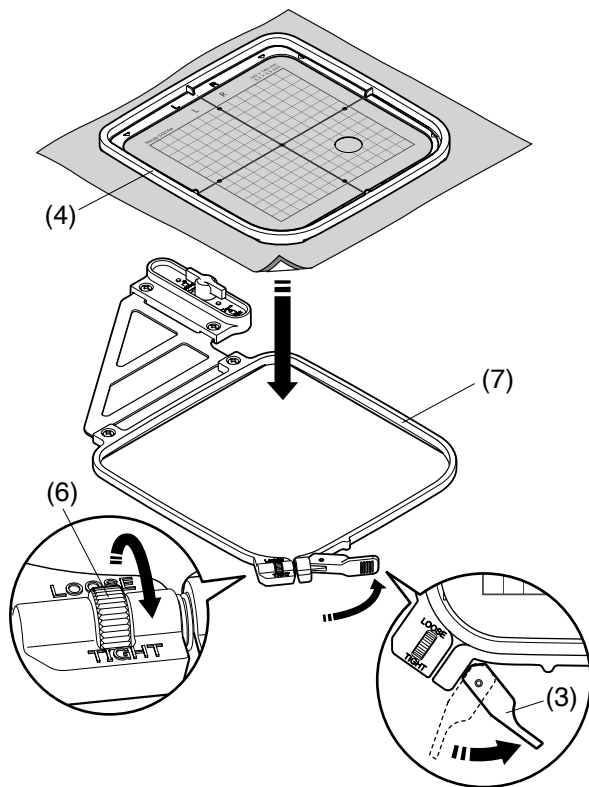

5. 6.

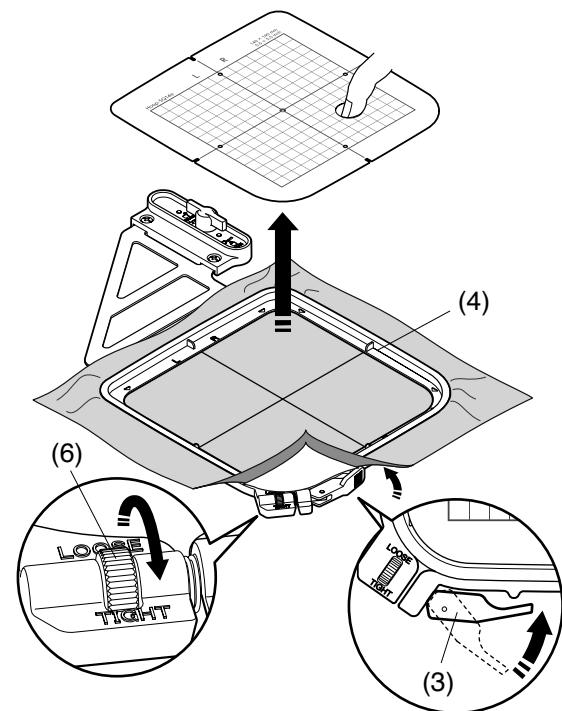

4. Drücken Sie den Innenrahmen und den Stoff in den Außenrahmen.

Drehen Sie die Außenrahmenhebel zur Hälfte (in Pfeilrichtung) und ziehen Sie die Rahmenspannschrauben mit Ihren Fingern an.

- (3) Außenrahmenhebel
- (4) Innenrahmen
- (6) Spanschraube für den Stickrahmen
- (7) Äußerer Stickrahmen

5. Spannen Sie den Stoff im Rahmen, indem Sie ihn in alle vier Richtungen vorsichtig ziehen.

Achten Sie darauf, dass der Stoff im Rahmen vollkommen straff ist.

6. Drehen Sie die Außenrahmenhebel in Pfeilrichtung.

Ziehen Sie die Rahmenspannschraube mit dem Finger so fest wie möglich an.

Entfernen Sie die Schablone.

- (3) Außenrahmenhebel
- (4) Innenrahmen
- (6) Spanschraube für den Stickrahmen

⚠ VORSICHT:

Wenn sich der äußere Bügelhebel nur schwer in Pfeilrichtung drehen lässt, drehen Sie die Spanschraube des Bügels leicht in Richtung „LOOSE“. Der Hebel darf nicht mit Gewalt bewegt werden, da er sonst abbrechen kann.

ANMERKUNG:

Dicke Stoff- und Vlieslagen können zu Fehlstichen, Fadenrissen und gebrochenen Nadeln führen. Sticken Sie nicht auf Lagen, die dicker als 3 mm sind.

1.

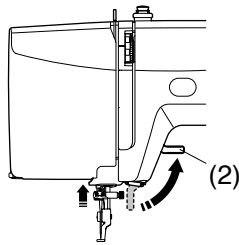
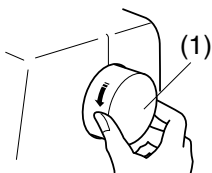

3.

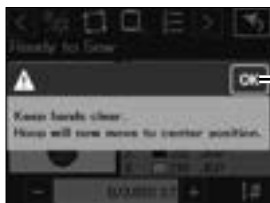

4.

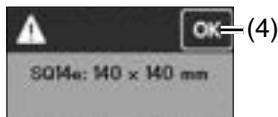

5.

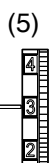

6.

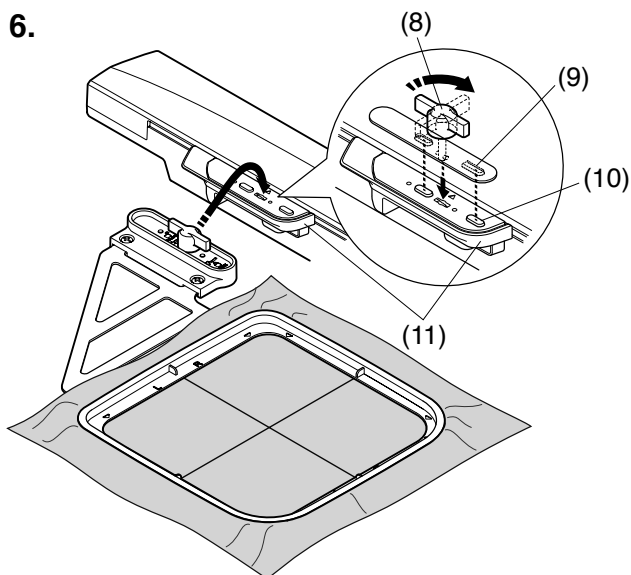

Stickrahmen an der Maschine anbringen

1. Drehen Sie das Handrad zu sich hin, um die Nadel anzuheben. Heben Sie den Nähfußhebel an.

- (1) Handrad
- (2) Nähfußhebel

2. Fahren Sie den Stickschlitten aus (ON) (siehe Seite 21).

Wählen Sie das gewünschte Muster aus (siehe Seite 29).

3. Es erscheint eine Warnmeldung.

Drücken Sie die OK-Taste, und der Schlitten kehrt in seine Ausgangsposition zurück.

- (3) OK-Taste

4. Es erscheint eine Meldung zur Bestätigung der Stickrahmengröße. Drücken Sie die OK-Taste.

- (4) OK-Taste

5. Es wird eine Meldung zur Bestätigung der Fadenspannung angezeigt. Stellen Sie die Fadenspannung wie in der Meldung empfohlen ein. Drücken Sie die X-Taste. Das Stickfenster wird geöffnet.

Drücken Sie die Sperrtaste, um die Maschine zu verriegeln.

- (5) Fadenspannungsregler
- (6) X-Taste
- (7) Sperrtaste

! VORSICHT:

Vergessen Sie nicht, vor dem Wechseln des Stickrahmens die Sperrtaste zu drücken, um die Maschine zu sperren.

6. Legen Sie den Stickrahmen auf die Maschine, und bringen Sie ihn am Schlitten an, indem Sie den Verriegelungsstift des Rahmens in die Öffnung am Schlitten einführen.

Drehen Sie den Knopf im Uhrzeigersinn, um den Stickrahmen festzustellen.

- (8) Knopf
- (9) Öffnung
- (10) Verriegelungsstift
- (11) Schlitten

Fadenhalter

Um zu verhindern, dass Sie über ein Ende des Oberfadens sticken legen Sie das Fadenende in den Fadenhalter.

Führen Sie den Oberfaden durch die Öffnung im Stickfuß, und ziehen Sie ihn zum Fadenhalter hoch.

Legen Sie den Faden von vorne nach hinten über den Fadenhalter.

- (1) Fadenhalter
- (2) Öffnung im Stickfuß



Integrierte Stickmuster auswählen

Taste Musterkategorie

Drücken Sie die Taste für die Musterkategorie im Startfenster, um die erste Seite der ausgewählten Musterkategorie anzuzeigen.

(1) Taste Musterkategorie

Drücken Sie die Taste Musterkategorie, um die Musterauswahl auf 7 Seiten anzuzeigen.

Drücken Sie die Seitentasten, um die Musterkategorie zu durchsuchen.

(2) Seitentasten

Musterkategorie

1/7 Seite

- GANAHA-Kollektionen
- GANAHA by Redwork Muster
- GANAHA by Weißstickereimuster

2/7 Seite

- Blumen- und Gartenmuster
- Essen- und Getränkemuster
- Alltags- und Festtagsmuster

3/7 Seite

- Baby- und Kindermuster
- Namensschildmuster
- In-The-Hoop-Muster <Rasseln>

4/7 Seite

- Beauty und Dekor Muster
- Kreuzstickmuster
- Stickereispitzen-Muster für wasserlösliches Vlies

5/7 Seite

- Stickereispitzen-Muster für Stoff
- Applikationsmuster
- Fransenmuster

6/7 Seite

- Flaggenmuster
- Alphabet <Blumen>
- Alphabet <Kreuzstich>

7/7 Seite

- Kalibrierungsmuster

Drücken Sie die Taste Kategorienname EIN/AUS, um ein Fenster ohne Kategorienamen anzuzeigen.

(3) Name der Kategorie ON/OFF-Taste

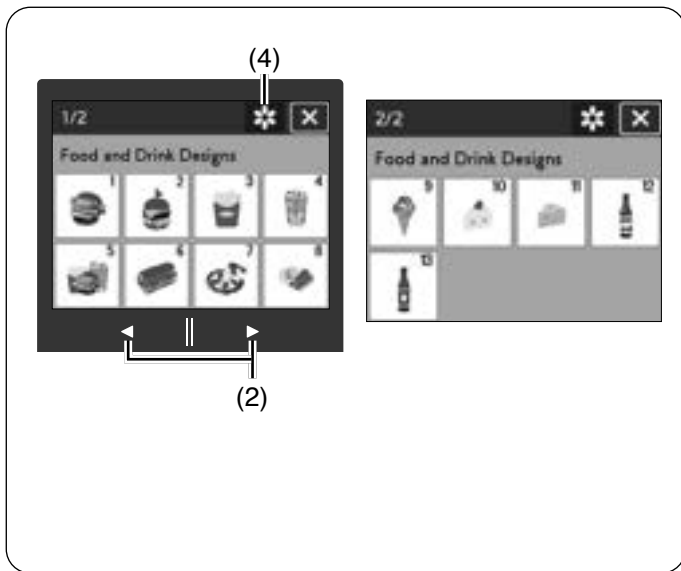

Musterkategorie (Fortsetzung der vorherigen Seite)

Drücken Sie die Auswahl-taste für die Musterkategorie, um die erste Seite der ausgewählten Musterkategorie anzuzeigen.

Blättern Sie durch die Musterliste mit den Seitentasten, und wählen Sie das gewünschte Muster durch Drücken der Mustertaste aus.

Drücken Sie die Auswahl-taste für die Musterkategorie, um Auswahl der Kategorie zurückzukehren.

- (2) Seitentasten
- (4) Taste Musterkategorieauswahl

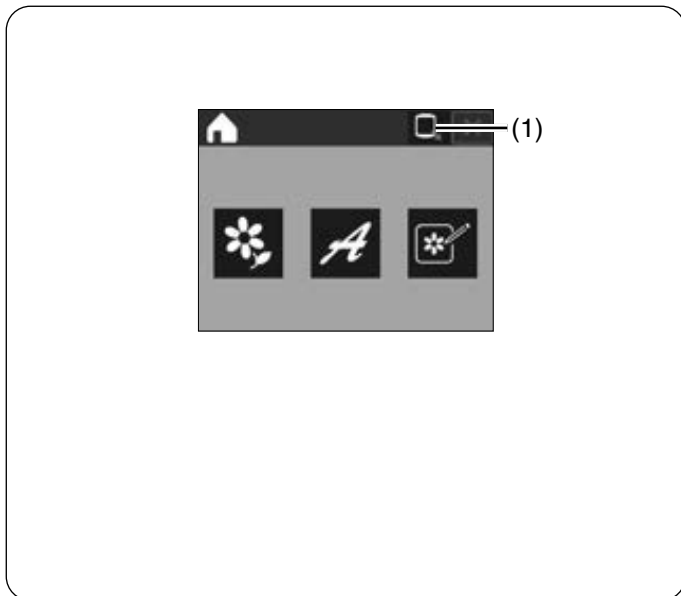

Taste Ausgangsposition

Wenn Sie mit dem Sticken aufhören, nehmen Sie den Stickrahmen ab und drücken Sie die Taste Ausgangsposition. Der Schlitten fährt zurück in die Ausgangsposition.

ANMERKUNG:

Wenn der Stickschlitten eingezogen ist oder sich in der Grundstellung befindet, wird die Taste Ausgangsposition nicht angezeigt und kann nicht verwendet werden.

- (1) Taste Ausgangsposition

Integrierte Monogramme auswählen

Drücken Sie die Monogrammtaste im Startfenster, um die erste Seite der Schriftartenauswahl anzuzeigen.

(1) Monogrammtaste

Drücken Sie die Taste Schriftauswahl, um die Schriftart auf 6 Seiten anzuzeigen um eine andere Schriftart auszuwählen.

Drücken Sie die Seitentasten, um die Schriftartenkategorie zu durchsuchen.

(2) Taste Schriftauswahl

(3) Seitentasten

Schriftart-Kategorie

1/6 Seite

- Gothic
- Script
- Cheltenham
- Bauhaus

2/6 Seite

- Galant
- Typist
- Brush
- First Grade

3/6 Seite

- Hollowblock
- Jupiter
- Mikro-Gotik
- Kyrillisch 1

4/6 Seite

- Kyrillisch 2
- Kyrillisch 3
- Kaisho
- Marumoji

5/6 Seite

- Kaku Gothic
- Rahmen
- Zeichen
- 2-Zeichen

6/6 Seite

- 3-Zeichen

ANMERKUNG:

Die Höhe der Schrift Micro-Gothic beträgt etwa 5 mm.

Drücken Sie die Taste Schriftartauswahl, um die erste Seite der ausgewählten Schriftartkategorie anzuzeigen. Blättern Sie durch die Musterliste mit den Seitentasten, und wählen Sie das gewünschte Muster durch Drücken der Mustertaste aus.

Sie können Buchstaben, Zahlen, Symbole, Sonderzeichen, japanische und kyrillische Buchstaben. Geben Sie die Muster ein und drücken Sie OK-Taste, um das Stickfensterr anzuzeigen.

Drücken Sie die X-Taste, um zum vorherigen Fenster zurückzukehren.

(1) Seitentasten

(2) OK-Taste

(3) X-Taste

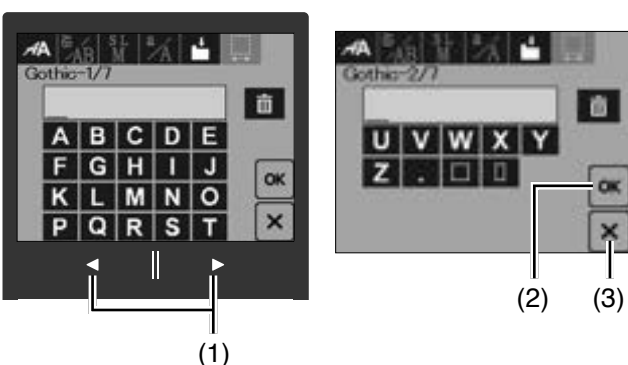
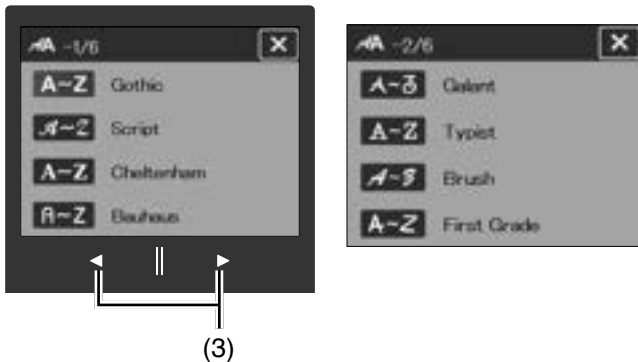
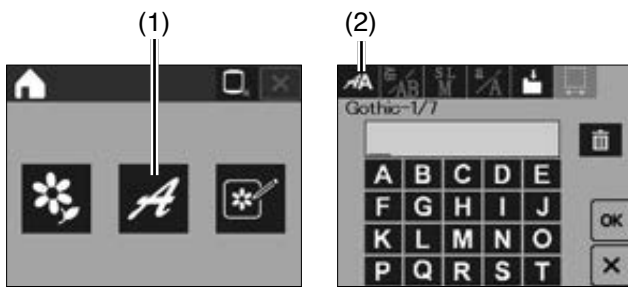

Monogramm Funktionstasten

(1) Taste Schriftauswahl

Drücken Sie diese Taste, um das Schriftauswahlfenster zu öffnen.

(2) Taste Schriftausrichtung

Drücken Sie diese Taste, um die horizontale oder vertikale Ausrichtung zu wählen.

(3) Taste Buchstabengröße

Sie können folgende drei Buchstabengrößen durch Drücken dieser Taste auswählen. Die ungefähren Buchstabengrößen für Großbuchstaben sind folgende:

L (Groß)	30 mm (1,2")
M (Mittel)	20 mm (0,8")
S (Klein)	10 mm (0,4")

(4) Taste für Groß-/Kleinschreibung

Drücken Sie diese Taste, um Groß- oder Kleinschreibung zu wählen. Die Buchstabendarstellung ändert sich.

(5) Dateispeichertaste

Drücken Sie diese Taste, um das Monogramm als Datei zu speichern (siehe Seiten 69-73).

(6) Löschtaste

Drücken Sie diese Taste, um das Zeichen über dem Cursor davor dem Cursor zu löschen.

(7) OK-Taste

Drücken Sie diese Taste, um Ihre Eingabe zu bestätigen und das Stickfenster zu öffnen.

(8) X-Taste

Drücken Sie diese Taste, um das Fenster Schriftartenauswahl zu schließen.

(9) Seitentasten

Drücken Sie die nächste/vorherige Seitentaste, um die Taste anzuzeigen.

(10) Cursortasten

Bewegen Sie den Cursor mit der Cursortaste, um das Zeichen auszuwählen, das Sie ändern möchten.

(11) Cursor

(12) Taste Hiragana/Katakana (für Kaisho, Marumoji, und Kaku Gothic)

Drücken Sie diese Taste, um zwischen Hiragana und Katakana für Monogramme zu wechseln.

(13) Taste Leerstellen

Diese Taste wird nur aktiviert, wenn der Cursor unter das eingegebene Leerzeichen bewegt wird.

Wenn die Zwischenräume zwischen den Zeichen ungleichmäßig aussehen, fügen Sie eine Leerstelle zwischen den Zeichen ein, und justieren Sie den Abstand. Drücken Sie diese Taste, um das „Fenster Leerzeichenanpassung“ zu öffnen.

Um den Abstand zu erhöhen, drücken Sie die Taste „+“. Um den Abstand zu verringern, drücken Sie die Taste „-“. Drücken Sie die OK-Taste, um die Einstellung zu bestätigen.

Drücken Sie die X-Taste, um die Einstellung zu verwerfen. Drücken Sie die Standardeinstellungstaste, um die ursprüngliche Sticheinstellung wiederherzustellen.

(14) OK-Taste

(15) X-Taste

(16) Standardeinstellungstaste

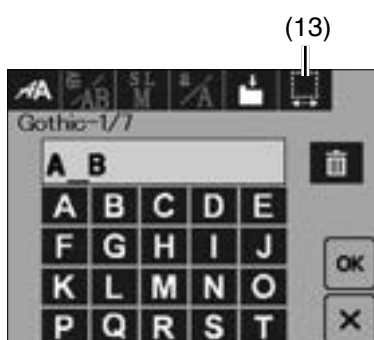
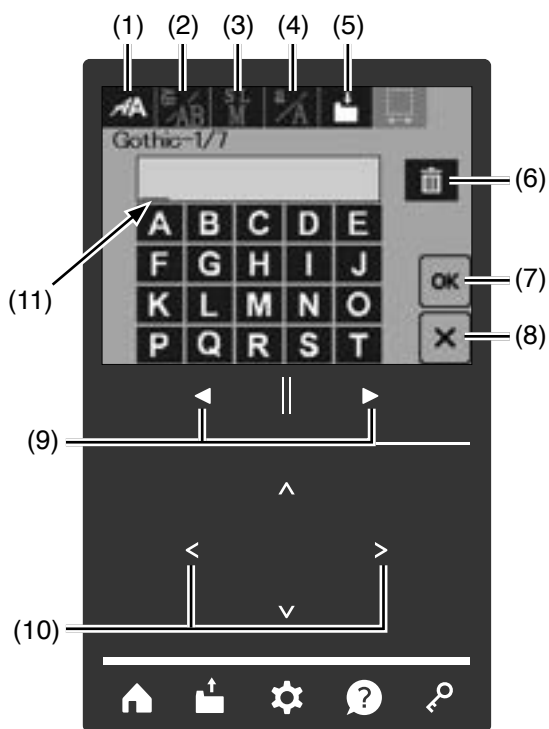

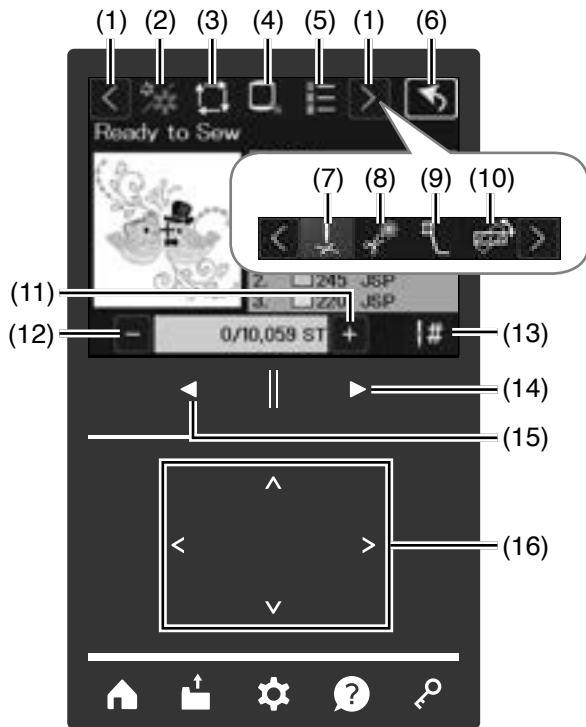
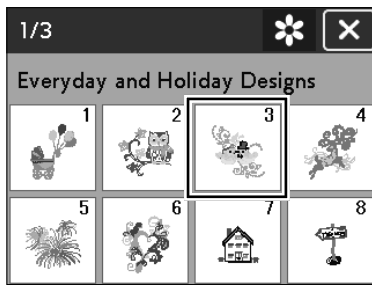

Stickfenster

Das Stickfenster enthält Stickfunktionstasten und Informationen zum ausgewählten Muster.

Beispiel: Alltags- und Festtagsmuster #3

Wählen Sie das Muster #3 im Musterauswahlfenster für Alltags- und Festtagsmuster aus.

Das Stickfenster wird geöffnet.

Funktionstasten

- (1) Funktionswechsellaste
- (2) Farbabschnitttaste (siehe Seite 34)
- (3) Umrisstaste (siehe Seite 35)
- (4) Taste Stickrahmenpositions (siehe Seite 36)
- (5) Taste Farbtabelle (siehe Seite 37)
- (6) Taste vorheriges Fenster Drücken Sie diese Taste, um zum vorherigen Fenster zurückzukehren.
- (7) Kreuztaste (siehe Seite 37)
- (8) Minimale Länge für Sprungstichschnitt-Taste (siehe Seite 38)
- (9) Taste Stickfuß (siehe Seite 38)
- (10) Feineinstell-/Winkeleinstell-Taste (siehe Seite 39)
- (11) Taste vorwärts (siehe Seite 34)
- (12) Taste rückwärts (siehe Seite 34)
- (13) Sprungtaste (siehe Seite 34)
- (14) Taste vorwärts (siehe Seite 34)
- (15) Taste zurück (siehe Seite 34)
- (16) Cursortasten (siehe Seite 37)

Stickmusterinformationen

Das Stickfenster zeigt folgende Details an:

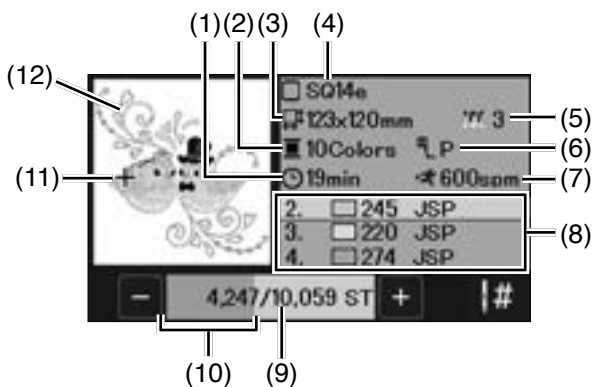

- (1) Voraussichtliche Stickzeit
- (2) Anzahl der Garnfarben (Lagen)
- (3) Mustergröße (Breite x Höhe)
- (4) Rahmentyp
- (5) Fadenspannung automatisch
- (6) Nähfuß
- (7) Die maximale Geschwindigkeit im Stickmodus
- (8) Garnfarbe
- (9) Stichzähler
- (10) Fortschrittsbalken
- (11) Kreuzmarkierung (aktuelle Nadelposition)
- (12) Vorschauenfenster

Funktionstasten zum Sticken

Tasten rückwärts/vorwärts

Drücken Sie die Taste „-“, um den Stickrahmen im Muster zurück zu bewegen. Drücken Sie die Taste „+“, um den Stickrahmen im Muster vor zu bewegen.

Der Stickrahmen bewegt sich bei jedem Tastendruck um einen Stich. Halten Sie die Taste gedrückt, um schneller zu verfahren und 10, 100 oder 500 Stiche auf einmal zu springen. Die aktuelle Stichzahl und die Gesamtstichzahl werden im Stichzahlfenster angezeigt.

Mit diesen Tasten können Sie den Stickrahmen an die Position bringen, wo der Faden gerissen oder ausgegangen ist.

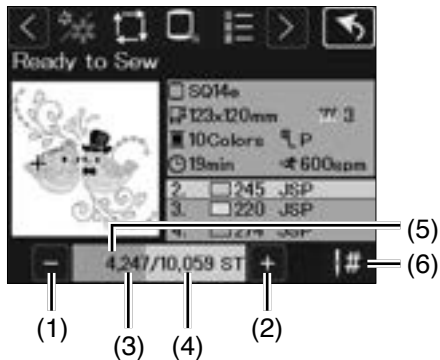

- (1) Taste rückwärts
- (2) Taste vorwärts
- (3) Stichzähler
- (4) Gesamtstichzahl

Der Fortschrittsbalken zeigt an, wie weit die Maschine im Stickmuster ist. Je weiter nach rechts, desto mehr des Musters ist fertig gestickt. Ist das Muster abgeschlossen, kehrt der Fortschrittsbalken auf 0 zurück.

- (5) Fortschrittsbalken

Pfeiltasten

Wenn Sie direkt zum gewünschten Nähpunkt springen wollen, drücken Sie die Sprungtaste und das Fenster des Ziffernblocks wird geöffnet. Geben Sie die gewünschte Stichanzahl ein und drücken Sie die OK-Taste. Drücken Sie die Löschtaste, um die Stichzahl zu löschen und auf 0 zurückzusetzen.

Der Stickrahmen bewegt sich zum eingegebenen Stickpunkt.

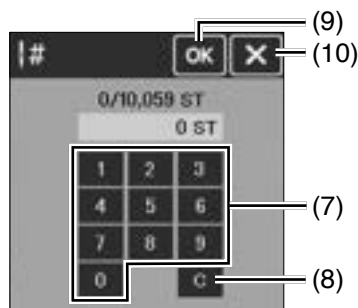

- (6) Pfeiltasten
- (7) Zifferntastatur-Fenster
- (8) Löschtaste
- (9) OK-Taste
- (10) X-Taste

Farbabschnitttaste

Drücken Sie diese Taste, um eine komplette Abbildung des gewählten Musters oder nur eine Teilansicht jedes Farbabschnitts zu betrachten.

Drücken Sie die Taste nächster Farbbereich, um den nächsten Farbabschnitt zu betrachten.

Drücken Sie die Taste vorheriger Farbbereich, um den vorherigen Farbabschnitt anzuzeigen.

Sie können nur einen bestimmten Farbbereich sticken, indem Sie die Taste nächster Farbbereich drücken, bis der gewünschte Bereich angezeigt wird.

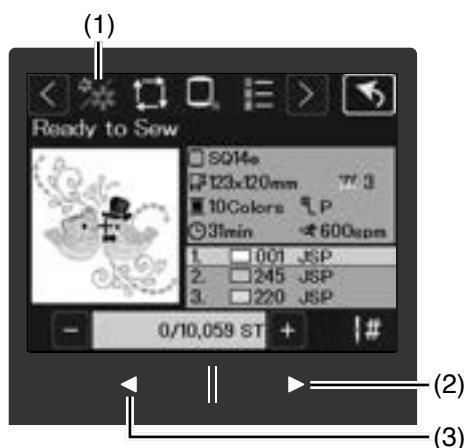

- (1) Farbabschnitttaste
- (2) Taste nächster Farbbereich
- (3) Taste vorheriger Farbbereich



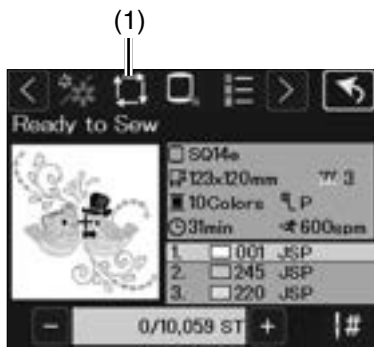

1.

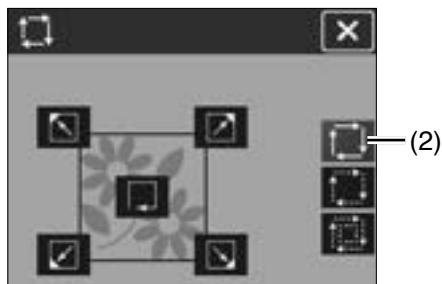

2.



3.

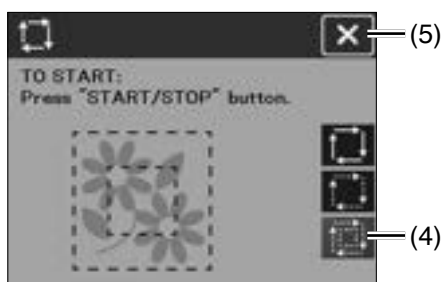

Umrisstaste

Sie können die Größe des Stickbereichs prüfen, indem Sie das Muster ohne Nähstiche oder nur mit Heftstichen umreißen.

Drehen Sie das Handrad zu sich hin, um die Nadel anzuheben.

Drücken Sie die Umrisstaste und das Fenster mit den Umrissoptionen wird geöffnet.

(1) Umrisstaste

ANMERKUNG:



- Die Maschine näht Heftstiche mit einer Zugabe von 5 mm um den Stickbereich. Ist das Muster jedoch größer als der Stickbereich, dann beträgt die Zugabe Null.
- Die Meldung erscheint, wenn die Taste bei abgesenktem Nähfuß gedrückt wird. Heben Sie den Nähfußheber an und drücken Sie erneut die Umrisstaste.
- Es wird empfohlen, den Unterfaden hochzuholen, bevor Sie die Taste „START/STOP“ drücken (siehe Seite 20).

Die folgenden 3 Optionen stehen zur Auswahl.

1. Umriss ohne Nähen

Stellen Sie sicher, dass die Umrisstaste aktiviert ist.

(2) Umrisstaste

Drücken Sie die  Umrisstaste, um mit dem Umfahren der Musterposition zu beginnen, oder drücken Sie eine der Tasten , um den Stickrahmen in eine Ecke zu bewegen.

2. Umriss heften (einfach)

Drücken Sie die Taste Umriss heften (einfach) um das Fenster Umriss und einfaches Heften zu öffnen. Drücken Sie die Start-/Stopp-Taste, um mit dem Heften des Umrisses zu beginnen.

(3) Taste Umriss heften (einfach)

3. Umriss heften (doppelt)

Drücken Sie die Taste Umriss heften (doppelt), um das Fenster Umriss und zweifaches Heften zu öffnen. Drücken Sie die Start-/Stopp-Taste, um mit dem Heften des Umrisses zu beginnen. Zunächst heftet die Maschine innerhalb des Musters, dann umreißt sie das Muster mit weiteren Heftstichen.

(4) Taste Umriss heften (doppelt)

Um das Fenster mit den Umrissoptionen zu schließen, drücken Sie die Taste X.

(5) X-Taste

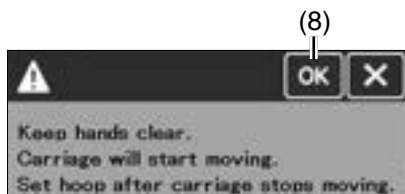
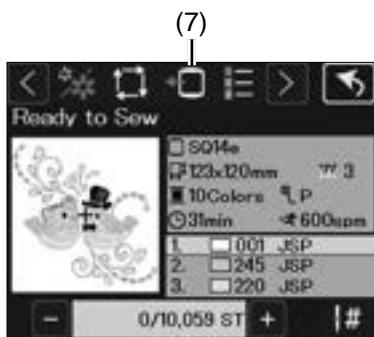
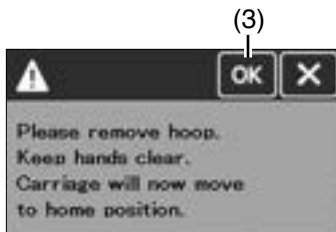
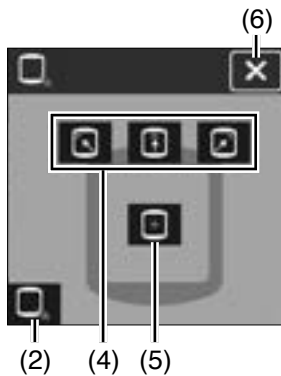
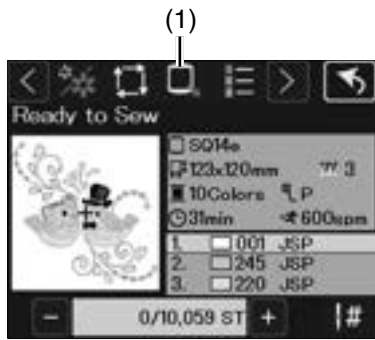

Taste Stickrahmenposition

Drehen Sie das Handrad zu sich hin, um die Nadel anzuheben.

Drücken Sie die Taste Stickrahmenposition und das Fenster Stickrahmenposition wird geöffnet.

(1) Taste Stickrahmenposition

ANMERKUNG:

Wenn diese Taste bei abgesenktem Nähfuß gedrückt wird, erscheint eine Meldung auf dem Bildschirm. Heben Sie den Nähfuß an und drücken Sie erneut die Taste Stickrahmenposition.



Diese Meldung erscheint, wenn die Taste Ausgangsposition gedrückt wird. Drücken Sie die OK-Taste, um den Schlitten in die Ausgangsposition zu fahren. Das Stickfenster wird geöffnet.

ANMERKUNG:

Nehmen Sie den Stickrahmen ab, bevor Sie die Taste Grundstellung benutzen.

(2) Taste Ausgangsposition

(3) OK-Taste

Drücken Sie auf eine der Tasten    (4) um den Rahmen so zu verschieben, dass die Nadel an der mit dem Pfeil auf dem Rahmen angezeigten Position einsticht. Das Fenster Nähen bereit wird geöffnet.

Drücken Sie die Taste  (5) im den Rahmen in die Mitte zu fahren. Das Fenster Nähen bereit wird geöffnet.

Drücken Sie die X-Taste, und das Fenster Stickrahmenpositionen wird geschlossen.

(6) X-Taste

Drücken Sie Taste  (7) oder die Star/Stopp-Taste dann wird folgende Meldung angezeigt.

Drücken Sie die OK-Tast um den Rahmen wieder in die Ausgangsposition zu bringen.

Wenn der Rahmen entfernt wurde, bringen Sie ihn an, nachdem sich der Schlitten in die Ausgangsposition bewegt hat.

(8) OK-Taste

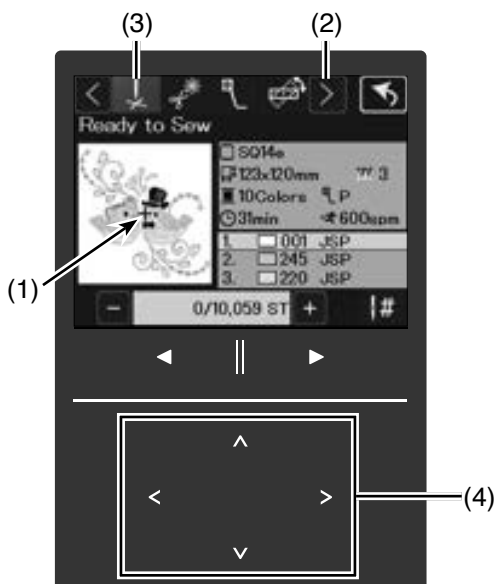
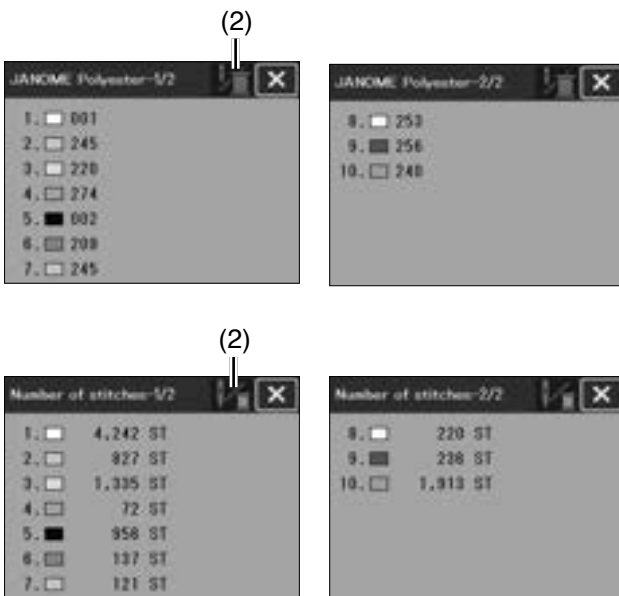
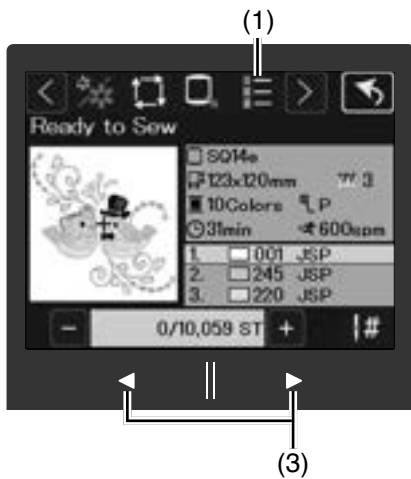

Taste Farbtabelle

Drücken Sie die Taste Farbtabelle, um die Farbtabelle des ausgewählten Musters anzuzeigen. Die Liste zeigt die Farbe der zu verwendenden Garne, deren Stickreihenfolge und ihre Stichzahl an.

- (1) Taste Farbtabelle
- (2) Umschalttaste Garnfarbe/Farbnummer

Um die nächsten/vorherigen Farben anzuzeigen, drücken Sie die Seitentasten.

- (3) Seitentasten

Kreuztaste

Die Kreuzmarkierung kennzeichnet den aktuellen Stich.

Drücken Sie die Funktionswechsellaste um Kreuzmarkierung anzuzeigen.

Drücken Sie die Kreuztaste erneut, um das Kreuzmarkierungen auszublenden.

- (1) Kreuzmarkierung (aktuelle Nadelposition)
- (2) Funktionswechsellaste
- (3) Kreuztaste

Kreuzmarkierungen (Aktuelle Stickposition)

Mit den Pfeiltasten justieren Sie die Stickrahmenposition so, dass sich die Nadelposition genau über der Mitte der Bezugslinien des Stoffes befindet.

- (4) Kreuzmarkierungen (Aktuelle Stickposition)

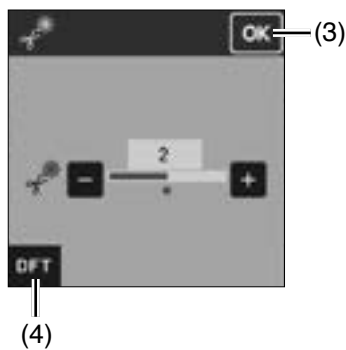
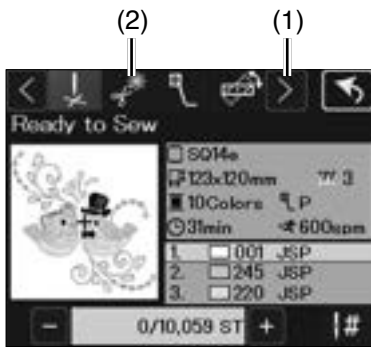

Mindestlänge bei Springstichen

Drücken Sie die Funktionswechsellaste, um die Taste für Mindestlänge bei Springstichen anzuzeigen.

Drücken Sie die Taste für Mindestlänge bei Springstichen, um das Einstellfenster zu öffnen.

- (1) Funktionswechsellaste
- (2) Taste für Mindestlänge bei Springstichen

ANMERKUNG:

Diese Option kann benutzt werden, wenn „Fadenschneiden“ in den Stickeinstellungen aktiviert ist (siehe Seite 82).

Drücken Sie die Tasten „+“ oder „-“, um die Länge des Sprungfadenendes anzupassen.

Drücken Sie zur Bestätigung die OK-Taste.

Mit der Standardeinstellungstaste, kehren Sie zur ursprünglichen Einstellung zurück.

- (3) OK-Taste
- (4) Standardeinstellungstaste

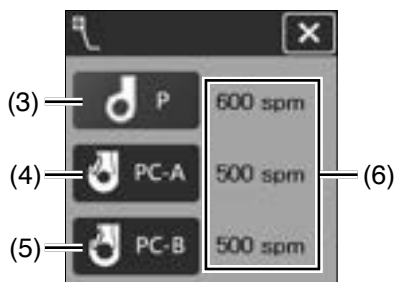
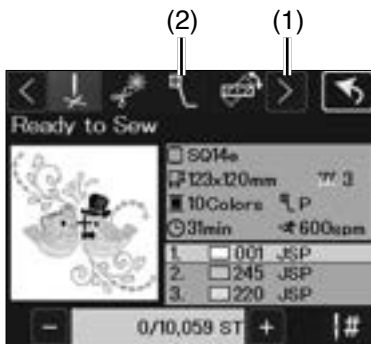

Stickfuß P

Drücken Sie die Funktionswechsellaste, um die Taste Stickfuß anzuzeigen.

Drücken Sie diese Taste, um das Fenster Stickfuß zu öffnen.

- (1) Funktionswechsellaste
- (2) Taste Stickfuß

Drücken Sie eine der Tasten mit dem Stickfußsymbol.

Die maximale Nähgeschwindigkeit wird automatisch an den ausgewählten Stickfuß angepasst.

- (3) Stickfuß P
- (4) Couching Fuß PC-A
- (5) Couching Fuß PC-B
- (6) Die maximale Geschwindigkeit im Stickmodus

ANMERKUNG:

Der Couching-Fuß PC-A und der Couching-Fuß PC-B sind als Zubehör erhältlich.

Taste Feineinstellung Position/Winkel

Sie können Feineinstellungen der Position oder des Winkels des Stickmusters vornehmen, ohne den Stickrahmen aus der Maschine zu nehmen. Drücken Sie die Funktionswechsellaste, um die Taste Feineinstellung für Position/Winkel anzuzeigen. Drücken Sie die Feineinstell-/Winkeleinstell-Taste. Die ursprüngliche Stickmusterposition wird als schwarzes Rechteck vorab angezeigt.

- (1) Funktionswechsellaste
- (2) Taste Feineinstellung Position/Winkel
- (3) Schwarzes Rechteck

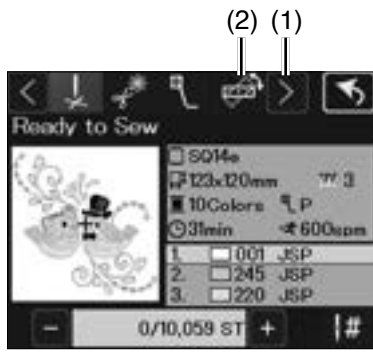

Muster drehen

Sie können die Feineinstellungen für den Winkel des Stickmusters vornehmen.

Drücken Sie die Taste (4), um das Muster um 0,5 Grad im Uhrzeigersinn zu drehen.

Drücken Sie die Taste (5), um das Muster um 0,5 Grad gegen den Uhrzeigersinn zu drehen.

Der Winkelwert wird im Fenster (6) angezeigt.

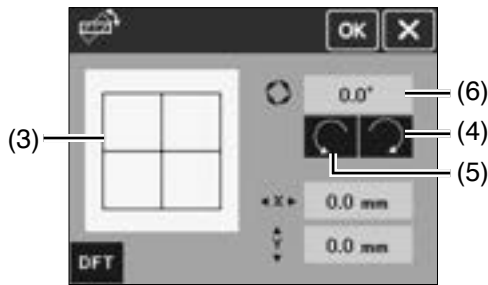

ANMERKUNG:

- Der Winkel eines Stickmusters kann in Gradzahlen von -5,0 bis 5,0 eingestellt werden.
- Der Winkel des Stickmusters kann nicht so eingestellt werden, dass der Stickbereich überschritten wird.

Muster verschieben

Sie können die Feineinstellungen für die Position des Stickmusters vornehmen.

Drücken Sie eine der Pfeiltasten (7), um das Muster um 0,5 mm nach rechts oder links zu verschieben (X-Fenster).

Drücken Sie eine der Pfeiltasten (8), um das Muster um 0,5 mm nach vorn oder hinten zu verschieben (Y-Fenster).

Der Abstand von der Ausgangsposition wird als Koordinaten in den X-Fenster und Y-Fenster angezeigt.

- (9) X-Fenster
- (10) Y-Fenster

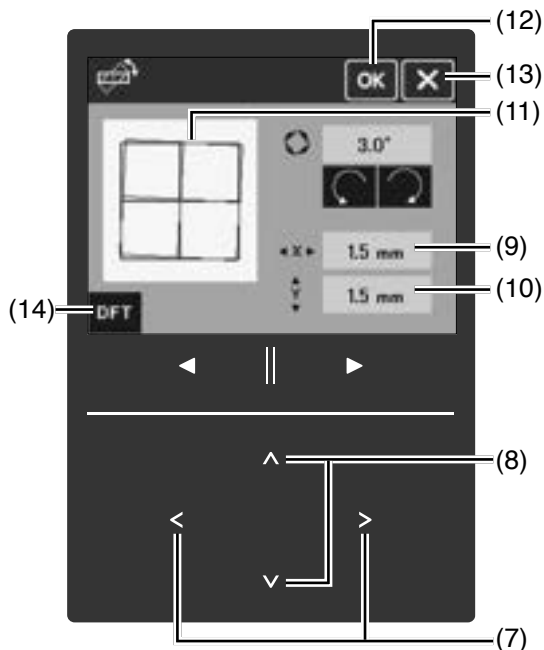

ANMERKUNG:

- Die Position des Stickmusters kann von -5,0 mm bis 5,0 mm fein justiert werden.
- Der Position des Stickmusters kann nicht so eingestellt werden, dass der Stickbereich überschritten wird.
- Der Bewegungsabstand von der Ausgangsposition wird nur in Millimetern angezeigt.

Das rote Rechteck erscheint, wenn Sie Feineinstellungen am Stickmuster vornehmen, und es zeigt den Unterschied zwischen der Ausgangsposition und der eingestellten Position an.

Drücken Sie die OK-Taste, um die Feineinstellung anzuwenden.

Drücken Sie die X-Taste, um die Einstellungen abzubrechen.

Mit der Standardeinstellungstaste, kehren Sie zur ursprünglichen Einstellung zurück.

- (11) Rotes Rechteck
- (12) OK- Taste
- (13) X-Taste
- (14) Standardeinstellungstaste

1.

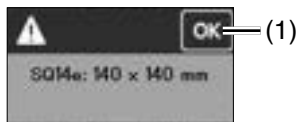

2.



(2)

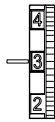

3.

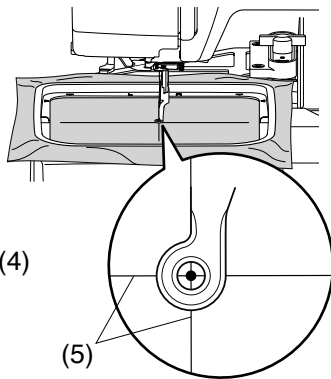
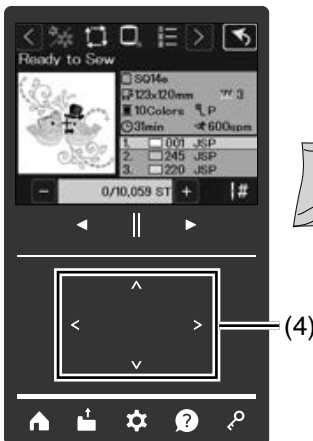

4. 5.

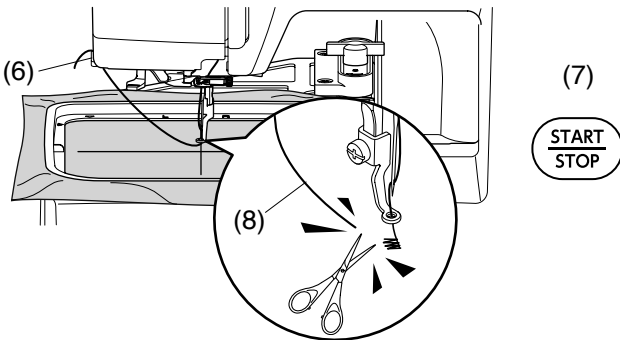

(7)

START
STOP

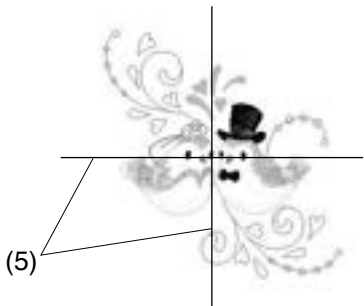

(5)



(9)

Erste Schritte beim Sticken

1. Wählen Sie das gewünschte Muster aus. Es erscheint eine Meldung zur Bestätigung der Stickrahmengröße. Drücken Sie die OK-Taste.

(1) OK-Taste

2. Es wird eine Meldung zur Bestätigung der Fadenspannung angezeigt. Stellen Sie die Fadenspannung wie in der Meldung empfohlen ein. Drücken Sie die X-Taste. Das Fenster Nähen bereit wird geöffnet.

(2) Fadenspannungsregler

(3) X-Taste

3. Justieren Sie die Stickrahmenposition mit den Pfeiltasten, so dass sich die Nadelposition genau über im Zentrum der Mittellinien des Stoffes befindet.

(4) Kreuzmarkierungen (Aktuelle Stickposition)

(5) Mittellinien auf dem Stoff

4. Haken Sie den Nadelfaden in den Fadenabschneider/-halter am Maschinenkopf ein, und drücken Sie dann die Start-/Stopp-Taste (siehe Seite 28).

Nähen Sie 5 bis 6 Stiche und drücken Sie wieder die Start-/Stopp-Taste, um um die Maschine anzuhalten.

Schneiden Sie den losen Faden nahe beim ersten Stich ab.

(6) Fadenabschneider/Fadenhalter

(7) Start-/Stopp-Taste

(8) Loses Fadenende im Fadenhalter

5. Drücken Sie die Start-/Stopp-Taste nochmals, um weiterzusticken.

Die Maschine hält automatisch an (und schneidet die Fäden ab, wenn das automatische Fadenabschneiden aktiviert ist), wenn der erste Farbbereich beendet ist (siehe Seite 82).

Wechseln Sie den Faden auf die nächste Farbe, und sticken Sie den nächsten Abschnitt.

Stickergebnisse

Das Stickmuster wird wie dargestellt an den Mittellinien auf den Stoff gestickt.

(5) Mittellinien auf dem Stoff

Stickschlitten zurückziehen

Entfernen Sie den Stickrahmen vom Schlitten, wenn das Projekt abgeschlossen ist.

Drücken Sie die Taste Ausgangsposition, um den Schlitten in die Ausgangsposition zurückzufahren. Fahren Sie den Stickschlitten zurück (siehe Seite 22).

(9) Taste Ausgangsposition

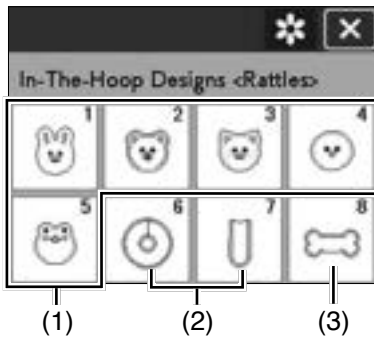

In-The-Hoop-Muster <Rasseln>

Sie können Ihre eigenen Rasseln mit den Entwürfen für die „Muster - Im Rahmen“ sticken.

In dieser Kategorie sind 3 Teile von Rasseln.

- (1) Gefüllte Köpfe
- (2) Griff für Rassel
- (3) Rasseln

Bereiten Sie die Stoffe für Ihr gewünschtes Muster vor.

- Stoff 1 (Vorderseite des Kopfes)
- Stoff 2 (Rückseite des Kopfes)
- Stoff 3 (Vorderseite des Griffs)
- Stoff 4 (Rückseite des Griffs)
- Stabilisator (nicht wasserlöslich)
- Füllwatte
- Plastikglocke (2 cm oder kleiner)
- Band (Breite: 0,5 cm, Länge: 4 cm)

ANMERKUNG:

- Zu den Stickdaten für die ausgestopften Köpfe gehört, dass Sie das Band vor dem Ende des Stickens anheften, damit Sie eine Kette hindurchziehen können.
- Wenn Sie Stoffe wie Frottee oder Webpelz verwenden, kommt die Form gut zur Geltung. Das Ausstopfen mit Baumwolle führt zu guten Ergebnissen.
- Florstoffe und Webpelz können ausfransen, wenn das Vlies entfernt wird. Es wird empfohlen, ein leichtes bis mittelschweres Vlies zu verwenden, das auf einer Seite aufgeklebt ist und nicht entfernt werden muss.

1.



2.

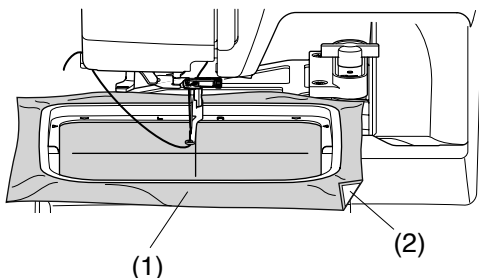

3. 4.

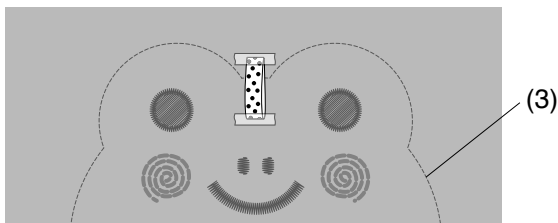

Beispiel: In-The-Hoop-Muster <Rasseln> #5 + #6

Rassel sticken

Die Rassel kann mit zwei Arten von Griffen (Muster 6: Kreis, Muster 7: Stab) zu einer Rassel kombiniert werden. Fügen Sie nach Belieben Glöckchen hinzu.

1. Wählen Sie #5. Drücken Sie die OK-Taste. Bestätigen Sie die Stickrahmengröße im Stickfenster.
2. Bringen Sie ein Vlies auf der linken Seite von Stoffe 1 an. Legen Sie den Stoff in den Stickrahmen ein (siehe Seiten 26-27). Bringen Sie den Stickrahmen auf dem Schlitten an (siehe Seite 28).
 - (1) Stoff 1
 - (2) Stabilisator

ANMERKUNG:

Nehmen Sie den Stoff erst dann aus dem Stickrahmen, wenn das Nähprojekt abgeschlossen ist.

3. Stickern Sie die folgenden Teile: Augen, Mund, Nase, Wangen und Trennlinie.
 - (3) Trennlinie
4. Wenn Sie das Band anbringen möchten, heften Sie es in diesem Schritt an (siehe Seite 44).

5. 6. 7.

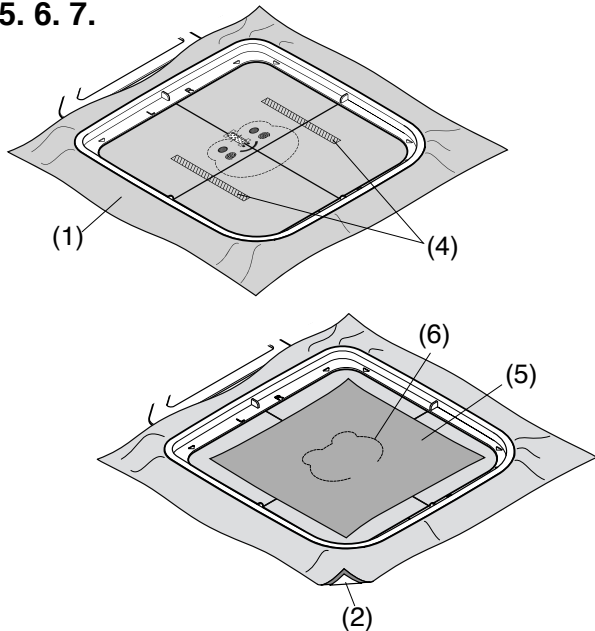

8.

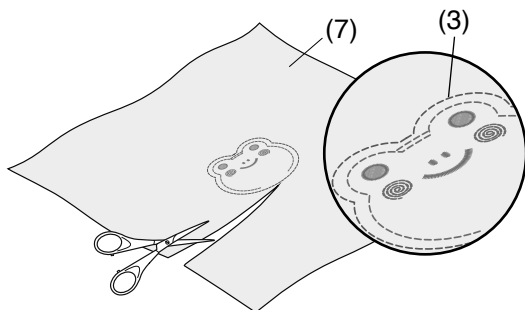

9. 10.

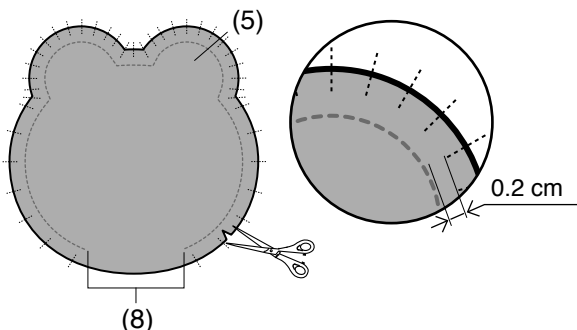

11.

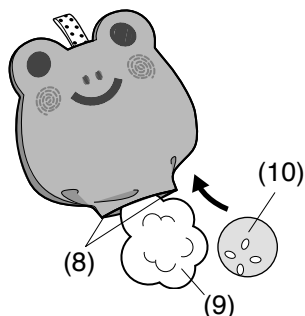

12.

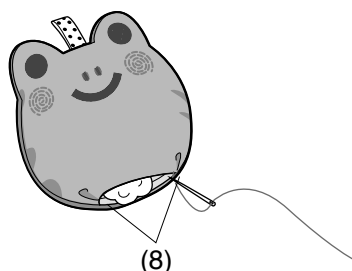

5. Nach dem Sticken an beiden Seiten des Stickmusters Klebstoff auftragen, wie im Bild gezeigt. Legen Sie den Stoff 2 mit der rechten Seite nach unten auf den Stoff 1 und kleben Sie ihn fest.
- (1) Stoff 1 (rechte Seite)
(4) Kleber

ANMERKUNG:

Tragen Sie den Kleber nur leicht auf, und nicht im Stickbereich. Wenn der Kleber an der Nadel oder der Greiferbahn haftet, kann dies zu Beschädigungen oder Fehlfunktion führen.

6. Sticken Sie den Rest des Musters. Nehmen Sie nach dem Sticken die Stoffe aus dem Stickrahmen.
- (5) Stoff 2 (linke Seite)
(6) Seam line

ANMERKUNG:

Verwenden Sie Garn in gleichen (oder ähnlichen) Farben wie die Stoffe, damit die Garnfarbe beim Umdrehen des Stoffes nicht hervorsticht (oder herauspringt).

7. Entfernen Sie den Stabilisator von Stoff 1.
- (2) Stabilisator

ANMERKUNG:

- Wenn das Vlies weich und einseitig klebend ist, muss es nicht entfernt werden.
- Erwärmen Sie das Vlies mit einem Bügeleisen, damit es sich leichter entfernen lässt. Decken Sie den Stabilisator/Vlies beim Bügeln mit einem Tuch ab, um ein Anhaften am Bügeleisen zu vermeiden.

8. Schneiden Sie die Stoffe entlang der Schnittlinie (äußerste Nähte) mit einer Schere zu.
- (7) Stoff 1 (linke Seite)
(3) Trennlinie
9. Schneiden Sie kleine Schlitzte von der Stoffkante bis 0,2 cm vor die Naht im gebogenen Bereich ein. Achten Sie darauf, nicht in die Naht zu schneiden.
10. Wenden Sie die Puppe durch die Öffnung.
- (5) Stoff 2 (linke Seite)
(8) Öffnung

ANMERKUNG:

- Bei nicht dehnbaren Stoffen kann es schwierig sein, die Teile zu wenden. Hier kann eine Ahle hilfreich sein, um auf die rechte Seite zu wenden.
- Wenn eine Ahle ein Loch in den Stoff zu machen scheint, verwenden Sie einen dünnen Stock mit einem abgerundeten Ende, um den Stoff auf die rechte Seite zu drehen.

11. Drücken Sie die Rassel in Form und füllen Sie diese mit Watte und einer Glocke durch die Öffnung.
- (8) Öffnung
(9) Füllwatte
(10) Glocke

12. Nähen Sie die Wendeöffnung von Hand zu. Wenn Sie einen stabförmigen Griff (Nr. 7) anbringen möchten, stecken Sie die Öffnung des Griffs in die Öffnung der Rassel und nähen Sie den Bereich um die Öffnung herum mit der Hand zu.
- (8) Öffnung

1.

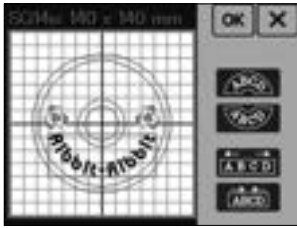

2.

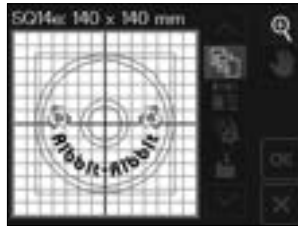

3.

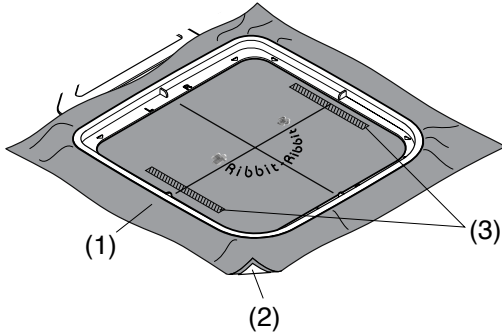

4. 5.

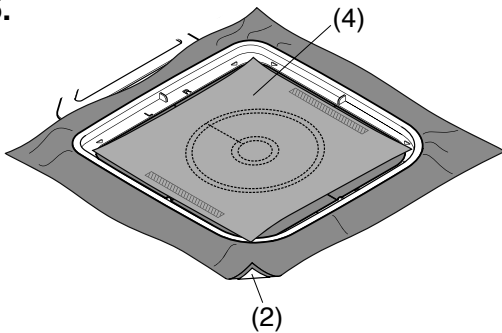

6.

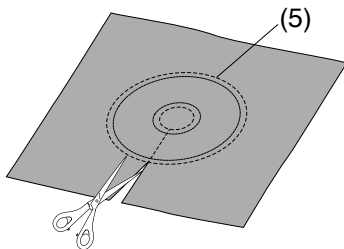

7.

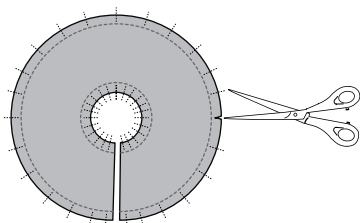

8.

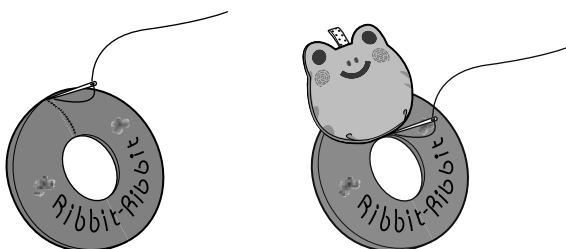

Beispiel: In-The-Hoop-Muster <Rasseln> #5 + #6 Griff mit Buchstaben gestalten

1. Wählen Sie #6 im Bearbeitungsmodus aus. Nach Belieben beschriften (siehe Seite 59)
2. Ändern Sie die Stickreihenfolge so, dass Muster 6 am Ende genäht wird (siehe Seite 64).

3. Legen Sie einen Stabilisator/Vlies auf die linke Seite des Stoffes 3 und spannen Sie den Stoff in den Stickrahmen ein (siehe Seiten 26-27). Bringen Sie den Stickrahmen auf dem Schlitten an (siehe Seite 28).

Stickern Sie die Beschriftung und das Muster. Tragen Sie den Kleber wie abgebildet im Stickrahmen auf.

- (1) Stoff 3 (rechte Seite)
- (2) Stabilisator
- (3) Kleber

ANMERKUNG:

Tragen Sie den Kleber nur leicht auf, und nicht im Stickbereich. Wenn der Kleber an der Nadel oder am Greifer haftet, kann es zu Beschädigungen oder Fehlfunktionen kommen.

4. Legen Sie den Stoff 4 mit der rechten Seite nach unten auf Stoff 3. Stickern Sie den Rest des Musters. Nehmen Sie nach dem Stickern die Stoffe aus dem Stickrahmen.

- (4) Stoff 4 (linke Seite)

5. Entfernen Sie ggf. das Vlies von Stoff 3.

- (2) Stabilisator

6. Schneiden Sie die Stoffe entlang der Schnittlinie (äußerste Nähte) mit einer Schere zu.

- (5) Trennlinie

7. Wie in den Schritten 9. bis 11. von „Rassel sticken“, schneiden Sie die Nahtzugabe etwas ein entlang der Kurve, wenden Sie sie durch die Öffnung und stopfen es mit Watte.

8. Nähen Sie die Wendeöffnung von Hand zu. Nähen Sie die Rassel an den Griff, um die Naht zu verbergen.

1.

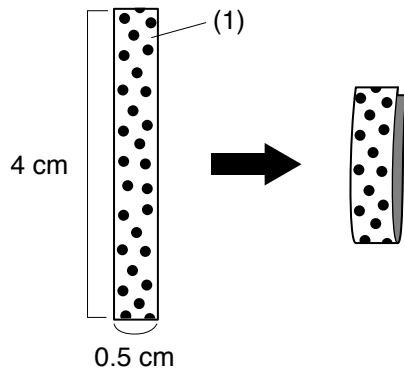

2.

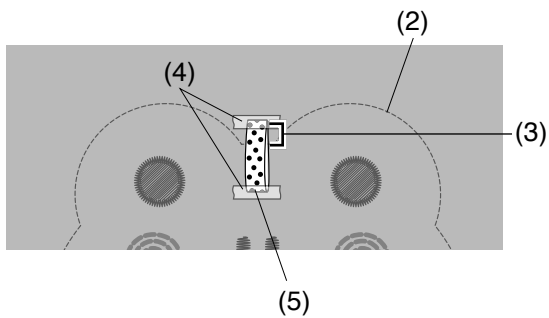

3.

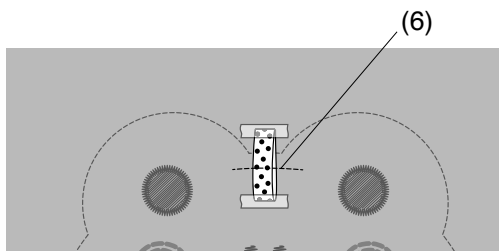

Band anheften

Die Stickdaten für die Rassel enthalten das Anheften des Bandes zum Durchziehen einer Kette.

Wenn Sie das Band in Schritt 4. von „Rassel sticken“ hinzufügen, befolgen Sie die nächsten Schritte.

1. Schneiden Sie ein etwa 0,5 cm breites und 4 cm langes Stück Band ab und falten Sie es in der Hälfte.

(1) Band

2. Legen Sie das Band so ein, dass das Ende des Bandes ca. 0,5 cm über die Trennlinie hinausragt, und befestigen Sie beide Enden des Bandes wie gezeigt mit Klebestreifen. Achten Sie darauf, dass der Falz des Farbbands in der Trennlinie liegt.

(2) Trennlinie

(3) 0.5 cm

(4) Klebeband

(5) Bandknick

3. Heften Sie das Band fest. Entfernen Sie nach dem Nähen die Klebestreifen.

(6) Heften

Die weiteren Schritte finden Sie unter „Rassel sticken!“ ab Schritt 5. (siehe Seite 42).

1.

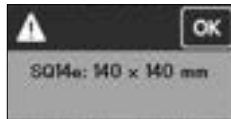
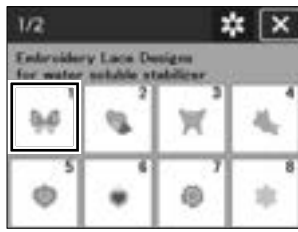

2.

(1)

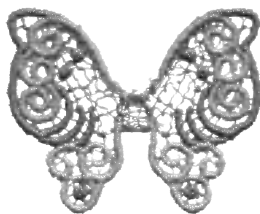

3.

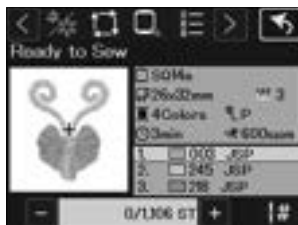
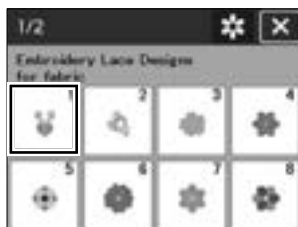

Stickerei-Spitzenmuster

Sie können die Stickmuster in der Kategorie „Stickerei-Spitzenmuster für wasserlösliches Vlies“ auf einen Hintergrundstoff mit den Stickmustern in der Kategorie „Stickerei-Spitzen-Muster für Stoff“ kombinieren, um einen 3D-Effekt zu erreichen.

Die Spitzenmuster im Abschnitt „Stickerei-Spitzenmuster für wasserlösliches Vlies“ erfordern wasserlöslichen Stabilisator zum sticken.

ANMERKUNG:

Verwenden Sie den Standardspulhalter, wenn Sie Muster sticken, bei denen für die Spule der gleiche Faden wie in der Nadel verwendet wird.

Schmetterlingsmuster

Beispiel: Stickerei-Spitzenmuster für wasserlösliches Vlies #1

Spannen sie einen wasserlöslichen Stabilisator im Stickrahmen ein.

Achten Sie darauf, dass der Stabilisator im Rahmen vollkommen gestrafft ist (siehe Seiten 26-27).

1. Wählen Sie „Stickerei-Spitzenmuster für wasserlösliches Vlies“ #1. Drücken Sie die OK-Tast um die Rahmengröße zu bestätigen. Beginnen Sie zu sticken.

2. Entfernen Sie den wasserlöslichen Stabilisator aus dem Stickrahmen. Schneiden Sie mit einer Schere den wasserlöslichen Stabilisator um das Stickmuster herum weg.

Entfernen Sie die wasserlöslichen Stabilisator, indem Sie das Schmetterlingsflügelmuster in eine Schüssel mit warmem Wasser legen.

Achten Sie darauf, dass das anzubringende Spitzenmuster vollständig getrocknet ist, nachdem es aus dem Wasser genommen wurde.

Die Schmetterlingsflügel sind fertig.

(1) Schmetterlingsflügel

ANMERKUNG:

- Reiben oder scheuern Sie nicht an den Stickerei-Spitzen-Muster für wasserlösliches Vlies.
- Auf Seite 25 finden Sie Informationen zur Verwendung von wasserlöslichen Stabilisator.

3. Spannen sie den Hintergrundstoff ein. Wählen Sie „Stickerei-Spitzenmuster für Stoff“ #1. Bestätigen Sie die Rahmengröße und drücken Sie die OK-Tast.

Beginnen Sie zu sticken.

Stickten Sie den ersten und zweiten Farbbereich.

4.

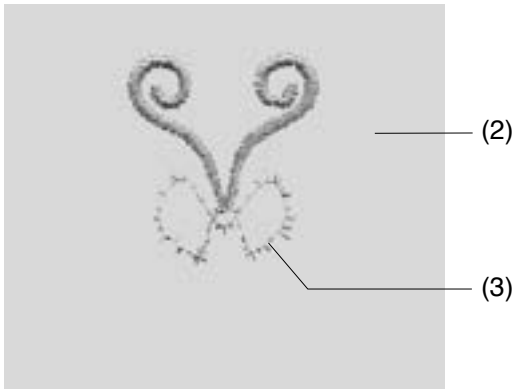

5.

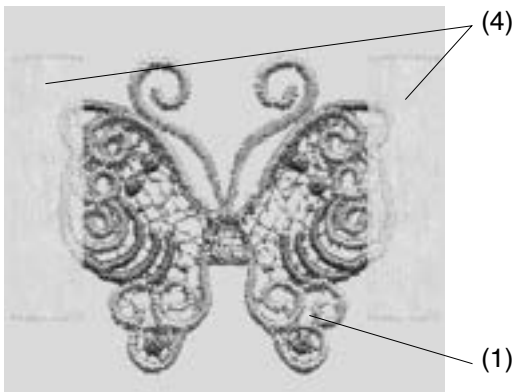

6.

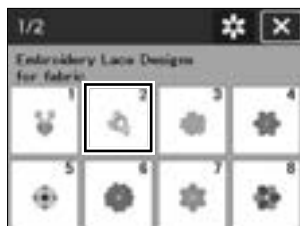

4. Der zweite Abschnitt ist die Markierung zum platzieren der Schmetterlingsflügel.



- (2) Hintergrundstoff
- (3) Markierung (zweiter Abschnitt)

5. Legen Sie die Schmetterlingsflügel, aus Schritt 2. so auf die Markierung, dass die Schmetterlingsflügel dort eingepasst sind.

Verwenden Sie Klebeband, um die Schmetterlingsflügel zu fixieren, dann können sie diese einfacher feststicken.

- (1) Schmetterlingsflügel
- (4) Klebeband

ANMERKUNG:

Drücken Sie die Taste , um das Stickfenster zu öffnen. Drücken Sie eine der Tasten   , um den Schlitten in Warteposition zu bringen (siehe Seite 36).

6. Sticken Sie den dritten Farbbereich über das Muster.

Die Schmetterlingsflügel werden auf dem Hintergrundstoff festgestickt. Sticken Sie den Rest des Farbbereiches und entfernen Sie das Klebeband.

ANMERKUNG:

Das andere Schmetterlingsmuster erfordert eine Kombination aus dem „Stickerei-Spitzenmuster für wasserlösliches Vlies“ #2 und „Stickerei-Spitzenmuster für Stoff“ #2. Platzieren Sie das Schmetterlingsflügelteil auf die Markierung und sticken Sie weiter.



Stickvorlagen für „Stickerei-Spitzen-Muster für Stoff“

Jedes Stickmotiv in der Kategorie „Spitzen-Muster für Stoff“ enthält einen Abschnitt mit Platzierungshinweisen für die Platzierung von „Spitzen-Muster für wasserlösliches Vlies“.

Nachdem die Markierung gestickt ist, stickt die Maschine den nächsten Farbbereich über das Spitzenstück, um dieses Musterteil zu befestigen.

Die Markierungen und deren Stickfolge sind links abgebildet. Setzen Sie das gewünschte Spitzenstück auf die Markierung und fixieren Sie es mit Klebeband. Stickern Sie mit dem nächsten Farbbereich über das Spitzenstück, um es zu befestigen.

#1



2. Abschnitt

#2



4. Abschnitt

#3

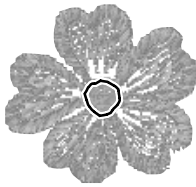

2. Abschnitt

#4

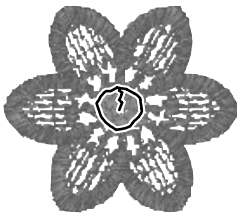

2. Abschnitt

#5

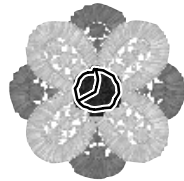

3. Abschnitt

#6

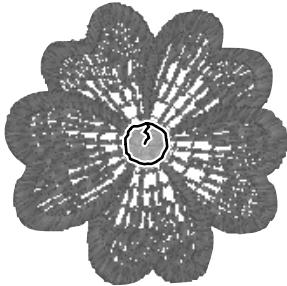

2. Abschnitt

#7

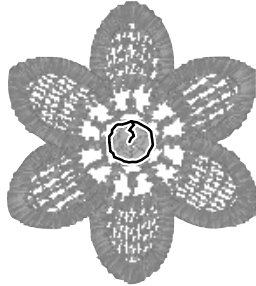

2. Abschnitt

#8

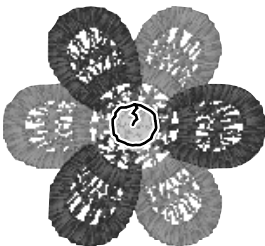

3. Abschnitt

#9



1. Abschnitt

#10



1. Abschnitt

#11



4. und 6.

1.

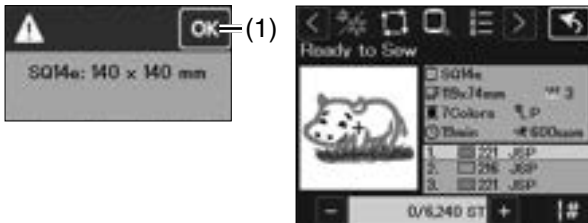
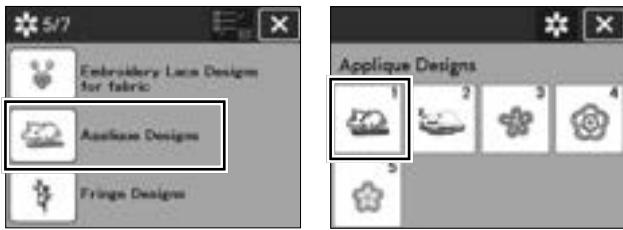

2.

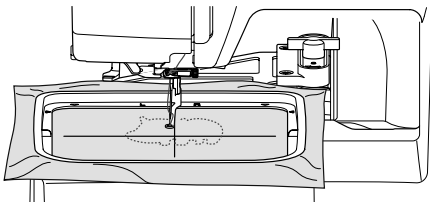

3.

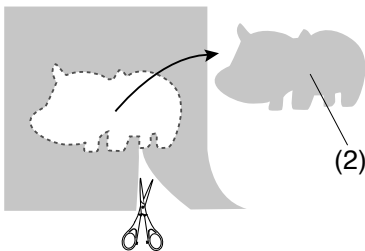

4.

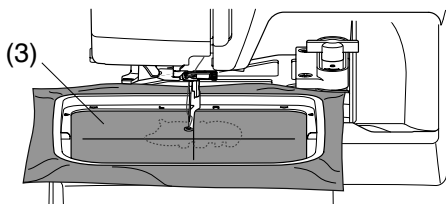

5.

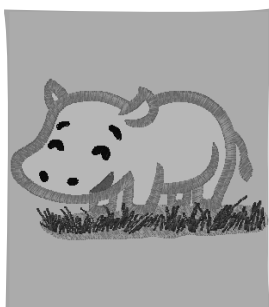
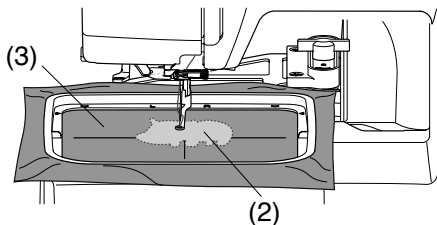

Applikationsmuster

Bereiten Sie den Hintergrund- und Applikationsstoff vor.

Beispiel: Applikationsmuster Muster #1

1. Wählen Sie die Applikationsmuster Muster #1.
Es erscheint eine Meldung zur Bestätigung der Stickrahmengröße.
Drücken Sie die OK-Taste um das Stickfenster zu öffnen.
(1) OK-Taste
 2. Spannen Sie den Applikationsstoff in den Stickrahmen ein.
Befestigen Sie den Stickrahmen an der Maschine und sticken Sie den ersten Farbabschnitt.
 3. Nachdem der erste Farbbereich fertig gestickt ist, nehmen Sie den Stickrahmen aus der Maschine.
Spannen den Applikationsstoff aus und schneiden ihn entlang der Nahtlinie zu um das Applikationsteil zu erhalten.
(2) Applikationsstoff
 4. Spannen Sie den Hintergrundstoff in den Rahmen ein, befestigen Sie den Rahmen an der Maschine und sticken den zweiten Farbbereich auf den Hintergrundstoff.
(3) Hintergrundstoff
 5. Legen Sie den Applikationsstoff auf den zweiten Farbbereich.
Mit einer dünner Schicht Kleber auf der linken Seite des Applikationsstoffs haftet dieser am Hintergrundstoff.
(2) Applikationsstoff
(3) Hintergrundstoff
- ⚠ VORSICHT:**
Tragen Sie keinen Kleber im Bereich der Stickerei auf.
Wenn der Kleber an der Nadel oder der Greiferbahn haftet, kann dies zu Beschädigungen oder Fehlfunktion führen.
6. Starten Sie die Maschine, um den dritten Farbbereich zu sticken.

1.

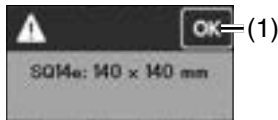
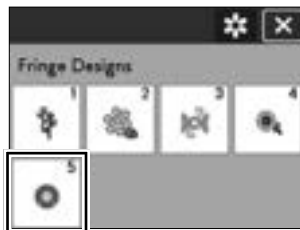

2. 3. 4. 5.

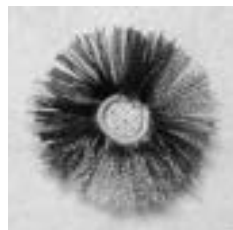
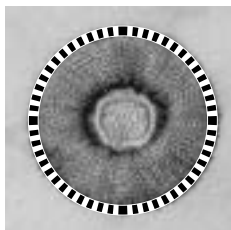

1.

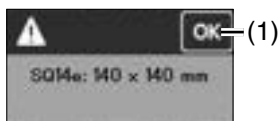
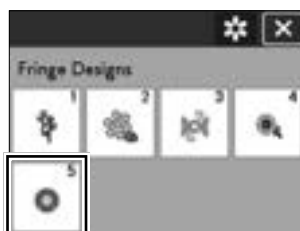

2. 3. 4. 5.

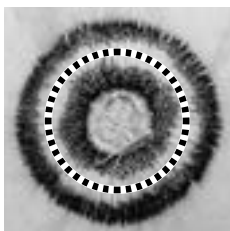

Wenn die Unterfäden zu stramm sind

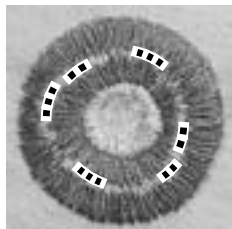

Fransenmuster

Fransenmuster sind spezielle Muster für die Gestaltung von Fransenblumen.

Aus dem Stickmuster lässt sich sehr einfach eine attraktive Fransenblume machen.

Beispiel: Fransenmuster Muster #5

1. Wählen Sie die Fransenmuster Muster #5.
Es erscheint eine Meldung zur Bestätigung der Stickrahmengröße.
Drücken Sie die OK-Taste.
(1) OK-Taste

2. Stickern Sie das Muster, wie Sie ein normales Stickmuster.
3. Nehmen Sie den Stoff aus dem Stickrahmen.
4. Schneiden Sie vorsichtig die Oberfäden entlang der gestrichelten Linie (wie gezeigt) an der Außenkante des Musters durch.
5. Lockern Sie die Fäden auf, um Fransen zu bilden.

Alternative Methode für Fransenmuster

1. Wählen Sie die Fransenmuster Muster #5.
Es erscheint eine Meldung zur Bestätigung der Stickrahmengröße.
Drücken Sie die OK-Taste um das Stickfenster zu öffnen.
(1) OK-Taste

2. Stickern Sie das Muster, wie Sie ein normales Stickmuster.
3. Nehmen Sie den Stoff aus dem Stickrahmen.
4. Trennen Sie vorsichtig die Unterfäden auf der linken Stoffseite entlang der rot gestrichelten Linie auf.

ANMERKUNG:

Wenn die Unterfäden zu stramm sind, um sie zu sehen und zu schneiden, dann wählen Sie die Unterfäden, die Sie schneiden können, und entfernen diese (als Punkte dargestellt).

5. Ziehen Sie die Oberfäden nach oben, und führen Sie die Schlaufenende zur rechten Stoffseite, um Fransen zu bilden.

Wimpelgirlande

Sie können Ihre eigenen Wimpelgirlanden herstellen, indem Sie Muster als Wimpel sticken.

Beispiel: Flaggenmuster #1

1. Wählen Sie die Flaggenmuster #1.

2. Bearbeiten Sie Ihr Wimpelmuster im Modus Stickerei bearbeiten.
Drücken Sie die OK-Taste.

(1) OK-Taste

3. Es erscheint eine Meldung zur Bestätigung der Stickrahmengröße.

Drücken Sie die OK-Taste um das Stickfenster zu öffnen.

(2) OK-Taste

4. Das Stickfenster bereit wird geöffnet.

Spannen Sie den Stoff in den Stickrahmen ein, und bringen Sie den Stickrahmen am Schlitten an.

Drücken Sie zum Stickern die Start-/Stopp-Taste.

5. Entfernen Sie den Stickrahmen nach Abschluss der Stickarbeit vom Schlitten. Nehmen Sie den Stoff aus dem Stickrahmen.

Schneiden Sie das Wimpelmuster an der Außennaht entlang aus.

6. Falten Sie die Oberseite des Wimpels wie abgebildet zurück zur linken Stoffseite.

Verwenden Sie ein Bügeltuch und bügeln Sie die gefaltete Kante.

(3) Bügeltuch

7. Nähen Sie die gefaltete Kante fest oder kleben Sie die linke Seite mit doppelseitigem Klebeband oder Textilkleber z.B.

Achten Sie darauf, Platz zum Durchziehen der Kordel zu lassen.

8. Führen Sie die Kordel wie abgebildet durch den Tunnel.

9. Schneiden Sie einen Stoff in der gleichen Größe wie das Wimpelmotiv zu.

Nähen Sie den Stoff auf den Wimpel, um die Rückseite des Wimpels abzudecken.

10. Wiederholen Sie das obige Verfahren und erstellen Sie Ihre eigene Wimpelgirlande.

1.

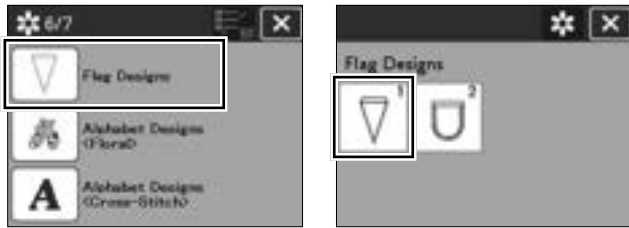

2.

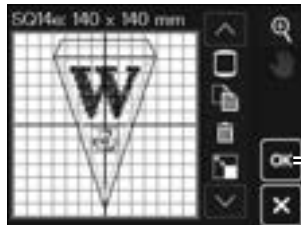

3.

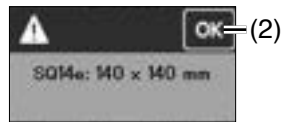

4.



5.

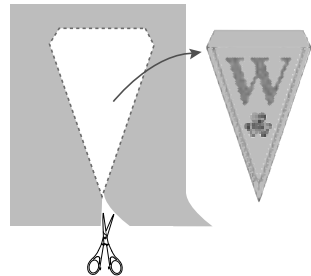

6.

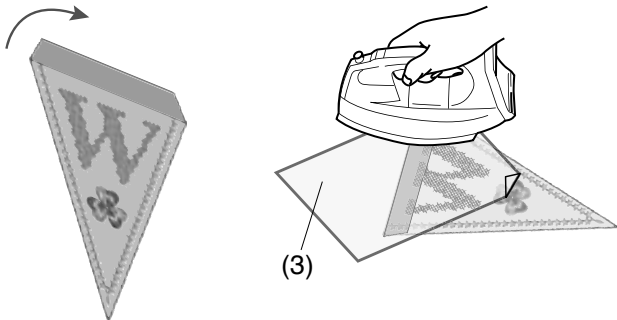

7. 8.

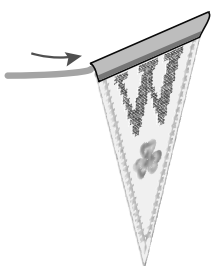

9.

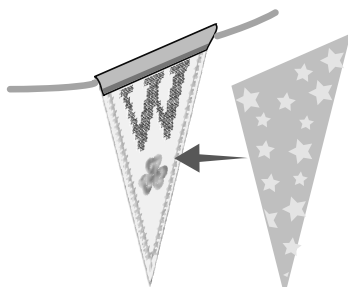

10.



1.

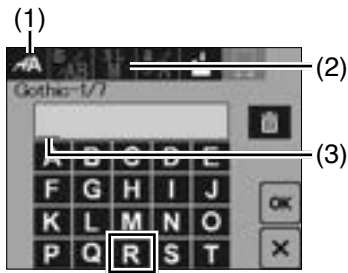

2.



3.



4.



5.



Monogrammstickerei

Monogramm programmieren

Beispiel: Programmieren von „R&B“ in Gothic Schrift

1. Drücken Sie die Schriftartauswahl-Taste, um das Schriftauswahlfenster anzuzeigen (siehe Seite 31). Wählen Sie die Block-Schriftart.

(1) Taste Schriftauswahl

Drücken Sie „R“, Der Cursor bewegt sich nach rechts, und „R“ wird automatisch gespeichert.

Drücken Sie die Taste Buchstabengröße und wählen Sie „klein“ aus.

(2) Taste Buchstabengröße

(3) Cursor

2. Geben Sie „&“ ein, der Cursor bewegt sich nach rechts und „&“ wird automatisch gespeichert. Drücken Sie die Taste Buchstabengröße und wählen Sie eine mittlere Größe aus. Drücken Sie „B“, Der Cursor bewegt sich nach rechts und „B“ wird automatisch gespeichert.

Drücken Sie die OK-Taste.

(4) OK-Taste

3. Es erscheint eine Warnmeldung. Drücken Sie die OK-Taste, und der Schlitten kehrt in seine Ausgangsposition zurück.

(5) OK-Taste

4. Es erscheint eine Meldung zur Bestätigung der Größe des Stickrahmens.

Drücken Sie die OK-Taste.

(6) OK-Taste

5. Am Bildschirm erscheint das Stickfenster. Drücken Sie die Start-/Stopp-Taste um mit dem Sticken zu beginnen.

(1)



(2)

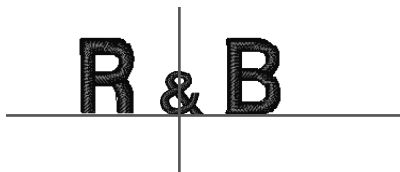

(3)



Monogramm platzieren

Sie können zwischen 3 Monogrammplatzierungen wählen: linksbündig, zentriert und rechtsbündig.

(1) Linksbündig

Drücken Sie die Taste , um an der linken Referenzlinie der Vorlage zu sticken.

(2) Zentriert

Drücken Sie die Taste , um in der Mitte des Stickrahmens zu sticken.

(3) Rechtsbündig

Drücken Sie die Taste , um an der rechten Referenzlinie der Vorlage beginnen zu sticken.

1.



2.



3.



4.



5.



Monogramm mit zwei Buchstaben

Beispiel: Zwei Buchstaben in einem Achteck

1. Drücken Sie die Schriftartauswahl-Taste, um das Schriftauswahlfenster anzuzeigen.

Drücken Sie die Seitentasten und wählen Sie „2 Zeichen“ aus.

- (1) Taste Schriftauswahl
- (2) Seitentasten
- (3) 2 Zeichen

2. Wählen Sie das Achteck aus.

3. Geben Sie „A“ und „B“.
Drücken Sie die OK-Taste.

- (4) OK-Taste

ANMERKUNG:

Wenn Sie den Text ändern möchten, drücken Sie die Löschtaste und beginnen Sie erneut mit der Auswahl des Rahmenmusters und des Textes.

- (5) Löschtaste

4. Es erscheint eine Meldung zur Bestätigung der Größe des Stickrahmens. Drücken Sie die OK-Taste.

- (6) OK-Taste

5. Am Bildschirm erscheint das Stickfenster. Drücken Sie die Start-/Stopp-Taste um mit dem Sticken zu beginnen.

ANMERKUNG:

Wenn Sie die Farbwechsellaste vor dem Nähen drücken, hält die Maschine nach jedem Buchstaben an. Sie können dann das Garn wechseln, um die Farbe der Buchstaben zu ändern.

- (7) Farbwechsellaste

ANMERKUNG:

Das Monogramm mit 3 Buchstaben wird wie das Monogramm mit 2 Buchstaben gestickt. Die Startposition für 2 Buchstaben und 3 Buchstaben-Monogramme ist die Mitte des Stickrahmens.

- (8) Ausgangspunkt

1.

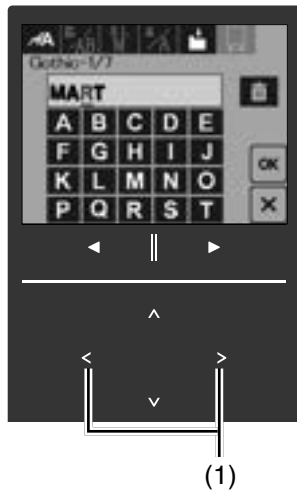

2.



3.

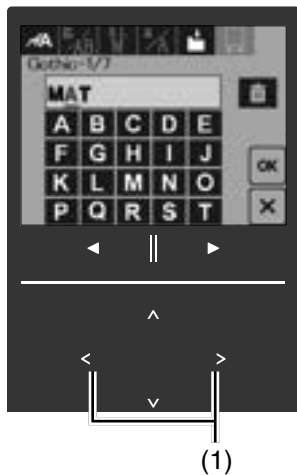

4.

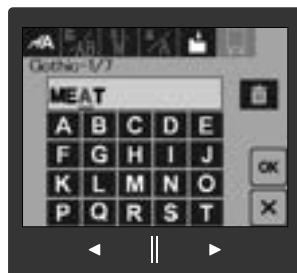

Monogramm ändern

Einen Buchstaben löschen: „R“ aus „MART“ löschen

1. Drücken Sie die Cursortaste, um den Cursor unter „R“ zu setzen. Die Farbe des mit dem Cursor ausgewählten Zeichens wird blau.

(1) Cursortasten

2. Drücken Sie die Löschtaste und der Buchstabe „R“ wird gelöscht.

(2) Löschtaste

ANMERKUNG:

Wenn sich der Cursor rechts vom letzten Buchstaben befindet, wird der letzte Buchstabe gelöscht.

Einen Buchstabe einfügen: Einfügen von „E“ in „MAT“

3. Drücken Sie die Cursortaste, um den Cursor unter „A“ zu setzen.

(1) Cursortasten

4. Geben Sie „E“ ein.

Der Buchstabe „E“ wird vor „A“ eingefügt.

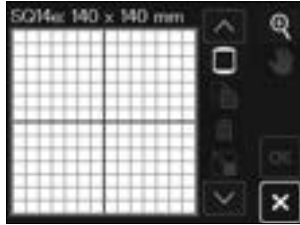
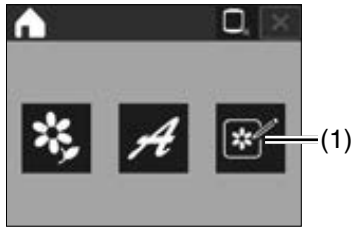

1.

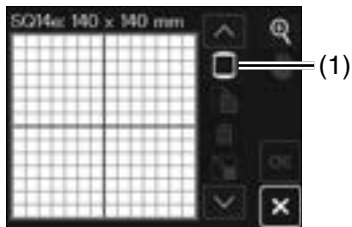

2.

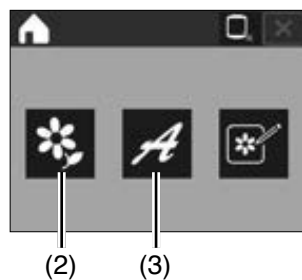
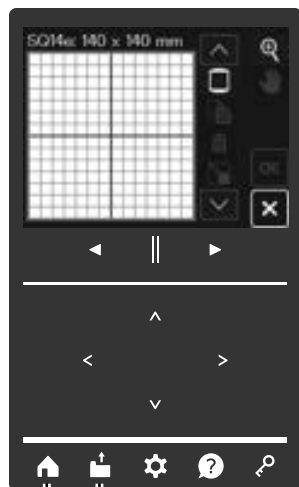

Stickmodus bearbeiten

Im Stickmodus bearbeiten können Sie Muster ändern und/oder kombinieren, um individuelle Stickmuster zu erstellen.

Drücken Sie die Bearbeitungstaste im Startfenster, um das Bearbeitungsfenster für den Rahmen SQ14e anzuzeigen.

- (1) Taste Stickmodus bearbeiten

Stickrahmengröße auswählen

Sie können eine andere Stickrahmengröße wählen.

1. Drücken Sie die Taste Stickrahmenauswahl. Das Auswahlfenster für den Stickrahmen wird geöffnet.

- (1) Taste Stickrahmenauswahl

2. Wählen Sie den gewünschten Stickrahmen aus.

Der Bildschirm kehrt zum Fenster-Stickerei bearbeiten zurück

ANMERKUNG:

Im Modus Stickerei bearbeiten können Sie keine Muster wählen, welche die Größe des gewählten Stickrahmens überschreiten.

Stickmuster öffnen

Im Stickfenster können Sie die integrierten Muster bearbeiten, Schriften und die Muster auf einem USB-Stick öffnen.

Um die integrierten Muster zu öffnen, drücken Sie die Startseitentaste.

Drücken Sie die Musterkategorie-Taste, um das gewünschte Muster aus der Musterliste auszuwählen (siehe Seiten 97-100).

Der Bildschirm kehrt zum Bearbeitungsfenster zurück, in dem das ausgewählte Muster angezeigt wird.

Um weitere Muster oder Monogramme im Bearbeitungsfenster hinzuzufügen, drücken Sie erneut die Startseitentaste und wählen Sie das gewünschte Muster oder Monogramm aus der Musterliste aus (siehe Seiten 97-103).

- (1) Startseitentaste
- (2) Musterkategorie-Taste
- (3) Monogrammtaste

Um Muster auf einem USB-Stick zu öffnen, drücken Sie die Taste Datei öffnen (siehe Seiten 74-75).

- (4) Taste Datei öffnen

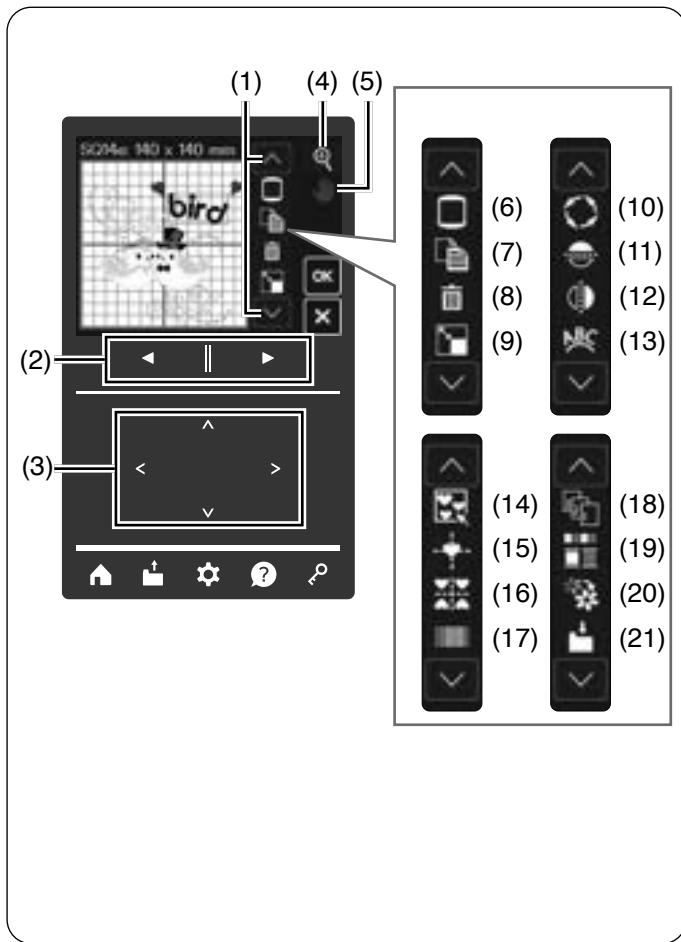

Informationen zum Stickfenster bearbeiten

Das Fenster-Stickerei bearbeiten enthält folgende Tasten. Drücken Sie die nächste/vorherige Taste, um zwischen den Bearbeitungswerkzeugen zu wechseln.

ANMERKUNG:

Je nach ausgewähltem Muster oder Einstellungen sind einige Tasten möglicherweise nicht verfügbar.

- | | |
|-------------------------------------|------------------|
| (1) Taste nächste/vorherige Seite | (siehe Seite 55) |
| (2) Seitentasten | (siehe Seite 55) |
| (3) Cursortasten | (siehe Seite 55) |
| (4) Taste Größen Anzeige | (siehe Seite 57) |
| (5) Taste Scrollen | (siehe Seite 57) |
| (6) Taste Rahmenauswahl | (siehe Seite 54) |
| (7) Taste Kopieren | (siehe Seite 56) |
| (8) Löschtaste | (siehe Seite 56) |
| (9) Taste Größe ändern | (siehe Seite 57) |
| (10) Taste Drehen | (siehe Seite 58) |
| (11) Taste horizontales Spiegelbild | (siehe Seite 58) |
| (12) Taste vertikales Spiegelbild | (siehe Seite 58) |
| (13) Taste Bogen | (siehe Seite 59) |
| (14) Taste Gruppieren | (siehe Seite 60) |
| (15) Taste Mittelposition | (siehe Seite 55) |
| (16) Taste Eckenlayout | (siehe Seite 61) |
| (17) Taste eigene Farben | (siehe Seite 62) |
| (18) Taste Stickreihenfolge | (siehe Seite 64) |
| (19) Taste Farbgruppe | (siehe Seite 65) |
| (20) Taste einfarbig sticke | (siehe Seite 66) |
| (21) Taste Datei speichern | (siehe Seite 66) |

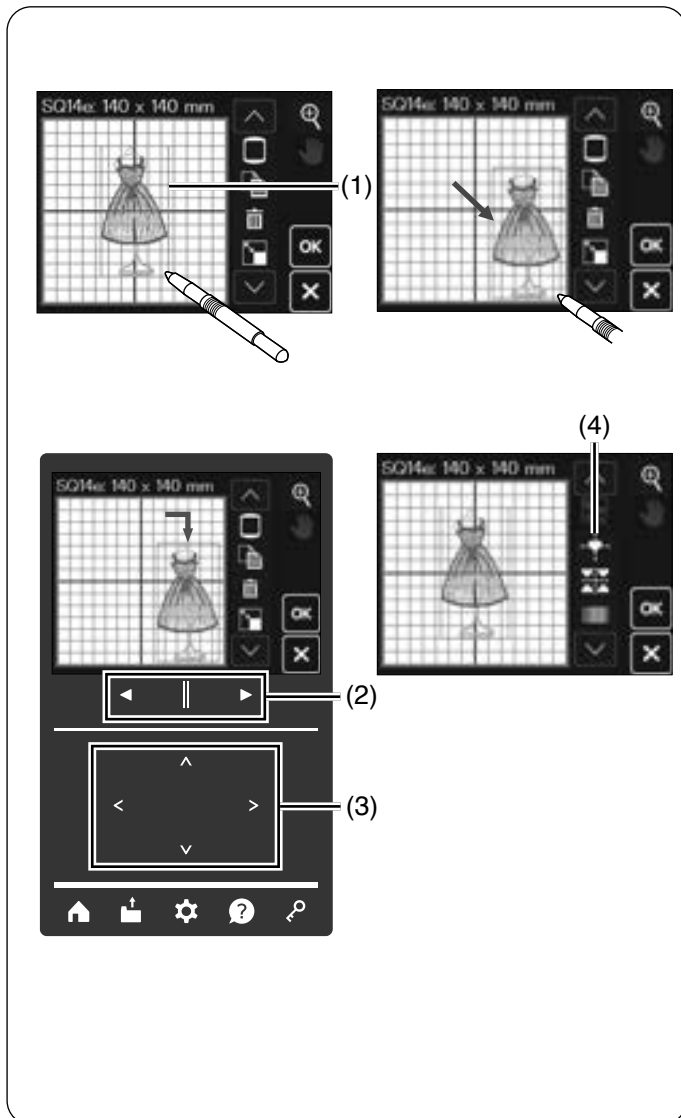

Muster auswählen

Um das zu bearbeitende Muster auszuwählen, klicken Sie auf das Musterbild im Stickfenster bearbeiten. Ein grüner Rahmen erscheint um das ausgewählte Muster herum.

- (1) Grüner Rahmen

ANMERKUNG:

Wenn mehrere Muster nahe beieinander liegen und es schwierig ist, das gewünschte Muster auszuwählen. Verwenden Sie die Cursortasten, um das Muster im Bearbeitungsfenster in die gewünschte Position zu bringen.

- (2) Seitentasten

Muster verschieben

Verwenden Sie die Seitentasten, um das Muster auszuwählen, das Sie bearbeiten möchten. Das ausgewählte Stickmuster kann im Bearbeitungsfenster verschoben werden. Sie können das ausgewählte Muster durch Drücken der Cursortasten verschieben.

Drücken Sie auf das Muster und ziehen Sie es mit dem Stift an die gewünschte Position.

Drücken Sie die Taste Mittelposition, um das Muster zur Mitte des Fenster-Stickerei bearbeiten zu bewegen.

- (3) Kreuzmarkierungen (Aktuelle Stickposition)
 (4) Taste Mittelposition

ANMERKUNG:

- Bewegen Sie das Muster nicht mit einem scharfen Gegenstand über den Touchscreen.
- Der Schlitten bewegt sich nicht, wenn Sie die Pfeiltasten drücken, da sich die Musterposition relativ zum Stickrahmen und nicht zur Maschine bewegt.



1.

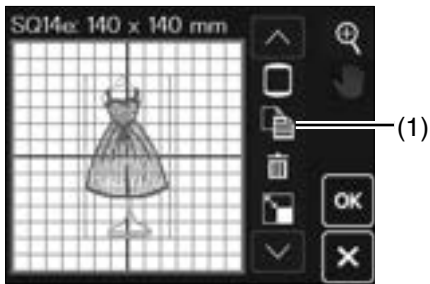

2.

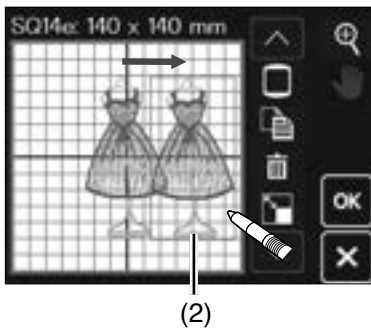

Ein Muster kopieren

1. Um eine Kopie des ausgewählten Musters zu erstellen, drücken Sie die Taste Kopieren. Ein grüner Rahmen erscheint um das ausgewählte Muster herum. Drücken Sie die Taste Kopieren, um das ausgewählte Muster zu kopieren.

(1) Taste Kopieren

2. Das kopierte Muster wird über das ursprüngliche Muster kopiert. Verschieben Sie die Kopie, so dass das Originalmuster sichtbar wird.

(2) Kopierte Muster



1.

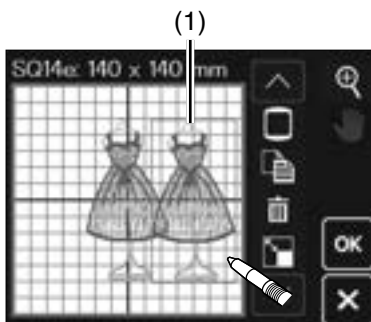

2.

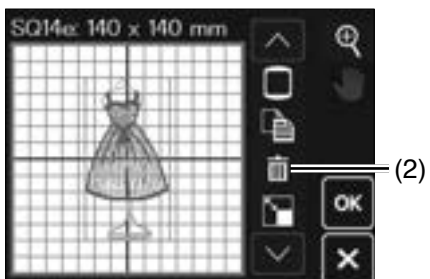

Muster löschen

1. Wählen Sie das zu löschende Muster. Ein grüner Rahmen erscheint um das ausgewählte Muster herum.

(1) Zu löschendes Muster

2. Drücken Sie die Löschtaste, um das ausgewählte Muster zu löschen.

(2) Löschtaste



1.

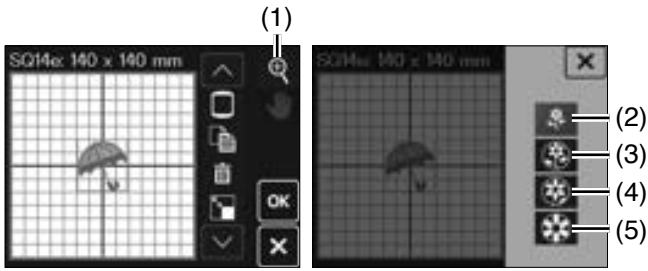

2.

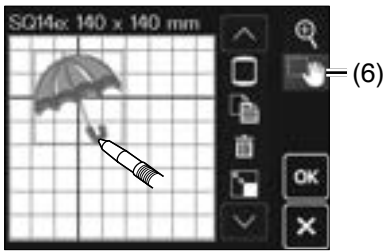

Zoom-Taste

1. Drücken Sie die Zoom-Taste, um das Fenster zum Vergrößern/ Verkleinern zu öffnen.
Wählen Sie die Anzeigegröße aus normal, groß oder größte durch Drücken einer der Anzeigegrößentasten aus.

- (1) Zoom-Taste
- (2) Taste normale Anzeige
- (3) Taste mittlere Anzeige
- (4) Taste große Anzeige
- (5) Taste größte Anzeige

2. Die Scroll-Funktion wird beim Vergrößern automatisch aktiviert (die Scrolltaste wird blau).
Um das vergrößerte Fenster zu scrollen, ziehen Sie das Fenster in die gewünschte Richtung.
Drücken Sie die Scrolltaste, um den Scrollbefehl aufzuheben.

- (6) Scrolltaste (aktiviert)
- (7) Scrolltaste (deaktiviert)



1.

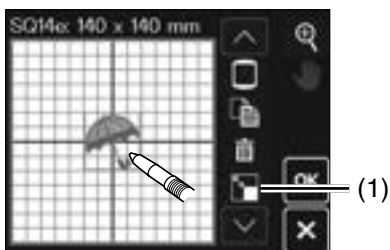

2.

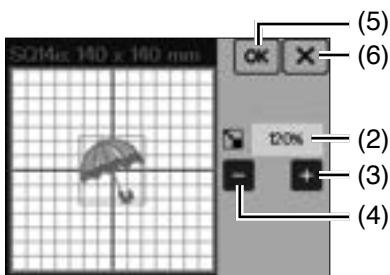

Mustergröße verändern

1. Drücken Sie die Taste Größe ändern, um das Fenster für die Größenänderung zu öffnen. Ein grüner Rahmen erscheint um das ausgewählte Muster herum. Drücken Sie die Taste Größe ändern, um die Größe des ausgewählten Muster zu ändern.

- (1) Größenänderungstaste

2. Sie können die Größe der Stickmuster auf 80 % bis 120 % der ursprünglichen Größe ändern.

Drücken Sie die Taste „+“, um das Muster zu vergrößern.

Drücken Sie die Taste „-“, um das Muster zu verkleinern.

Mit jedem Druck auf die „+“- oder „-“-Taste ändert sich die Größe um 1 %. Für ein schnelles Ändern der Größe halten Sie die Tasten „+“ oder „-“ gedrückt.

Die Skala des verkleinerten Musters wird in Prozent angezeigt.

Drücken Sie die OK-Taste, um die neue Größe zu bestätigen.

Drücken Sie die X-Taste um zur vorherigen Seite zurückzukehren.

- (2) Mustergröße
- (3) Taste „+“
- (4) Taste „-“
- (5) OK-Taste
- (6) X-Taste



1.

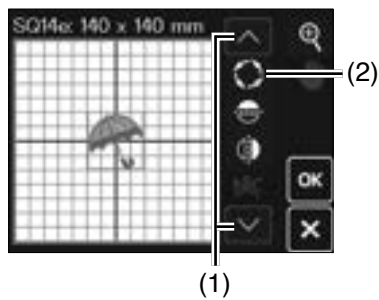

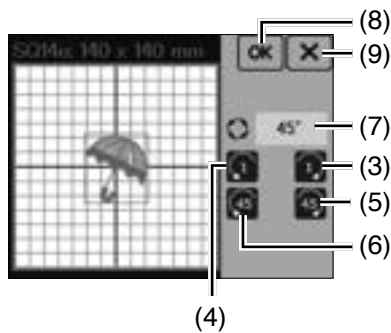

2.



Muster drehen

1. Drücken Sie die Taste Drehen.
Ein grüner Rahmen erscheint um das ausgewählte Muster herum. Drücken Sie die nächste/vorherige Seitentaste, um die Drehtaste anzuzeigen. Drücken Sie die Taste Drehen, um das ausgewählte Muster zu drehen.

- (1) Taste nächste/vorherige Seite
- (2) Taste Drehen

2. Drücken Sie die Taste  (3), um das ausgewählte Muster um 1 Grad im Uhrzeigersinn zu drehen. Drücken Sie die Taste  (4), um das ausgewählte Muster um 1 Grad gegen den Uhrzeigersinn zu drehen.

Drücken Sie die Taste  (5), um das ausgewählte Muster um 45 Grad im Uhrzeigersinn zu drehen.

Drücken Sie die Taste  (6), um das ausgewählte Muster um 45 Grad gegen den Uhrzeigersinn zu drehen.

Der Winkel des gedrehten Musters wird im Fenster angezeigt.

Drücken Sie zur Bestätigung die OK-Taste.

Drücken Sie die X-Taste um zur vorherigen Seite zurückzukehren.

- (7) Winkel des gedrehten Musters
- (8) OK- Taste
- (9) X-Taste



1.

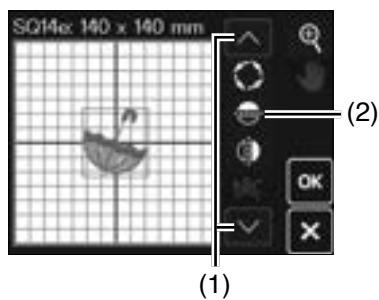

2.

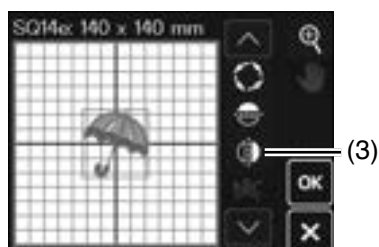

Muster spiegeln

1. Drücken Sie die Taste horizontales Spiegelbild.
Ein grüner Rahmen erscheint um das ausgewählte Muster herum. Drücken Sie die nächste/vorherige Seitentaste, um die Taste horizontales Spiegelbild anzuzeigen. Drücken Sie die Taste horizontales Spiegelbild, um das ausgewählte Muster zu horizontal zu spiegeln.

- (1) Taste nächste/vorherige Seite
- (2) Horizontale Spiegelbildtaste

2. Drücken Sie die Taste vertikales Spiegelbild, um das ausgewählte Muster vertikal zu spiegeln.

- (3) Taste vertikales Spiegelbild



1.

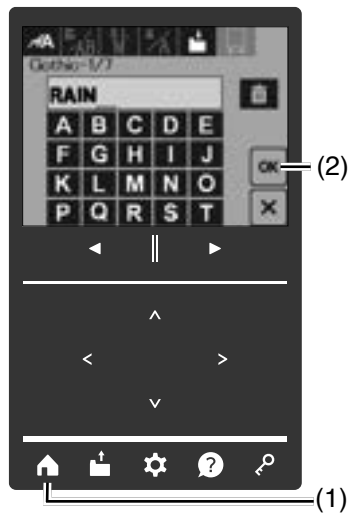

2.

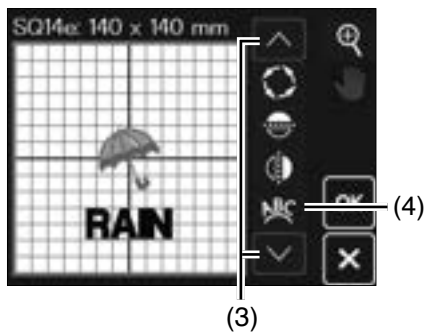

3.

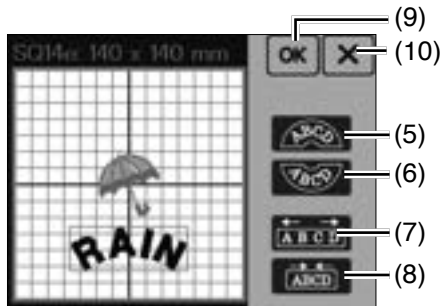

Schrift in Bogenform

Im Modus Stickerei bearbeiten können Sie ein Monogramm oder Text in einem nach oben oder unten geschwungenen Bogen erstellen.

Beispiel: RAIN/Gothic/mittlere Größe/Großbuchstaben

1. Drücken Sie die Startseitentaste und die Monogrammtaste im Stickmodusfenster (siehe Seite 31).

Geben Sie den Text ein Drücken Sie die OK-Tast.

- (1) Startseitentaste
- (2) OK-Taste

2. Die eingegebenen Zeichen werden im Fenster Stickerei bearbeiten angezeigt.

Drücken Sie die nächste/vorherige Seitentaste, um die Taste Bogen anzuzeigen.

Drücken Sie die Bogentaste, woraufhin das Bogenanordnungsfenster geöffnet wird.

- (3) Taste nächste/vorherige Seite
- (4) Bogentaste

3. Drücken Sie die Obere Bogentaste, um einen nach oben zeigenden Bogen zu formen.

Drücken Sie die Untere Bogentaste, um einen nach unten zeigenden Bogen zu formen.

Drücken Sie die Vergrößerungstaste, um dem Bogen zu verlängern.

Drücken Sie die Verkürzungstaste, um dem Bogen zu verkürzen.

Drücken Sie die OK-Taste.

Drücken Sie die X-Taste um zur vorherigen Seite zurückzukehren.

- (5) Obere Bogentaste
- (6) Untere Bogentaste
- (7) Vergrößerungstaste
- (8) Verkürzungstaste
- (9) OK-Taste
- (10) X-Taste



1.

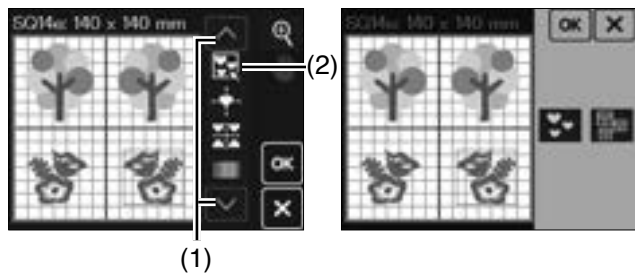

2.

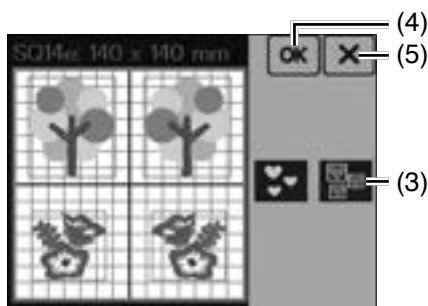

3.

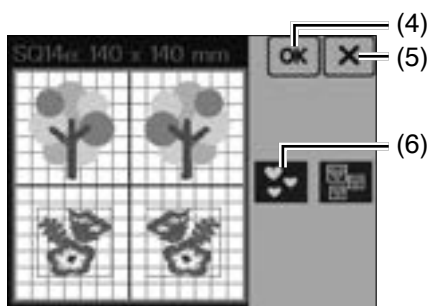

4.

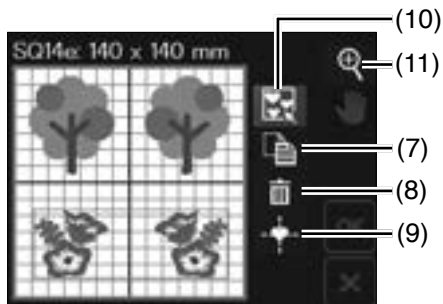

Muster gruppieren

1. Sie können Muster zu Gruppen zusammenfassen. Drücken Sie die nächste/vorherige Seitentaste, um die Taste Gruppieren anzuzeigen. Drücken Sie die Gruppentaste, woraufhin das Gruppierfenster geöffnet wird.

- (1) Taste nächste/vorherige Seite
- (2) Gruppentaste

2. Drücken Sie die Taste Alle gruppieren, und bestätigen Sie mit OK, um alle Muster im Fenster-Stickerei bearbeiten zu gruppieren. Drücken Sie die X-Taste um zur vorherigen Seite zurückzukehren.

- (3) Taste Alle gruppieren
- (4) OK-Taste
- (5) X-Taste

3. Wenn Sie nur die ausgewählten Muster gruppieren möchten, drücken Sie die Taste Ausgewähltes Gruppieren.

Wählen Sie die gewünschten Muster aus, indem Sie auf die Musterbilder klicken. Ein grüner Rahmen erscheint um das ausgewählte Muster herum.

Klicken Sie erneut auf das ausgewählte Muster, um das ausgewählte Muster zu verwerfen.

Drücken Sie die OK-Taste, um die ausgewählten Muster zu gruppieren.

Drücken Sie die X-Taste um zur vorherigen Seite zurückzukehren.

- (4) OK-Taste
- (5) X-Taste
- (6) Taste Ausgewähltes Gruppieren

4. Die gruppierten Muster können verschoben, dupliziert, gelöscht und als Einheit in die Mittelposition verschoben werden.

Drücken Sie nach der Bearbeitung die Taste Gruppieren.

Wenn nur die ausgewählten Muster gruppiert werden, erscheinen die übrigen Muster grau und können nicht ausgewählt werden.

Um die Gruppierung der Muster aufzuheben, drücken Sie die Taste Gruppieren nochmals.

Um die Vergrößerung zu ändern, drücken Sie die Zoom-Taste (siehe Seite 57).

- (7) Taste Kopieren
- (8) Lösch Taste
- (9) Taste Mittelposition
- (10) Gruppentaste
- (11) Zoom-Taste



1.

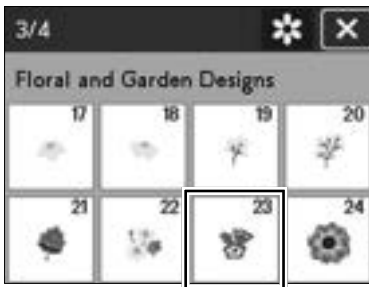

2.

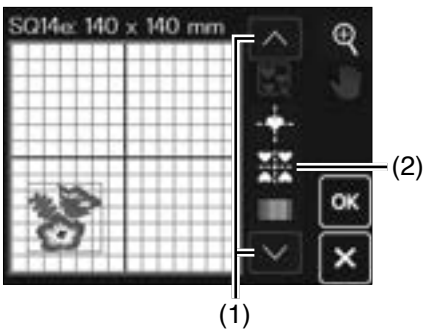

3.

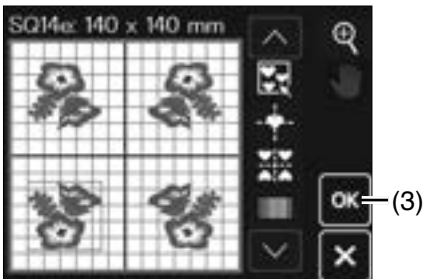

4.

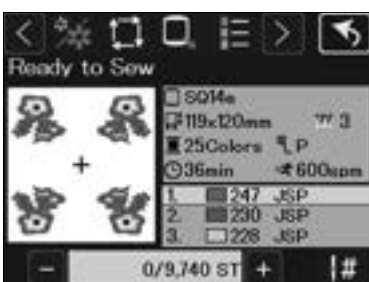
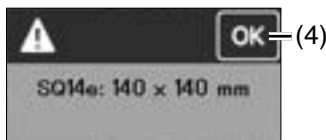

Eckenlayout

1. Wählen Sie ein Muster aus.

2. Verschieben Sie das Muster nach unten und nach links.

Drücken Sie die nächste/vorherige Seitentaste, um die Eckenlayout Taste anzuzeigen.

Drücken Sie die Eckenlayout-Taste.

(1) Taste nächste/vorherige Seite

(2) Eckenlayout-Taste

3. Das Muster wird automatisch kopiert und symmetrisch in die 4 Ecken platziert.

Drücken Sie die OK-Taste.

(3) OK-Taste

4. Das Stickfenster wird geöffnet.

Es erscheint eine Meldung zur Bestätigung der Stickrahmengröße.

Drücken Sie die OK-Taste.

(4) OK-Taste



1.

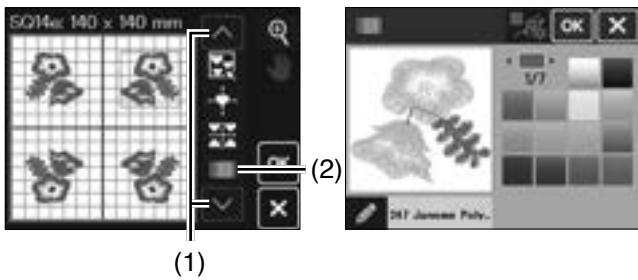

2.

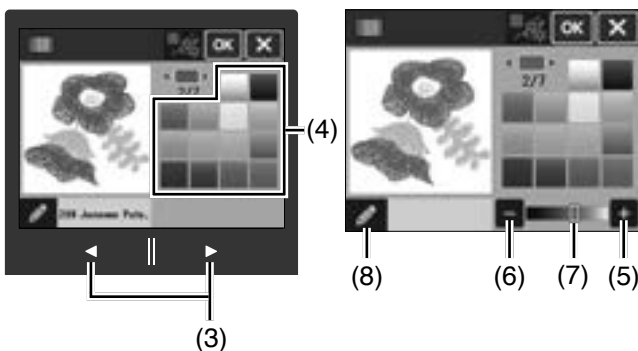

3.

4.



5.

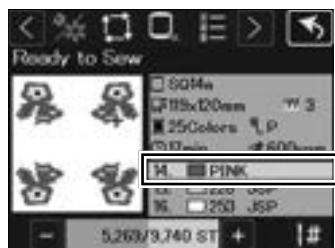
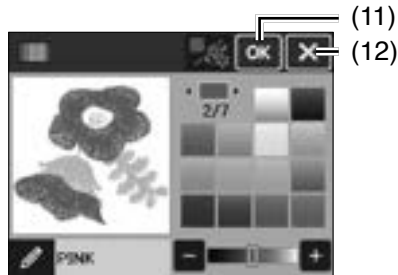

Farbanzeige anpassen

Sie können die tatsächlichen Farben des Stoffes und der Garne auf dem Touchscreen simulieren, indem Sie die Farben des Musters und des Stickfensters individuell ändern.

Farben des Stickmusters

1. Drücken Sie die nächste/vorherige Seitentaste, um die Taste eigene Farben anzuzeigen.

Drücken Sie die Taste eigene Farben. Das Farbänderungsfenster wird geöffnet.

- (1) Taste nächste/vorherige Seite
- (2) Taste eigene Farben

2. Drücken Sie Seitentasten bis der gewünschte Teil im Vorschaufenster erscheint.

Zur Auswahl der Farben drücken Sie auf eines der 14 Farbkästchen.

- (3) Seitentasten
- (4) Farbkästchen

3. Drücken Sie die Tasten „+“ oder „-“ oder ziehen Sie den Schieberegler nach links oder rechts, um die Schattierung der ausgewählten Farbe zu ändern.

- (5) Taste „+“
- (6) Taste „-“
- (7) Schieber

4. Sie können der von Ihnen bestimmten Farbe für den Farbabschnitt einen Namen geben. Drücken Sie dazu die Namentaste (siehe Seite 72).

Geben Sie den neuen Namen in dem Fenster ein und drücken Sie die OK-Taste.

Es können bis zu 30 Zeichen eingegeben werden. Drücken Sie die Löschtaste, um die Eingabe zu ändern.

- (8) Namentaste
- (9) OK-Taste
- (10) Löschtaste

5. Drücken Sie die OK-Taste im Fenster eingene Farben. Der zugeordnete Name erscheint anstatt des Namens und Codes der Garnfarbe im Stickfenster.

Drücken Sie die X-Taste um zur vorherigen Seite zurückzukehren.

- (11) OK-Taste
- (12) X-Taste

1.

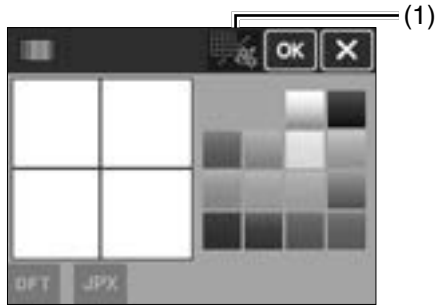

2. 3.

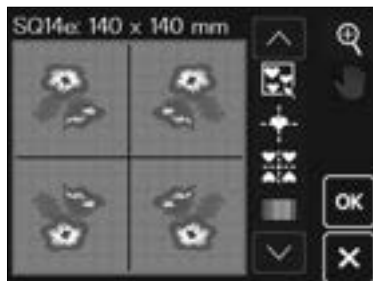
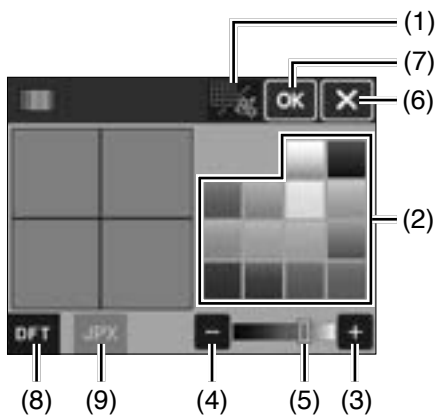

Hintergrundfarbe ändern

1. Um die Hintergrundfarbe zu ändern, drücken Sie die Taste Entwurfsfarbe/Hintergrundfarbe, und wählen Sie die gewünschte Farbe.
Das Fenster eigene Farben wird geöffnet.

(1) Taste Entwurfsfarbe/Hintergrundfarbe

2. Zur Auswahl der Farben drücken Sie auf eines der 14 Farbkästchen.

Drücken Sie die Tasten „+“ oder „-“ oder ziehen Sie den Schieberegler nach links oder rechts, um die Schattierung der ausgewählten Farbe zu ändern.

Drücken Sie die X-Taste, um zum vorherigen Fenster zurückzukehren.

Drücken Sie die Taste Entwurfsfarbe/Hintergrundfarbe, um zum Fenster eigene Farben zurückzukehren.

(1) Taste Entwurfsfarbe/Hintergrundfarbe

(2) Farbkästchen

(3) Taste „+“

(4) Taste „-“

(5) Schieber

(6) X-Taste

3. Drücken Sie die OK-Taste.

Die Hintergrundfarbe des Bearbeitungsfensters wird geändert.

(7) OK-Taste

ANMERKUNG:

- Um die Hintergrundfarbe wieder auf ihre ursprüngliche Farbe zurückzusetzen, drücken Sie die Standardtaste und OK-Taste.

(8) Standardeinstellungstaste

- Drücken Sie die Hintergrundbildtaste, um das Bild auf dem Hintergrund des Bearbeitungsfensters anzuzeigen, wenn Sie eine Datei im JPX-Format öffnen, die ein Hintergrundbild enthält. So können Sie das Layout eines Stickmusters und des Hintergrundbildes visuell überprüfen.

Das .JPX-Dateiformat kann mit einem Hintergrundbild gespeichert werden.

(9) Hintergrundbildtaste



1.

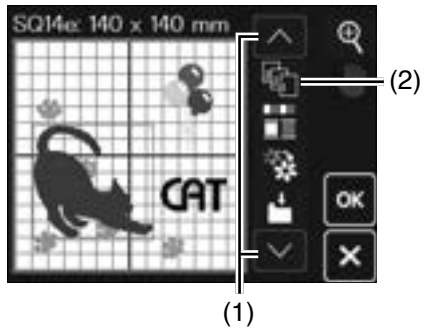

2.

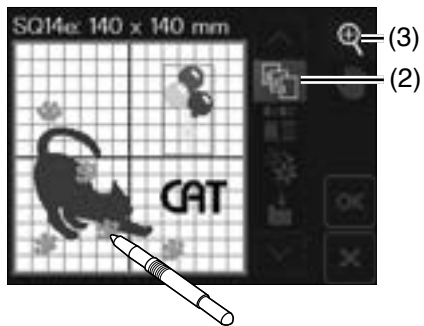

Stickreihenfolge

Sie können die Stickreihenfolge einer Musterkombination verändern.

1. Drücken Sie die nächste/vorherige Seitentaste, um die Taste Stickreihenfolge anzuzeigen. Taste Stickreihenfolge.

- (1) Taste nächste/vorherige Seite
- (2) Taste Stickreihenfolge

2. Klicken Sie die Muster in der gewünschten Reihenfolge an.

Die Muster werden in der Reihenfolge gestickt, in der Sie die Bilder auswählen. Drücken Sie auf die Stickfolgetaste erneut, um zum vorherigen Touchscreen zurückzukehren.

- (2) Taste Stickreihenfolge

ANMERKUNG:

Um die Vergrößerung zu ändern, drücken Sie die Zoom-Taste (siehe Seite 57).

- (3) Zoom-Taste



1.

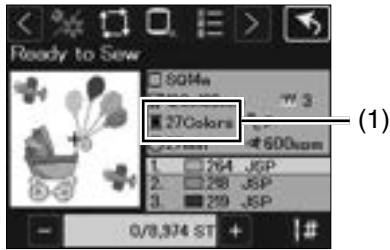

2.

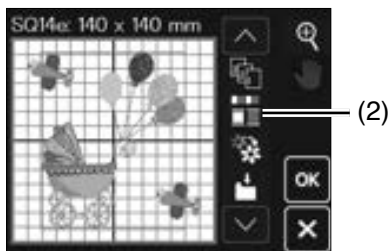

3. 4.

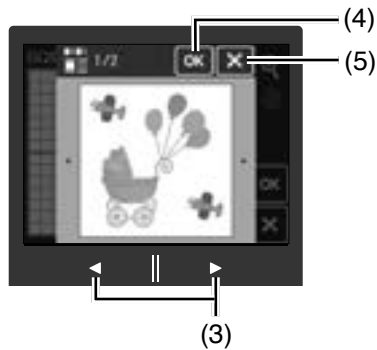

5.



6.

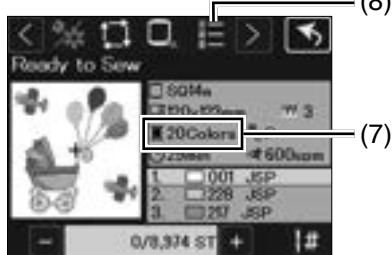

Farbgruppen

Beim Kombinieren von Mustern können Sie mit der Farbgruppierung die Anzahl der Farbabschnitte reduzieren.

Stellen Sie die Stickreihenfolge so ein, dass die beiden Flugzeugmuster zusammen gestickt werden (siehe Seite 64). Wenn die Stickreihenfolge so eingestellt ist, dass verschiedene Muster zwischen den gleichen Mustern liegen, können die gleichen Garnfarben in den gleichen Mustern nicht gruppiert werden.

1. Das kombinierte Entwurfsmuster auf der linken Seite hat zum Beispiel 27 Farbbereiche.

(1) 27 Farbbereiche

2. Drücken Sie die Taste Farbgruppe im Bearbeitungsfenster.

(2) Taste Farbgruppe

3. Das Farbgruppierungsfenster wird geöffnet.

Drücken Sie die Seitentasten, um zu bestätigen, welche Muster zusammen gruppiert werden.

(3) Seitentasten

4. Drücken Sie die OK-Taste, um alle Farbbereiche mit der gleichen Farbe zusammenzufassen. Danach öffnet sich das Stickfenster.

Drücken Sie die X-Taste, um zum vorherigen Fenster zurückzukehren.

(4) OK-Taste

(5) X-Taste

5. Überprüfen Sie die Rahmengröße und Drücken Sie die OK-Taste.

(6) OK-Taste

6. Die Anzahl der Farbbereiche wird auf 20 reduziert.

(7) 20 Farbbereiche

(8) Taste Farbtabelle

ANMERKUNG:

- Farbgruppierungen können mit der Taste Farbgruppe überprüft werden.
- Die „Farbgruppe“ wird aufgehoben, wenn Sie zur Bearbeitung zurückkehren.



1.

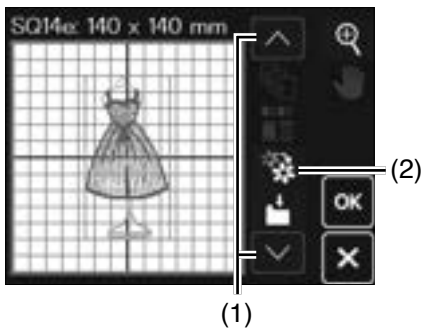

2. 3.

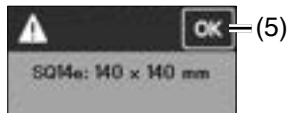

4.



Einfarbiges Sticken

Wenn Sie ein Muster oder eine Musterkombination mit nur einer Farbe sticken möchten, drücken Sie die Taste einfarbig sticken. Die Maschine hält erst an, wenn das gesamte Muster gestickt wurde.

1. Drücken Sie die nächste/vorherige Seitentaste, um die Taste einfarbig sticken anzuzeigen. Drücken Sie die einfarbige Nähtaste.

- (1) Taste nächste/vorherige Seite
- (2) Taste einfarbig sticken

2. Eine Meldung erscheint. Drücken Sie die OK-Taste. Drücken Sie die X-Taste, um zum vorherigen Fenster zurückzukehren.

- (3) OK-Taste
- (4) X-Taste

3. Überprüfen Sie die Rahmengröße und Drücken Sie die OK-Taste.

- (5) OK-Taste

4. Das Stickmuster wird in grau angezeigt.

Drücken Sie die Start-/Stopp-Taste, um mit dem einfarbigen Stickern zu beginnen.

Das Muster wird gestickt, ohne für einen Farbwechsel anzuhalten.

ANMERKUNG:

Das einfarbige Stickern wird abgebrochen, wenn Sie zum Bearbeitungsfenster zurückkehren.

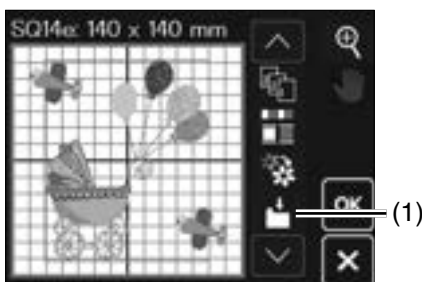

Datei speichern

Sie können die individuelle Stickmuster oder Musterkombinationen, als Dateien im eingebauten Speicher und/oder auf einem USB Stick speichern, indem Sie die Taste Datei speichern drücken (siehe Seiten 69-73).

- (1) Taste Datei speichern

1.

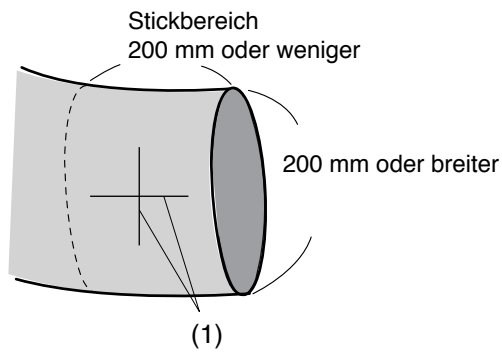

2.

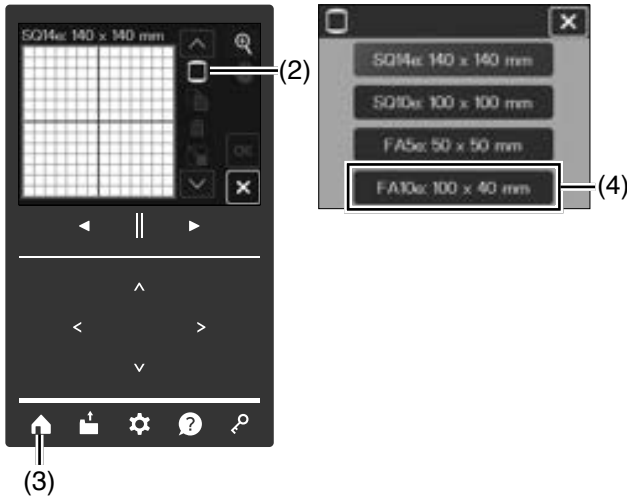

3.

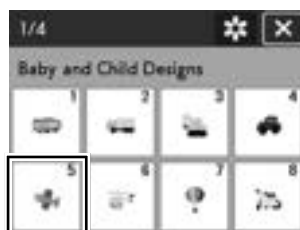
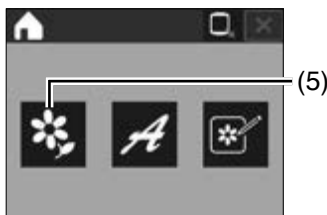

4.

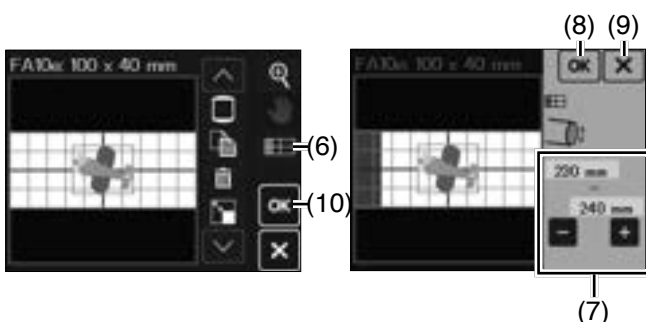

Freiarmrahmen (Optional)

Der Freiarmrahmen FA10e/FA5e eignet sich speziell zum Besticken von röhrenförmigen Teilen wie Ärmel, Hosenbeine usw.

Prüfen Sie die Größe der Öffnung des Röhrenteils. Die Öffnungsgröße muss im Umfang mindestens 200 mm betragen.

Der zu bestickende Bereich sollte nicht weiter als 200 mm von der Öffnung entfernt liegen.

Öffnungsgröße:

Wenn die Öffnungsgröße 200 mm - 250 mm beträgt, sollte der Stickbereich begrenzt sein, um eine Bewegungseinschränkung des Stickrahmens durch den Stoff zu vermeiden.

Beispiel: Baby- und Kindermuster #5 mit StickrahmenFA10e

1. Markieren Sie die Mittellinien auf dem Stoff mit Schneiderkreide.
 - (1) Mittellinien
2. Öffnen Sie das Bearbeitungsfenster, und wählen Sie den Stickrahmene FA10e (FA10e: 100 mm x 40 mm). Drücken Sie die Startseitentaste, um das Stickfenster zu öffnen.
 - (2) Taste Stickrahmenauswahl
 - (3) Startseitentaste
 - (4) FA10e: 100 mm x 40 mm
3. Drücken Sie die Musterkategorie-Taste um das Baby und Kindermuster #5 auszuwählen.
 - (5) Musterkategorie-Taste
4. Drücken Sie die Taste Öffnungsweite im Bearbeitungsfenster, um das Fenster „Stickbereich“ anzuzeigen. Drücken Sie die Taste „+“ oder „-“, um die Öffnungsweite einzustellen. Drücken Sie die OK-Taste. Drücken Sie die X-Taste um zur vorherigen Seite zurückzukehren.
 - (6) Taste für die Öffnungsgröße
 - (7) „+“, „-“ Taste
 - (8) OK-Taste
 - (9) X-Taste

Drücken Sie die OK-Tast nach dem Bearbeiten, dann erscheint eine Meldung, die die Rahmengröße bestätigt.

 - (10) OK-Taste

ANMERKUNG:

- Wenn die Öffnungsbreite auf weniger als 250 mm eingestellt ist, wird das automatische Fadenabschneiden für Sprungfäden deaktiviert, auch wenn „Fadenschneiden“ in den Stickeinstellungen auf etwas anderes als „AUS“ eingestellt ist (siehe Seite 82).
- Die Einstellungen für den Stickbereich sind bei Verwendung des Freiarmstickrahmens FA5e nicht verfügbar. Das automatische Fadenschneiden für Sprungfäden ist immer deaktiviert.

5.

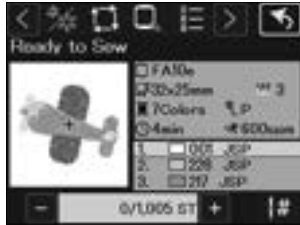

6.

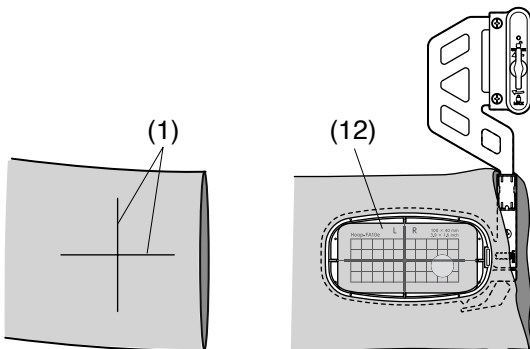

7.

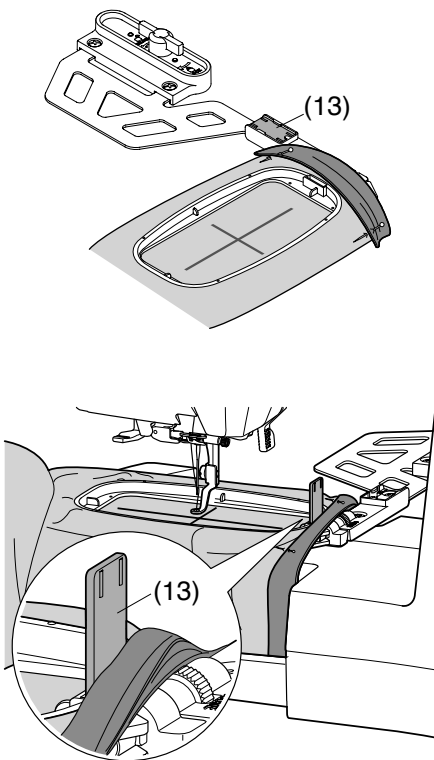

5. Drücken Sie die OK-Taste und das Stickfenster wird geöffnet.

(11) OK-Taste

6. Legen Sie den Stoff wie abgebildet in den Stickrahmen FA10e ein. Legen Sie den Stoff so, dass die Mittellinien mit denen auf der Schablone im Stickrahmen übereinstimmen.

(1) Mittellinien

(12) Schablone

7. Nehmen Sie den Anschlagetisch ab (siehe Seite 6).

Legen Sie den Stoff über den Freiarm der Maschine, und bringen Sie den Stickrahmen-FA10e am Schlitten an (siehe Seite 28).

Rollen Sie den Ärmel hoch, damit er den Freiarmhals nicht blockiert.

Schieben Sie die Blockierplatte in den inneren Stickrahmen, um zu verhindern, dass der Ärmel den Stickbereich überlappt.

(13) Blockierplatte

8. Entfernen Sie den Stickrahmen nach Abschluss der Stickarbeit vom Schlitten. Nehmen Sie den Stoff vom Freiarm ab.

1.

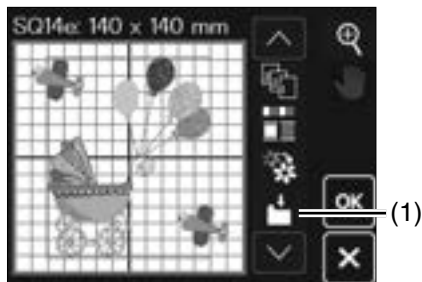

2. 3.

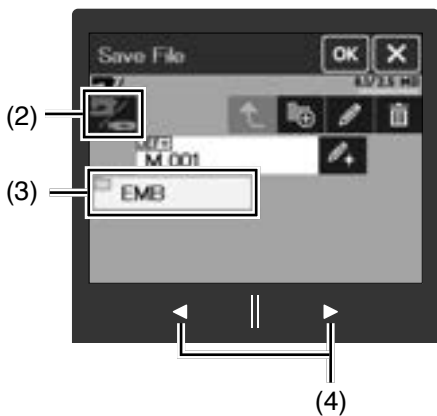

DATEI SPEICHERN UND ÖFFNEN

Datei speichern

Sie können die Original-Stickmuster als Dateien im internen Speicher oder auf einem USB-Stick speichern.

⚠ VORSICHT:

Schalten Sie den Strom nicht aus und ziehen Sie den USB-Stick nicht ab, während Sie Dateien speichern oder öffnen, da sonst die Speichereinheit beschädigt werden kann.

ANMERKUNG:

- Dieses Modell unterstützt nur die Formate FAT16 und FAT32. Wenn der USB-Stick nicht gelesen werden kann, überprüfen Sie das Format (siehe Seiten 95-96).
- Verwenden Sie keinen USB-Kartenleser und keinen USB-Hub.

Eine Datei in einen internen Speicher speichern

1. Drücken Sie die Taste Datei speichern im Fenster Musterauswahl für Monogramme und im Bearbeitungsfenster. Das Fenster „Datei speichern“ wird geöffnet.
(1) Taste Datei speichern

2. Drücken Sie die Umschalttaste für den internen Speicher/USB-Stick, um den internen Speicher auszuwählen.
(2) Umschalttaste Interner Speicher/USB-Stick

3. Die Ordner EMB und ORD werden auf dem Bildschirm angezeigt. Klicken Sie auf das EMB-Ordnersymbol, um den Ordner auszuwählen.
(3) EMB-Ordner

Um einen neuen Ordner zum Speichern zu erstellen, siehe Seite 71 „Neuen Ordner erstellen“

Wenn die gespeicherten Dateien die maximale Anzahl überschreiten, die in Schritt 2. oder 3. in einem Fenster angezeigt werden kann, drücken Sie die Seitentasten, um andere Seiten anzuzeigen.

Dateien und Ordner werden auf separaten Seiten angezeigt. Verwenden Sie die Seitentasten, um zwischen den Seiten zu wechseln.

- (4) Seitentasten

4.

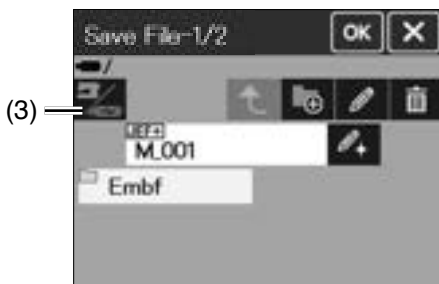
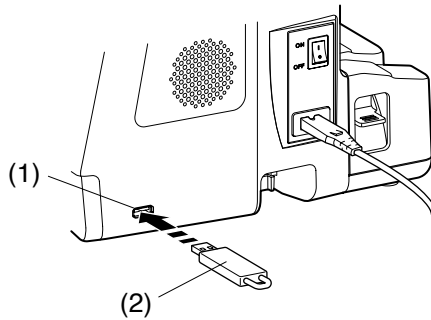
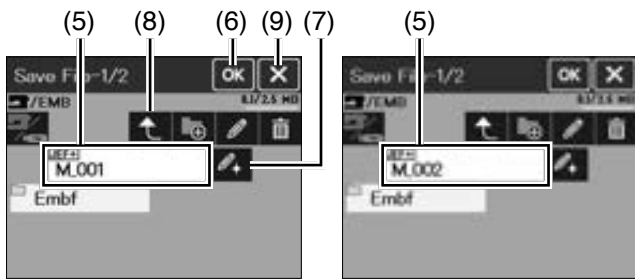

4. Der EMB-Ordner wird angezeigt und der Dateiname wird automatisch zugewiesen, beginnend mit M_001. und aufsteigend. Drücken Sie die OK-Taste, und die Datei wird im ausgewählten Ordner gespeichert.

- (5) Dateiname
- (6) OK-Taste

Wenn die Daten bereits unter dem Namen M_001 gespeichert wurden, wird die Nummer automatisch erhöht und M_002 angezeigt.

Wie Sie den Dateinamen mit der Taste neuer Namen speichern, erfahren Sie auf Seite 73.

Drücken Sie die Taste vorheriger Ordner, um zum Fenster Datei speichern auf der oberen Ebene zu gelangen, oder drücken Sie die X-Taste, um zum Musterauswahlfenster zurückzukehren, ohne die Daten zu speichern.

- (7) Taste neuer Name
- (8) Taste vorheriger Ordner
- (9) X-Taste

Datei auf einen USB-Stick speichern

1. Um eine Datei auf einem USB-Stick zu speichern, stecken Sie einen USB-Stick in USB-Anschluss 1
 - (1) USB-Anschluss
 - (2) USB-Sticks
2. Drücken Sie die Umschalttaste Interner Speicher/USB-Stick, um den USB-Stick im Fenster zum Speichern von Dateien auszuwählen (siehe Seite 69).
 - (3) Umschalttaste Interner Speicher/USB-Stick

Icon	Beschreibung
	Um den Namen der Datei oder des Ordners zu ändern. (siehe Seite 72).
	Um der Datei einen neuen Namen zuzuweisen, drücken Sie die Taste Neuer Name (siehe Seite 73).
	Löscht eine Datei oder einen Ordner (siehe Seite 72).
	Erstellt einen neuen Ordner (siehe Seite 71).
	Kehrt zum vorherigen Ordner zurück.
	Speichert Daten im internen Maschinenspeicher.
	Speichert Daten auf einem USB-Stick
	Um Stickdaten im internen Speicher der Maschine zu speichern.

1.

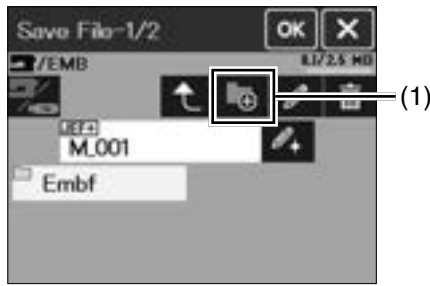

2.

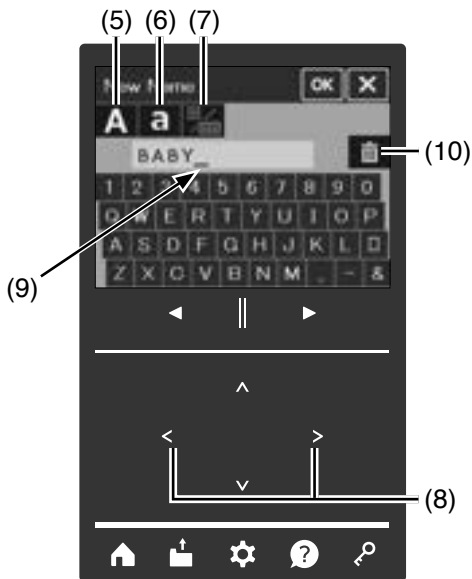
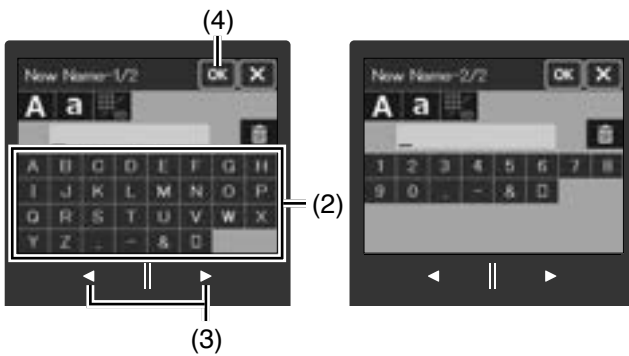

3.

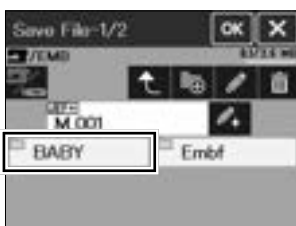

4.

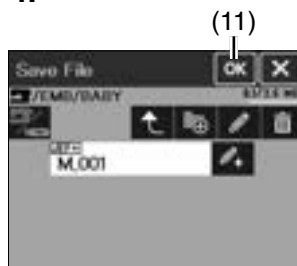

Neuer Ordner

Sie können Ihre eigenen Ordner zum Speichern von Daten erstellen, anstatt die von der Nähmaschine vorgesehenen Ordner zu verwenden.

1. Drücken Sie die Taste Neuer Ordner im Fenster Datei speichern in Schritt 3. auf Seite 69 und das Fenster Neuer Name wird geöffnet.

(1) Taste Neuer Ordner

2. Geben Sie einen Namen mit 10 oder weniger Zeichen ein.

Um Zahlen einzugeben, drücken Sie die Seitentasten.

Drücken Sie die OK-Taste um das Fenster Datei speichern wieder anzuzeigen.

(2) Buchstaben

(3) Seitentasten

(4) OK-Taste

Drücken Sie die Taste Groß- oder Kleinbuchstaben, um die Groß-/Kleinschreibung auszuwählen.

Wenn Sie die QWERTY-Tastatur verwenden möchten, drücken Sie die Tastaturtaste.

Um während der Eingabe von Zeichen Änderungen vorzunehmen, drücken Sie die Cursortasten, um den Cursor unter das zu löschende Zeichen zu setzen, und drücken Sie dann die Löschtaste.

Es erscheint eine Meldung, wenn derselbe Name bereits existiert. Drücken Sie die X-Taste und geben Sie einen neuen Namen ein.

(5) Taste für Großschreibung

(6) Taste für Kleinschreibung

(7) Taste für Tastatur

(8) Cursortasten

(9) Cursor

(10) Löschtaste

3. Der neu erstellte Ordner wird im Fenster Datei speichern (EMB) angezeigt. Klicken Sie den Ordner an, um den neu erstellten Ordner zu öffnen.

4. Wenn Sie im neu erstellten Ordner die OK-Taste drücken, wird das Muster mit dem Dateinamen „M_001“ im neu erstellten Ordner gespeichert, und Sie kehren zum Fenster Musterauswahl zurück.

(11) OK-Taste

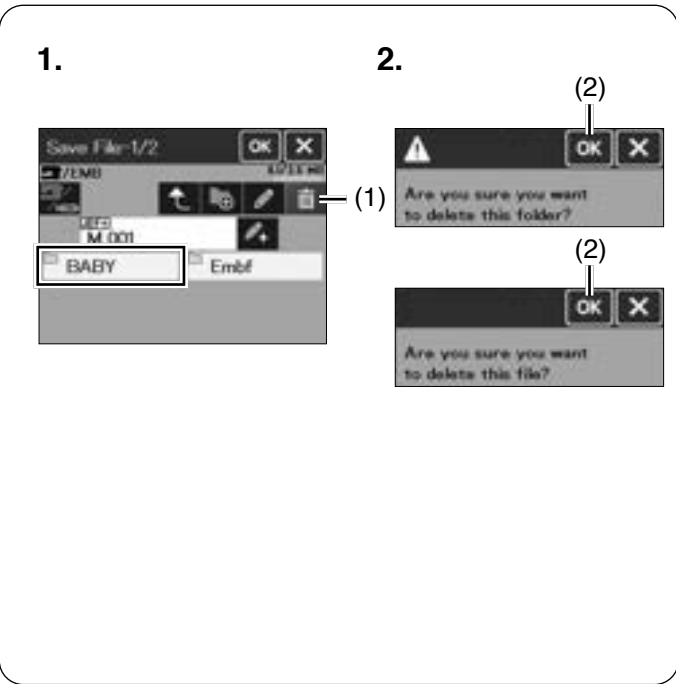

Eine Datei oder einen Ordner löschen

Drücken Sie die Löschtaste und wählen Sie die zu löschende Datei oder den Ordner aus.

1. Wenn Sie auf dem Fenster Datei speichern (EMB) die Löschtaste drücken, färbt sich diese blau. Die Löschtaste ist aktiviert.

(1) Löschtaste

Wählen Sie den zu löschenden Ordner oder die Datei aus.

2. Eine Bestätigungsmeldung erscheint.

Drücken Sie die OK-Taste, um die Datei bzw. den Ordner zu löschen.

(2) OK-Taste

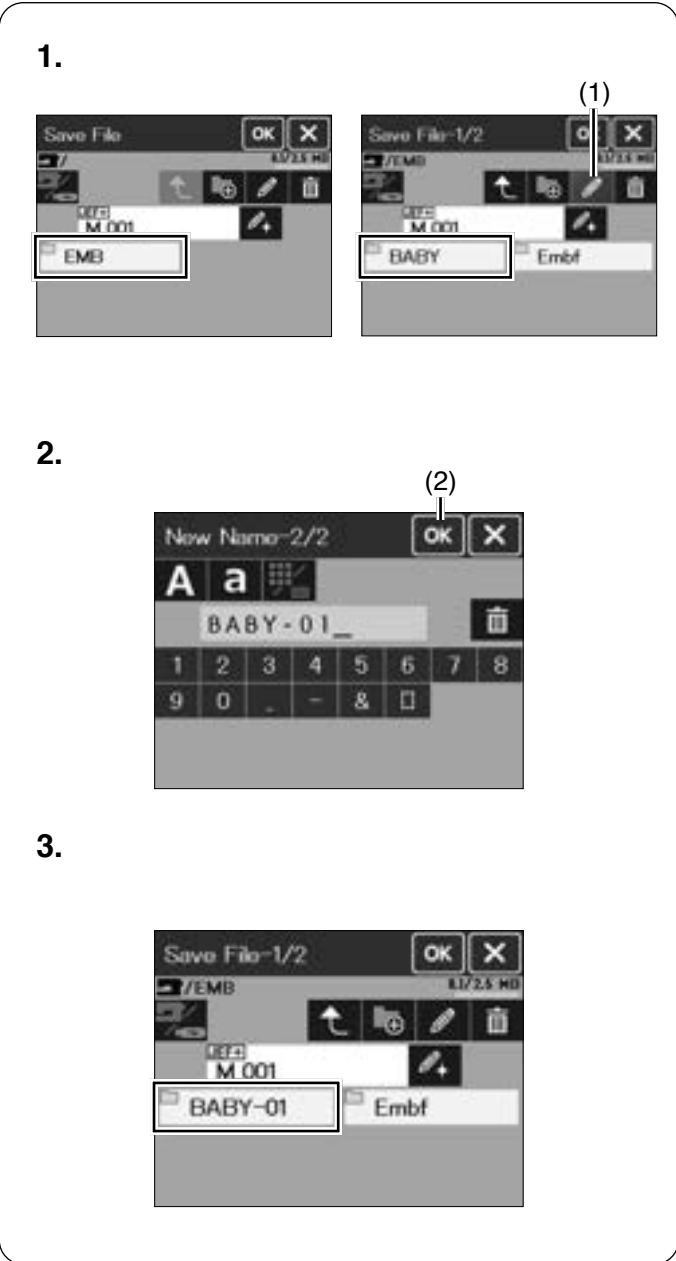

Taste Umbenennen und Taste Neuer Name

Sie können den Namen einer bereits erstellten Datei oder eines Ordners ändern.

Ordernamen mit der Taste Umbenennen ändern

1. Drücken Sie die Taste Datei speichern im Musterauswahlfenster, um das Fenster Datei speichern zu öffnen. Wählen Sie den Speicherort der Datei oder des Ordners, den Sie umbenennen möchten. Drücken Sie die Taste Umbenennen um sie blau zu färben. Sie können den Namen des Ordners oder der Datei ändern, wenn die Taste ausgewählt ist. Wählen Sie den umzubenennenden Ordner aus.

(1) Taste Namen ändern

2. Das Fenster Neuer Name wird angezeigt.

Geben Sie einen neuen Namen ein, und drücken Sie die OK-Taste.

(2) OK-Taste

3. Das Fenster Datei speichern (EMB) öffnet sich mit einem neuen Ordernamen Siehe Seite 71).

1.

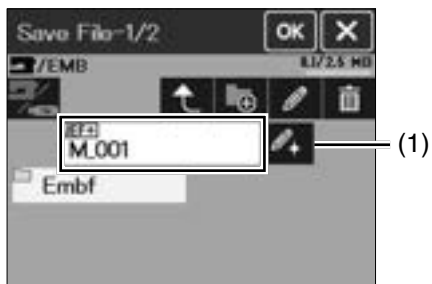

2.

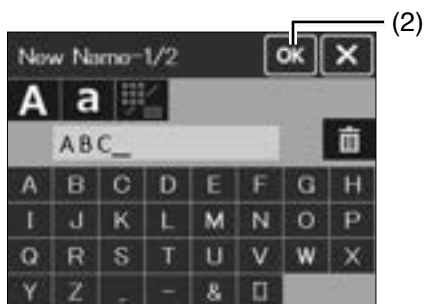

3.

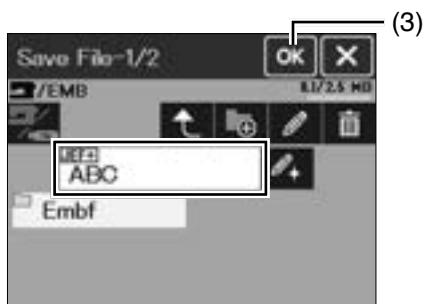

Dateinamen mit der Taste Umbenennen ändern

1. Um den Standard-Dateinamen der Maschine „M_001“ im Fenster Datei speichern (EMB) zu ändern, drücken Sie die Taste Umbenennen, um das Fenster Neuer Name anzuzeigen (siehe Seite 70 step 4.).

(1) Taste Umbenennen

2. Geben Sie einen Namen mit 10 oder weniger Zeichen ein.

Drücken Sie die OK-Taste (siehe Seite 71).

(2) OK-Taste

3. Das Fenster Datei speichern wird mit einem neuen Dateinamen geöffnet. Drücken Sie die OK-Taste. Die Datei wird unter einem neuen Namen gespeichert.

(3) OK-Taste

1.

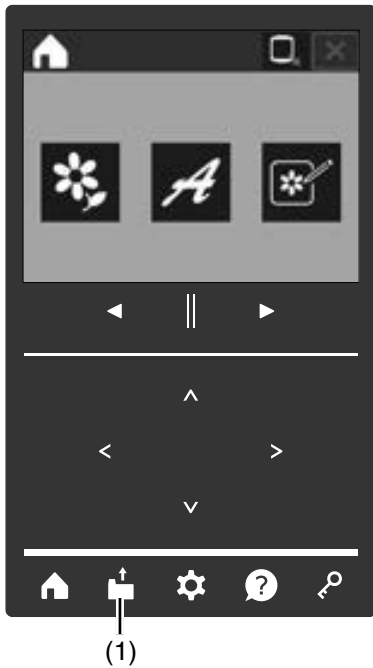

2. 3.

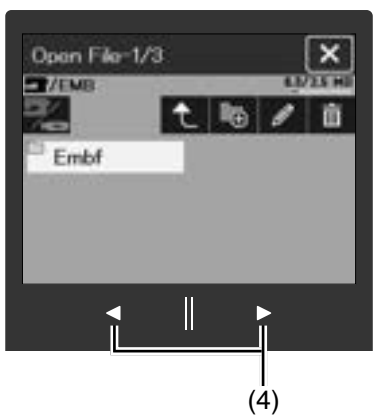

Eine Datei öffnen

Sie können gespeicherte Dateien im internen Speicher der Maschine oder auf einem USB-Stick öffnen.

⚠ VORSICHT:

Schalten Sie den Strom nicht aus und ziehen Sie den USB-Stick nicht ab, während Sie Dateien speichern oder öffnen, da sonst die Speichereinheit beschädigt werden kann.

ANMERKUNG:

- Dieses Modell unterstützt nur die Formate FAT16 und FAT32. Wenn der USB-Stick nicht gelesen werden kann, überprüfen Sie das Format (siehe Seiten 95-96).
- Verwenden Sie keinen USB-Kartenleser und keinen USB-Hub.

Eine Datei im internen Speicher der Maschine öffnen

1. Drücken Sie die Taste Datei öffnen im Stickmodus, zum öffnen des Fensters Datei öffnen.
 - (1) Taste Datei öffnen
2. Drücken Sie die Umschalttaste Interner Speicher/USB-Stick, um den Internen Speicher auszuwählen.
 - (2) Umschalttaste Interner Speicher/USB-Stick
3. Wählen Sie im Fenster Datei öffnen den gewünschten Ordner aus.

Drücken Sie die Seitentasten, um die nächste Seite anzuzeigen und die im EMB-Ordner gespeicherten Dateien zu überprüfen.

 - (3) EMB-Ordner
 - (4) Seitentasten

Um einen neuen Ordner zu erstellen, eine Datei oder einen Ordner zu löschen und einen Datei- oder Ordnernamen zu ändern, lesen Sie die Seite 71-72.

4.

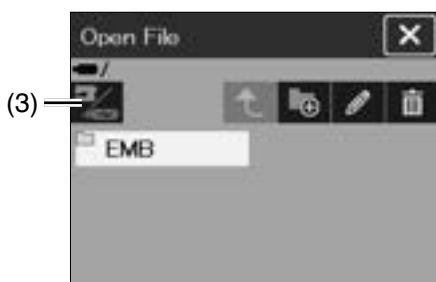
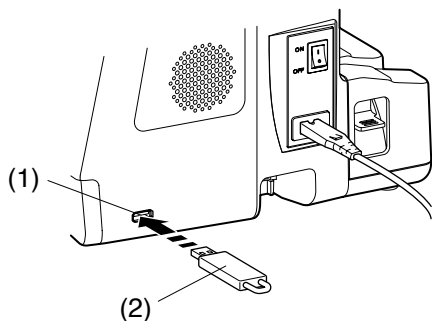
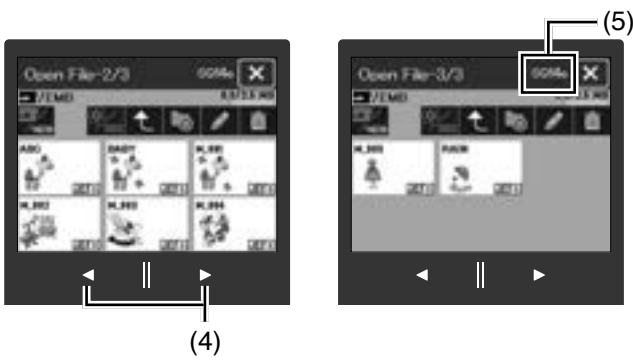

4. Wählen Sie die gewünschte Datei aus.
Die gespeicherten Daten werden im Stickfenster angezeigt.

Wenn Sie die Taste Datei öffnen im Bearbeitungsfenster drücken, wird das ausgewählte Muster in diesem Fenster angezeigt.

Die Dateiliste ist standardmäßig so eingestellt, dass Symbole mit dem Musternamen, der Mustervorschau und dem Dateiformat angezeigt werden (6 Dateien können pro Seite angezeigt werden)

Wenn die Anzahl der gespeicherten Dateien die Grenzen für die Anzeige in einem Fenster überschreitet, drücken Sie die Seitentasten, um andere Seiten anzuzeigen. Die Datei wird auch auf einer separaten Seite für jeden Stickrahmen angezeigt.

- (4) Seitentasten
- (5) Stickrahmen

Drücken Sie die Icon/Listen-Taste, um die Anzeige der Liste mit oder ohne Mustervorschau umzuschalten (8 Dateien können pro Seite angezeigt werden).

- (6) Icon/Listen-Taste

Dateiformat

Es gibt folgende Formatsymbole:

Dateiformat-symbol	Beschreibung
	*.JEF (nicht bearbeitbar Stickereiformat)
	*.JEF+ (bearbeitbares JEF-Stickereiformat)
	.JPX (.JEF+ mit einem Bitmap-Hintergrundbild)
	*.JPX (Acufil-Stickereiformat)
	*.JPX (Cutwork-Stickereiformat)
	*.JPX (Freiarmstickereiformat)
	*.DST (Tajima-Stickereiformat)
	*.JCPR (geschütztes Stickformat)

Datei auf einem USB-Stick öffnen

1. Um eine Datei auf einem USB-Stick zu öffnen, stecken Sie den USB-Stick in den USB-Anschluss.
 - (1) USB-Anschluss
 - (2) USB-Sticks
2. Stellen Sie sicher, dass Sie die Umschalttaste Interner Speicher/USB-Stick drücken, um das USB-Laufwerk auszuwählen (siehe Seite 74).
 - (3) Umschalttaste Interner Speicher/USB-Stick

INDIVIDUELLE MASCHINENEINSTELLUNGEN

Modus Maschineneinstellungen

Drücken Sie die Taste Einstellungsmodus, um zum „Modus Maschineneinstellungen“ zu gelangen. Sie können verschiedene Optionen wählen und die Einstellung Ihrer Maschine an Ihre persönlichen Vorlieben anpassen.

Drücken Sie eine der 3 Tasten, um den zu ändernden Modus auszuwählen.

(1) Taste Einstellungsmodus

(2) Taste Maschineneinstellungen

Drücken Sie diese Taste um zu den Maschineneinstellungen zu gelangen.

(3) Taste Stickeinstellungen

Drücken Sie diese Taste um die Maschineneinstellungen und Optionen zum Sticken zu ändern (siehe Seiten 80-85).

(4) Taste Sprachauswahl

Drücken Sie diese Taste um zu den Sprachen zu gelangen (siehe Seite 85).

Um in den einzelnen Modi zu blättern, drücken Sie die Taste vorherige oder nächste Seite.

(5) Taste vorherige Seite

(6) Taste nächste Seite

Individuelle Einstellungen Speichern

Drücken Sie nach den Anpassungen der Einstellungen die OK-Taste, um die neuen Einstellungen zu aktivieren.

Um die Änderungen der Einstellungen zu verwerfen, drücken Sie die Taste X, und das Einstellungsfenster wird geschlossen.

(7) OK-Taste

(8) X-Taste

Maschineneinstellungen

Drücken Sie die Taste Einstellungsmodus, um den Maschineneinstellungsmodus aufzurufen.

(1) Summton

Die Lautstärke des Signaltons kann durch Drücken der Taste „+“ oder „-“ eingestellt werden.

Stellen Sie den Wert auf „OFF/AUS“, indem Sie mehrmals auf die Taste „-“ drücken, um den Signalton stumm zu schalten.

(2) Touchscreenhelligkeit

Die Helligkeit des Touchscreens kann mit den Tasten „+“ oder „-“ eingestellt werden.

Drücken Sie die Taste nächste Seite, um die nächsten Einstellungen anzuzeigen.

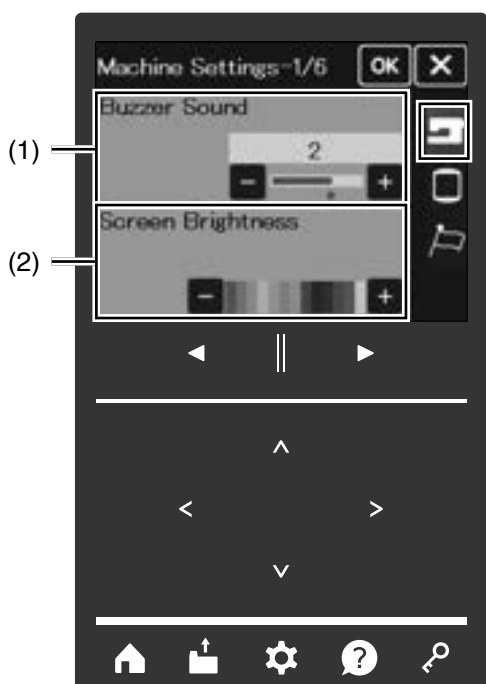
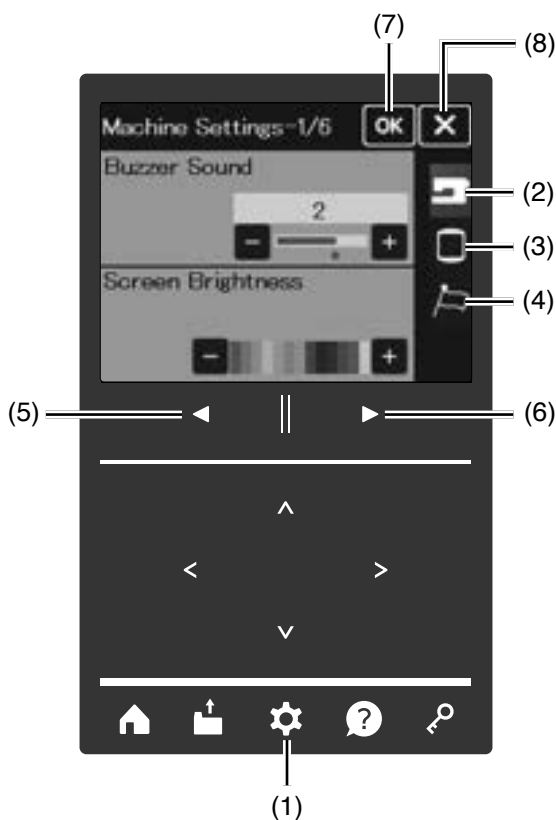

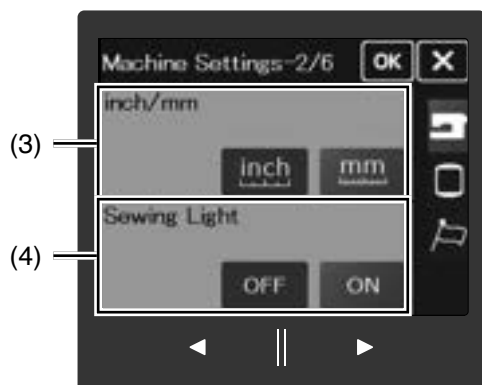

(3) inch/mm

Sie können die Maßeinheit der Maschine auf „inch“ (Zoll) oder „mm“ (Millimeter) einstellen. Drücken Sie dazu die Taste mit dem Symbol „inch“ (Zoll) bzw. „mm“ (Millimeter). Die Standardeinstellung ist Millimeter.

(4) Nählicht

Die Nählichter können einzeln ein- oder ausgeschaltet werden.

Drücken Sie die Taste nächste Seite, um die nächsten Einstellungen anzuzeigen.

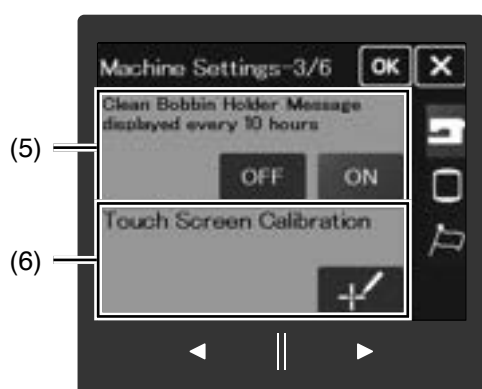

(5) Meldung für die Reinigung des Spulenhalters alle 10 Std.

Die Erinnerungsmeldung zum Reinigen des Spulenkorbhalters und der Greiferlaufbahn wird angezeigt, wenn die bestimmte Zeit (10 Stunden) vergeht, wenn diese Option aktiviert ist. Die Erinnerung wird nicht angezeigt, wenn diese Option deaktiviert ist.

(6) Bildschirm synchronisieren

Sie können die Tastenpositionen des Touchscreens kalibrieren, wenn Sie das Gefühl haben, dass die Touchscreen-Tasten nicht richtig reagieren.



Drücken Sie die Taste , um das Kalibrierungsfenster zu öffnen. Drücken Sie das „+“-Zeichen mit dem Touchscreen-Stift, wenn das Zeichen erscheint. Wenn Sie auf das letzte Zeichen drücken, zeigt der Touchscreen die Meldung „END/ENDE“ und das Kalibrierungsfenster wird geschlossen.

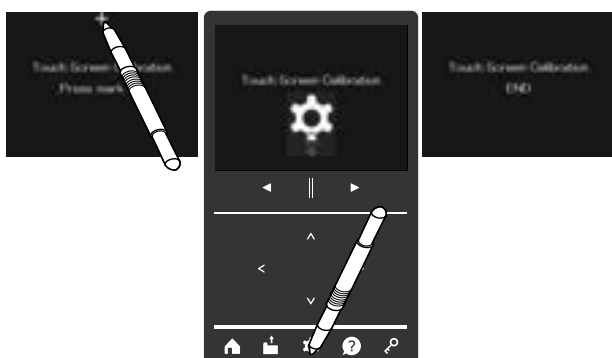

Drücken Sie die Taste nächste Seite, um die nächsten Einstellungen anzuzeigen.

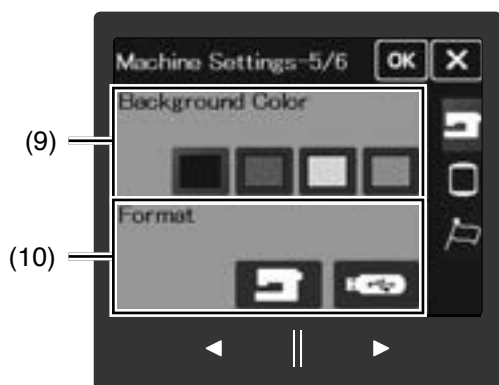
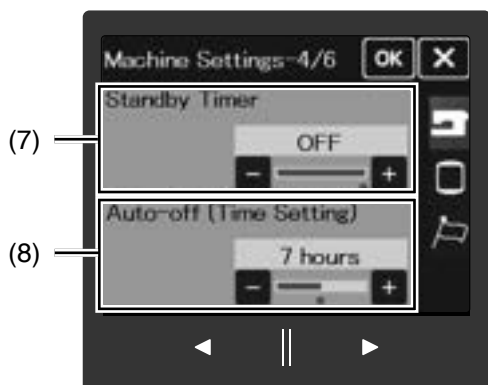

(7) Standby-Zeit

Die Nähleuchten schalten sich aus und die Maschine geht in den Standby-Modus, wenn die Maschine während der durch diesen Timer festgelegten Zeit nicht benutzt wird. Bei Ausführung eines beliebigen Arbeitsschritts werden Beleuchtung und Display wieder eingeschaltet.

Der Timer kann zwischen 1 und 30 Minuten eingestellt werden.

Soll der Timer abgeschaltet werden, halten Sie die Taste „+“ gedrückt, bis im Fenster „Timer“ „OFF/AUS“ erscheint.

(8) Automatisches Abschalten (Zeiteinstellung)

Die Maschine wird automatisch ausgeschaltet, wenn Sie sie innerhalb des festgelegten Zeitraums nicht benutzen.

Der Zeitraum „Automatisches Abschalten (Zeiteinstellung)“ kann von 1 bis 12 Stunden eingestellt werden.

Soll der Timer abgeschaltet werden, halten Sie die Taste „+“ gedrückt, bis im Fenster „Timer“ „OFF/AUS“ erscheint.

Um die Maschine wieder einzuschalten, schalten Sie den Netzschalter ein.

Drücken Sie die Taste nächste Seite, um die nächsten Einstellungen anzuzeigen.

ANMERKUNG:

Der Timer Auto-Aus ist für EU-Länder und Gebiete erhältlich, die 200-240 Volt als Standardspannung verwenden.

(9) Hintergrundfarbe

Sie können aus den bunten Bildschirmhintergründen für den Hintergrund des Touchscreens wählen, indem Sie auf das entsprechende Symbol drücken.

(10) Format

Wenn der interne Speicher der Maschine oder der USB-Stick aufgrund einer Beschädigung der Speicherbank nicht funktionieren, werden diese durch Formatieren des Speichers wieder aktiviert.

Um den internen Speicher der Maschine zu formatieren, drücken Sie die Taste für Maschinensymbol, woraufhin eine Bestätigungsmeldung erscheint.

Drücken Sie zum Formatieren die OK-Taste.

Drücken Sie zum Formatieren eines USB-Sticks die USB-Symbole, und das Bestätigungsfenster wird geöffnet.

Drücken Sie zum Formatieren die OK-Taste.

Drücken Sie die Taste nächste Seite, um die nächsten Einstellungen anzuzeigen.

! VORSICHT:

Schalten Sie den Netzschalter nicht aus und ziehen Sie den USB-Stick nicht heraus, solange eine Warnmeldung angezeigt wird, da sonst die Speicherbank beschädigt werden kann.

ANMERKUNG:

- Dieses Modell unterstützt nur die Formate FAT16 und FAT32. Wenn der USB-Stick nicht gelesen werden kann, überprüfen Sie das Format (siehe Seiten 95-96).
- Verwenden Sie keinen USB-Kartenleser und keinen USB-Hub.

(11) Alles auf Werkseinstellung

Drücken Sie die Taste „JA/YES“ , um alle Parameter außer der Spracheinstellungen auf die ursprünglichen Werte zurückzusetzen (Werkseinstellungen).

(11)

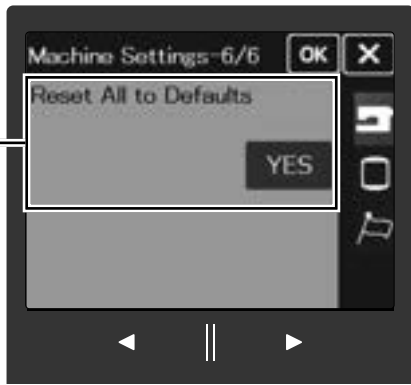

Drücken Sie nach den Anpassungen der Einstellungen Sie die OK-Taste, um die neuen Einstellungen zu aktivieren.

Modus Stickeinstellung

Drücken Sie die Taste Stickmodus um zu den Stickeinstellungen zu gelangen.

(1) Einzelstich Stopp

Wenn diese Funktion eingeschaltet ist, näht die Maschine einen Stich und stoppt automatisch mit der Meldung „Einzelstich Stopp“ auf dem Bildschirm, damit Sie den Unterfaden vor dem Sticken nach oben holen können.

(2) Maximum-Tempo einstellen

Die maximale Nähgeschwindigkeit kann je nach Stickmuster durch Drücken der Taste „+“ oder „-“ in 100er-Schritten von 400 Stichen pro Minute auf 600 Stiche pro Minute und in 60er-Schritten von 600 Stichen pro Minute auf 660 Stiche pro Minute eingestellt werden.

Drücken Sie die Taste nächste Seite, um die nächsten Einstellungen anzuzeigen.

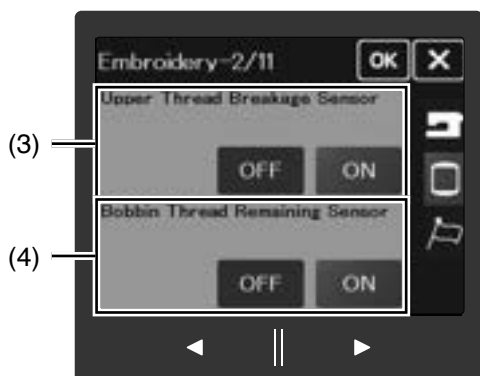
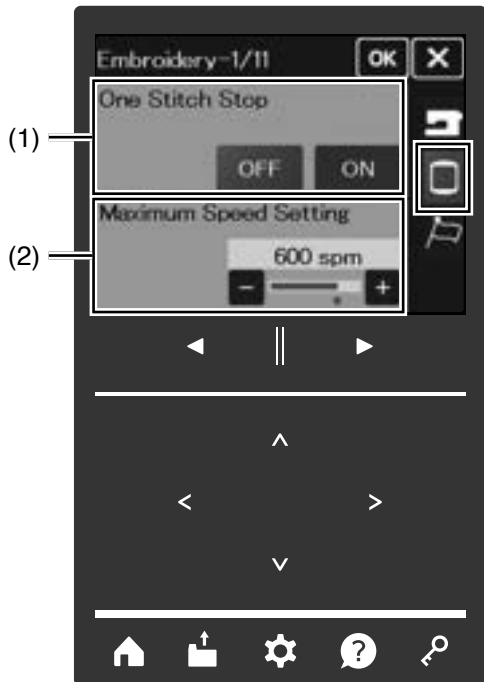

(3) Oberfadenbruchsensoren

Wenn Sie die automatische Stoppfunktion beim Reißen des Oberfadens (Nadelfaden) ausschalten möchten, schalten Sie den Sensor Oberfadenbruch aus.

(4) Sensor verbleibender Unterfaden

Wenn Sie die automatische Stoppfunktion ausschalten möchten, bevor der Unterfaden zu Ende geht, dann schalten Sie den Sensor verbleibender Unterfaden aus.

Drücken Sie die Taste nächste Seite, um die nächsten Einstellungen anzuzeigen.

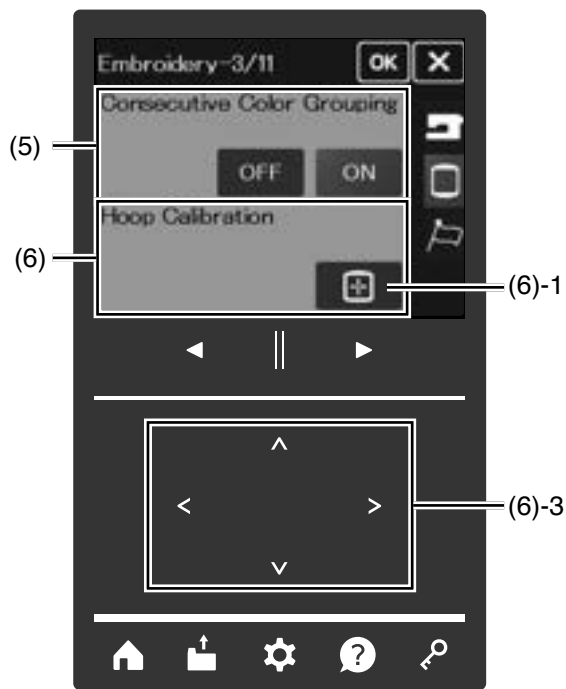

(5) Farbgruppe bilden

Wenn eine importierte Stickdatei oder die Stickmuster einer Musterkombination aufeinanderfolgende Abschnitte in derselben Farbe enthalten, werden diese Abschnitte automatisch zu einem Abschnitt zusammengefasst, wenn die Datei geöffnet, die Musterkombination als Datei gespeichert oder das Stickfenster aufgerufen wird. Diese Option ist ungültig, wenn die integrierten Muster und externe Muster kombiniert werden.

Deaktivieren (OFF) Sie diese Option, wenn die Abschnitte nicht zu einer Gruppe zusammengefasst werden sollen.

Drücken Sie die Taste nächste Seite, um die nächsten Einstellungen anzuzeigen.

(6) Rahmenkalibrierung (Stickrahmen kalibrieren)

Sie können die Mittelposition der Stickrahmen kalibrieren.

Drücken Sie die Taste  (6)-1, um das Fenster zum Justieren der Rahmenposition zu öffnen. Der Schlitten bewegt sich zur Mittelposition.

Drücken Sie die Taste  (6)-2, um den ausgewählten Rahmen anzuzeigen. Wählen Sie den Stickrahmen und befestigen Sie ihn am Schlitten. Legen Sie die Schablone in den Stickrahmen.

Justieren Sie die Stickrahmenposition durch Drücken der Pfeiltasten, (6)-3 so dass sich die Nadel direkt über der Öffnung in der Schablone befindet.

Drücken Sie nach den Anpassungen der Einstellungen Sie die OK-Taste, um die neuen Einstellungen zu aktivieren.

Um zu den Standardeinstellungen zurückzukehren, drücken Sie die Standardtaste (6)-4 im Fenster zur Rahmenkalibrierung und dann Drücken Sie die OK-Taste. Drücken Sie die OK-Taste auf dem Stickereieinstellungs-bildschirm.

Drücken Sie die Taste nächste Seite, um die nächsten Einstellungen anzuzeigen.

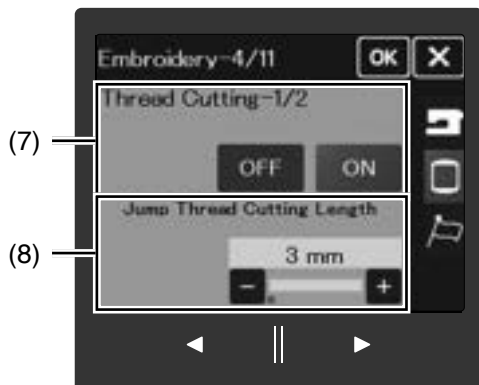

(7) Fadenschnitt

Wenn diese Option eingeschaltet ist, werden die folgenden Fadenschneideoptionen (8), (9) und (10) aktiviert. Die Maschine schneidet den Faden ab und hält automatisch an.

(8) Minimale Länge für Sprungstichschnitt

Wenn diese Option eingeschaltet ist, schneidet die Maschine die Sprungfäden ab, wenn die Sprungfadenslänge gleich oder größer ist als der eingestellte Wert. Die Länge des Sprungfadens kann von 3 mm bis 30 mm eingestellt oder ausgeschaltet „OFF“ werden.

Drücken Sie die Taste nächste Seite, um die nächsten Einstellungen anzuzeigen.

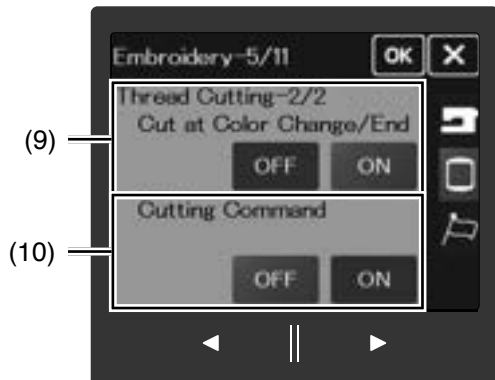

(9) Schnitt bei Farbwechsel/Farbende

Wenn diese Option eingeschaltet ist, schneidet die Maschine den Faden ab, wenn sie anhält, um den Faden zur nächsten Farbe zu wechseln.

(10) Schnittfunktion an/aus

Wenn diese Option eingeschaltet ist, schneidet die Maschine die Fäden beim Schnittbefehl ab, wenn die importierte Stickdatei einen Befehl zum Abschneiden (Schnittfunktion an/aus) enthält.

Drücken Sie die Taste nächste Seite, um die nächsten Einstellungen anzuzeigen.



(11) Garnauswahl

Es stehen 10 verschiedene Stickgarne zur Auswahl. Drücken Sie die Taste der Stickgarnmarke, die Sie verwenden möchten. Die Farbkarte der gewählten Stickgarnmarke werden im Stickfenster angezeigt. Die Farbkarte der gewählten Marke wird auch angezeigt, wenn Sie die Taste Farblisten anklicken.

Wenn Sie importierte Stickdateien verwenden, die genaue Garninformationen enthalten, drücken Sie die Taste Originalfarbe beibehalten (11)-1, um diese Informationen beizubehalten.

(11)-1 Taste Originalfarbe beibehalten

Drücken Sie die Taste nächste Seite, um zum nächsten Menü zu gehen.

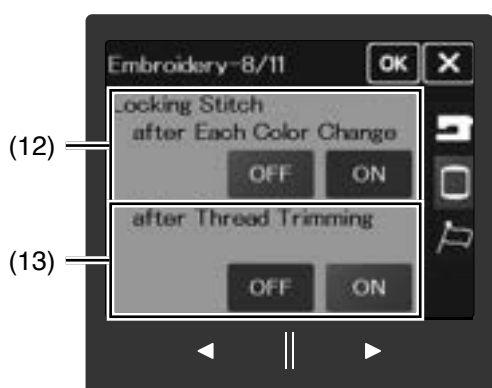
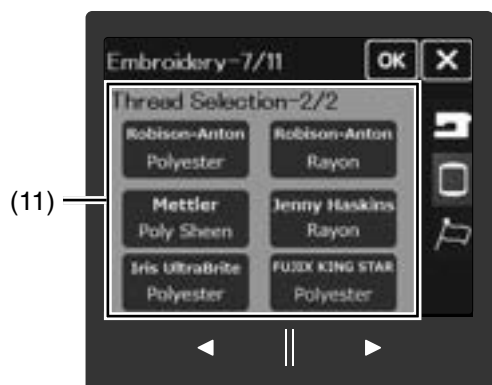

(12) Vernähstich nach jedem Farbwechsel

Die Stiche können sich auflösen, wenn die Stichdaten keine Punktvernähstiche am Anfang eines Farbbereichs enthalten.

Um das Auftrennen zu vermeiden, fügen Sie Punktvernähstiche am Anfang ein, wenn diese Funktion ein geschaltet ist.

(13) Vernähstich nach jedem Farbwechsel

Wenn Sie Fadenabschneiden einschalten, fügt die Maschine automatisch Punktvernähstiche nach dem Sprungstich ein, um zu vermeiden, dass die Stickerei sich auflöst.

Drücken Sie die Taste nächste Seite, um die nächsten Einstellungen anzuzeigen.

(14) Rasterlinien

Schalten Sie diese Option ein, um das Raster im Bearbeitungsfenster anzuzeigen.

(15) Rastergröße

Die Rastergröße kann mit den Tasten „+“ oder „-“ von 10 mm bis 30 mm verändert werden, wenn die Option Rasterlinie eingeschaltet ist.

Schalten Sie die Option „Rasterlinie“ AUS, um das Raster auszublenden.

Drücken Sie die Taste nächste Seite, um die nächsten Einstellungen anzuzeigen.

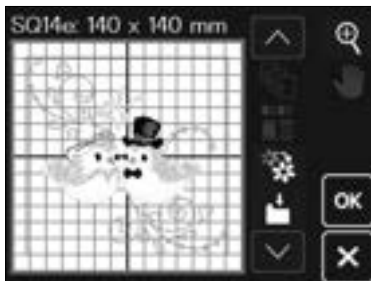
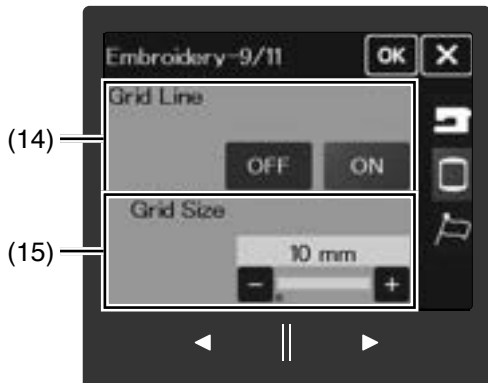

(16) Rahmen bestätigen

Die Meldung zur Bestätigung des Rahmens wird jedes Mal angezeigt, bevor das Stickfenster geöffnet wird. Sie können diese Option jedoch ausschalten, indem Sie „OFF“

(17) Musterpositionierung während des Stickens

Wenn Sie die Funktion „Musterpositionierung während des Stickens“ einschalten, können Sie das Stickmuster während des Stickens mit den Pfeiltasten neu positionieren.

Drücken Sie die Taste nächste Seite, um die nächsten Einstellungen anzuzeigen.

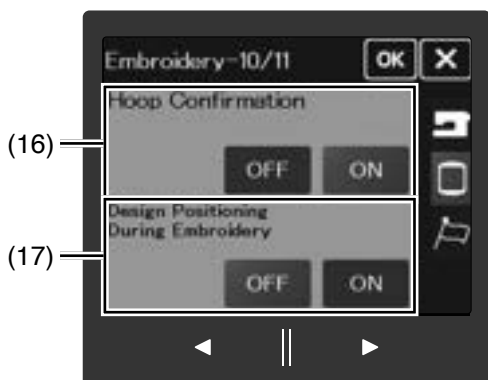

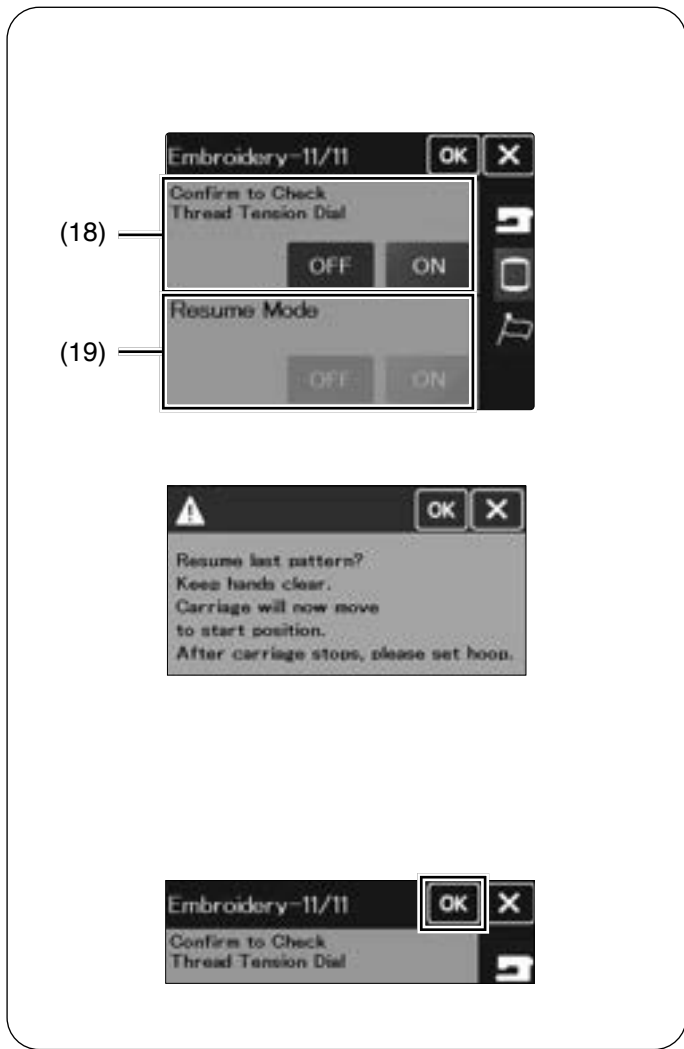

(18) Bestätigen, um Fadenspannungsrad zu prüfen
Schalten Sie diese Option EIN, um die Meldung zur Bestätigung der Fadenspannung bei jeder Änderung der Fadenspannung anzuzeigen.

(19) Modus Wiederaufnahme

ANMERKUNG:
Sie können die Einstellung für den Modus Wiederaufnahme nicht deaktivieren, wenn „Automatisches Abschalten (Zeiteinstellung)“ nicht auf „OFF“ eingestellt ist (siehe Seite 78).

Wenn der Wiederaufnahmemodus eingeschaltet ist, wird der letzte Stich, der vor dem Ausschalten des Netzschalters genäht wurde, fortgesetzt, wenn Sie den Netzschalter wieder einschalten.
Drücken Sie die OK-Taste, um den beim letzten Stich des zuletzt gestickten Patterns weiter zu machen.

Drücken Sie nach den Anpassungen der Einstellungen die OK-Taste, um die neuen Einstellungen zu aktivieren.

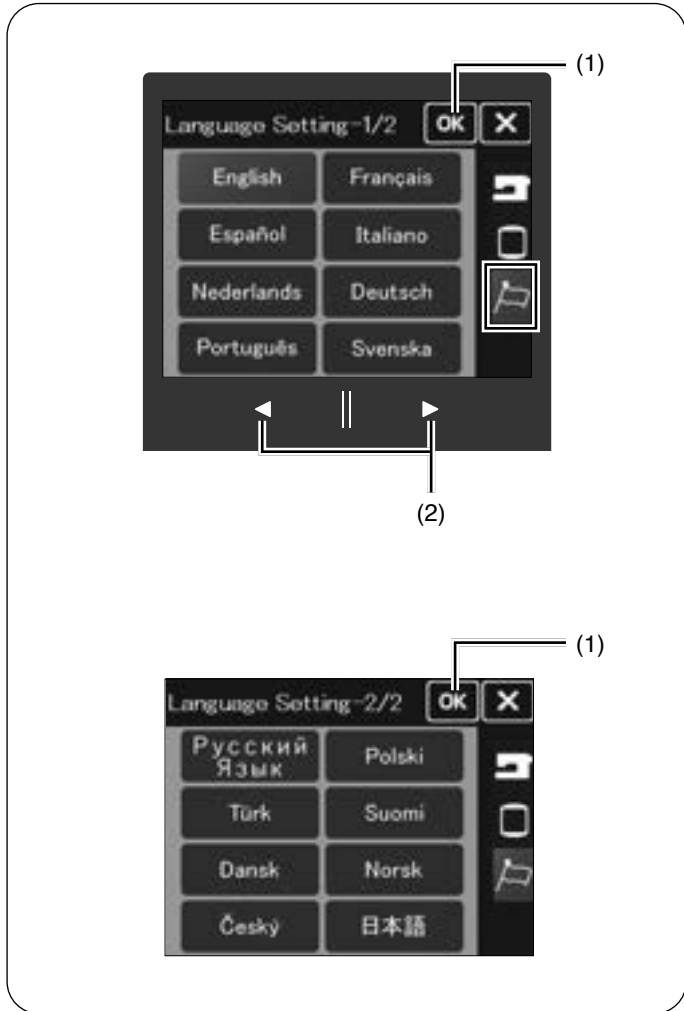

Spracheinstellungen

Wählen Sie die gewünschte Sprache, und Drücken Sie die OK-Tast.
Der Touchscreen zeigt Meldungen in der ausgewählten Sprache an.
Drücken Sie die Seitentasten, um die nächste Seite der Sprachauswahl anzuzeigen.

- (1) OK-Taste
- (2) Seitentasten

PFLEGE UND WARTUNG

Reinigen des Greiferbereichs

⚠️ WARNUNG:

- Schalten Sie den Netzschalter aus und ziehen Sie den Netzstecker der Maschine, bevor Sie Reinigungsarbeiten vornehmen.
- Bauen Sie die Maschine nur so weit auseinander, wie es auf dieser Seite beschrieben wird.

⚠️ VORSICHT:

- Lagern Sie die Maschine nicht in Bereichen mit hoher Luftfeuchtigkeit, in der Nähe eines Heizkörpers oder an Orten mit direkter Sonneneinstrahlung. Lagern Sie die Maschine an einem kühlen und trockenen Standort.
- Reinigen Sie das Gehäuse der Maschine mit einem weichen Tuch.
- Benutzen Sie keine chemischen Lösungsmittel.

Reinigen Sie den Greiferbereich mindestens einmal pro Monat.

Die Warnmeldung zum Reinigen der Spulenkapsel und des Greifers wird nach einer bestimmten Zeit (10 Stunden) angezeigt, wenn die Option „Meldung zum Reinigen des Spulenhalters alle 10 Stunden“ eingeschaltet ist (siehe Seite 77).

1. Schalten Sie die Maschine mit dem Netzschalter aus, und ziehen Sie den Stecker aus der Steckdose. Entfernen Sie die Nadeln und den Nähfußhalter (siehe Seiten 12, 13). Entfernen Sie die Stichplatte, indem Sie die Schrauben mit dem Schraubendreher lösen. Nehmen Sie die Spule und den Spulenkorb heraus.
 - (1) Schraube
 - (2) Stichplatte
 - (3) Spulenkorb
2. Reinigen Sie den Spulenkorb mit dem Staubpinsel. Tragen Sie einige Tropfen Spulenhalterreiniger (im serienmäßigen Zubehör enthalten) auf ein weiches Tuch auf, und wischen Sie den Spulenkorb innen und außen ab.
 - (4) Staubpinsel
 - (5) Weiches Tuch
 - (6) Spulenkorbreiniger
3. Reinigen Sie den Transporteur, den automatischen Fadenschneider und den Bereich um den Unterfadensensor mit einem Staubpinsel.
 - (7) Automatischer Fadenabschneider
 - (8) Unterfadensensor
4. Reinigen Sie die Greiferbahn mit einem weichen Tuch.
 - (5) Weiches Tuch
5. Setzen Sie den Spulenkorb so ein, dass der Knopf des Spulenkorbs neben dem Anschlag am Greifer befinden.
 - (9) Knopf
 - (10) Anschlag

Bringen Sie die Stichplatte, den Nähfußhalter und die Nadel wieder an. Setzen Sie die Spule ein.

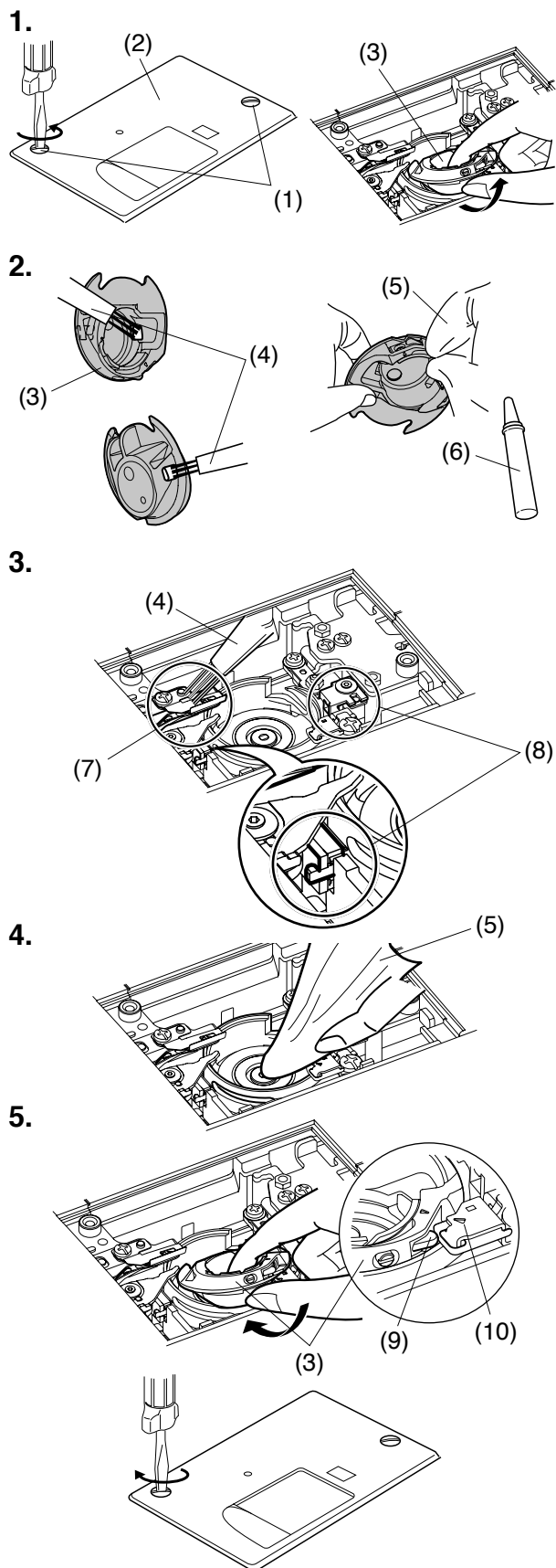

1.

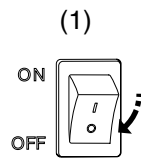

2.

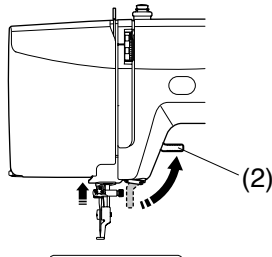

3.

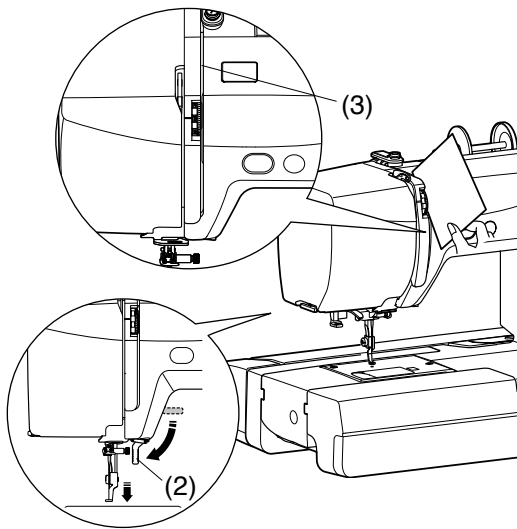

4.

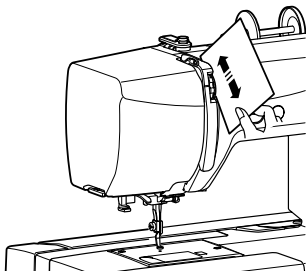

5.

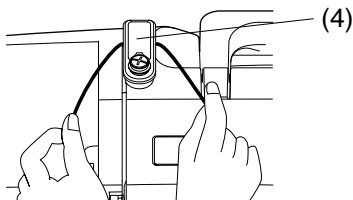

6.

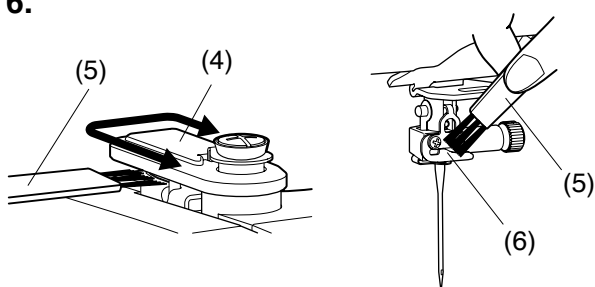

Fadenwege reinigen

Entfernen Sie Fusseln und Wachs im Bereich der Fadenspannung mit einem Stück Papier.

1. Schalten Sie den Netzschalter aus.

(1) Netzschalter

2. Heben Sie den Nähfußhebel an.

(2) Nähfußhebel

3. Schieben Sie ein Stück Papier in rechten Kanal und senken Sie den Nähfuß mit dem Nähfußheber ab.

(2) Nähfußheber

(3) Rechter Kanal

4. Entfernen Sie die Flusen mit dem Papier.

5. Halten Sie den Faden mit beiden Händen fest und führen Sie ihn durch die Fadenführung.

Entfernen Sie die Flusen mit dem Faden.

(4) Fadenführungsplatte

6. Reinigen Sie die Fadenleitöse an der Nadelstange mit der Staubpinsel.

(4) Fadenführungsplatte

(5) Staubpinsel

(6) Nadelstangenfadenführung

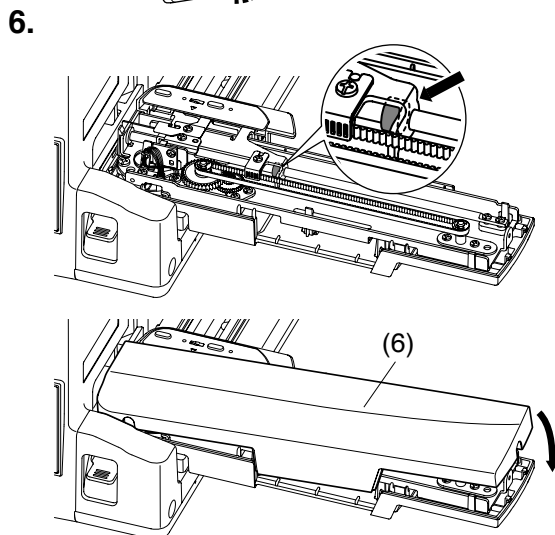
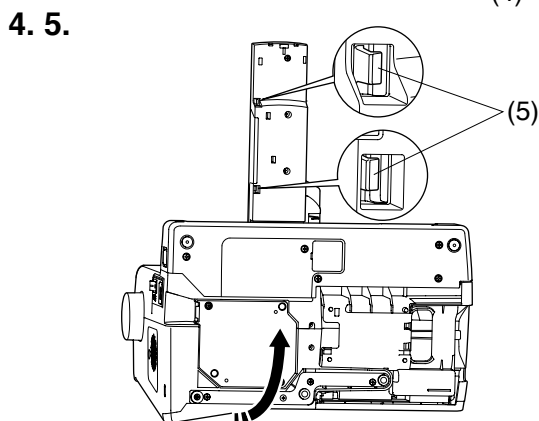
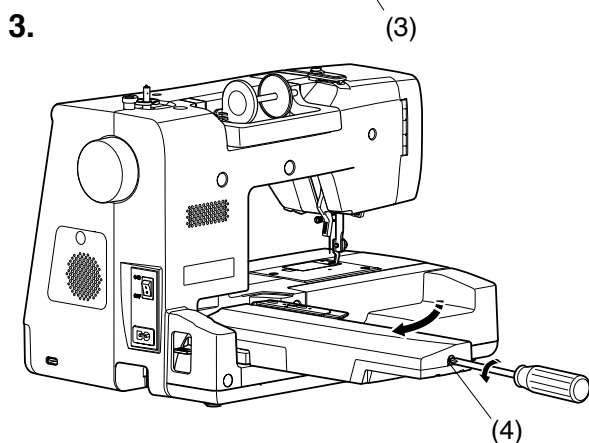
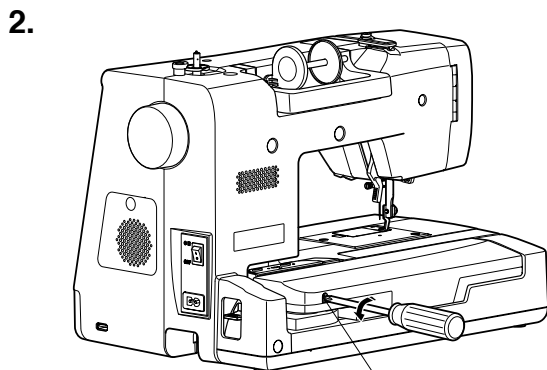
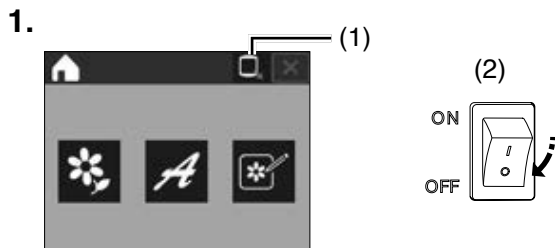

Ölen der Maschine

⚠️ WARNUNG:

- Bewegen Sie den Stickarm zur Ausgangsposition, schalten Sie den Netzschalter aus und ziehen Sie den Netzstecker, bevor Sie die Maschine ölen.
- Warten Sie, bis sich der Motor abgekühlt hat, bevor Sie ölen.
- Bauen Sie die Maschine nur so weit auseinander, wie es auf dieser Seite beschrieben wird.
- Ölen Sie nur die Teile, die in diesem Abschnitt beschrieben werden.

ANMERKUNG:

- Ölen Sie die Stellen wie abgebildet mindestens einmal im Monat, wenn Sie die Maschine jeden Tag nutzen.
- Verwenden Sie ein hochwertiges Nähmaschinenöl.
- Ein oder zwei Tropfen Öl sind ausreichend.
- Entfernen Sie überschüssiges Öl, sonst könnte der Stoff verschmutzt werden.
- Falls die Maschine nicht längere Zeit verwendet wird, ölen Sie sie vor dem Sticken.
- Ein Kreuzschlitzschraubendreher ist nicht im Lieferumfang dieses Geräts enthalten.
- Achten Sie darauf, jedes Teil wie vorgeschrieben zu ölen.

Y-Transport ölen

ANMERKUNG:

Achten Sie darauf, keine Teile zu beschädigen, wenn Sie die Maschine anheben.

1. Drücken Sie die Taste Ausgangsposition, um den Schlitten in die Ausgangsposition zurückzufahren. Schalten Sie den Netzschalter aus.
 - (1) Taste Ausgangsposition
 - (2) Netzschalter
2. Ziehen Sie den Stickschlitten zurück und entfernen Sie die Schraube A.
 - (3) Schraube A
3. Ziehen Sie den Stickschlitten heraus und entfernen Sie die Schraube B.
 - (4) Schraube B
4. Kippen Sie die Nähmaschine in Pfeilrichtung, so dass die Vorderseite der Maschine unten liegt.
5. Heben Sie die Abdeckung des Y- Schlittens an, lösen Sie die beiden Haken und entfernen Sie die Abdeckung des Y- Schlittens.
 - (5) Halterung
 - (6) Y- Schlitten Abdeckung
6. Ölen Sie den Pfeilpunkt (Filz) wie in der Abbildung gekennzeichnet. Um die Schlittenabdeckung anzubringen, gehen Sie in umgekehrter Reihenfolge vor.

1.

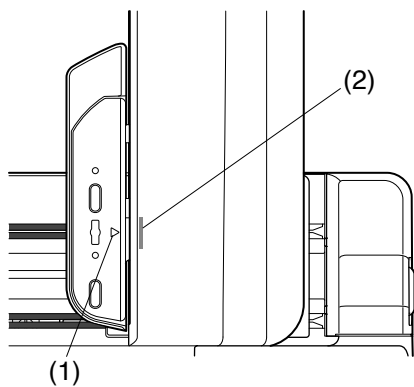

2.

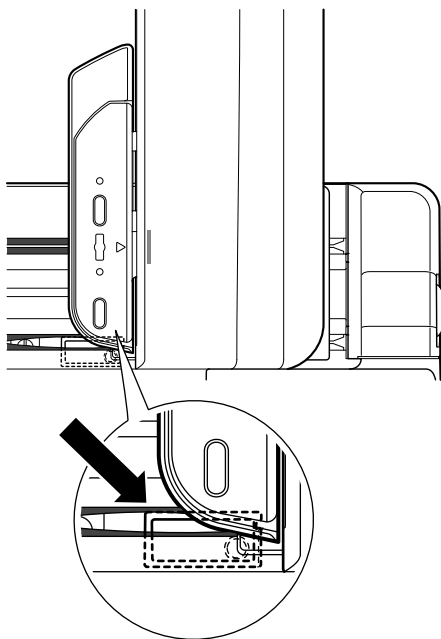

X-Transport ölen

1. Vergewissern Sie sich, dass sich die Stickeinheit in der Grundstellung befindet und der Stickschlitten ausgefahren ist.

- (1) Dreiecksmarkierung auf dem Schlitten
- (2) Balkensymbol auf dem Stickschlitten

ANMERKUNG:

Die Grundstellung ist dort, wo die Dreiecksmarkierung auf dem Schlitten und das Balkenzeichen auf der Stickeinheit aufeinander ausgerichtet sind.

2. Drehen Sie das schwarze Blatt auf der linken Seite des Stickschlittens um und tragen Sie das Öl an der Stelle auf, wo der Pfeil auf den Stickschlitten zeigt.

ANMERKUNG:

Kippen Sie die Maschine nach dem Ölen erst nach etwa 30 Minuten.

1.

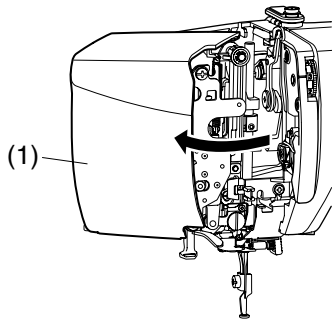

2.

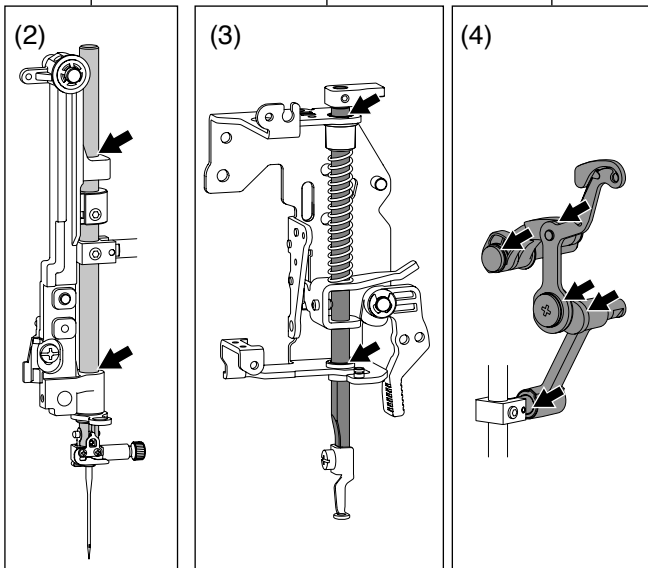
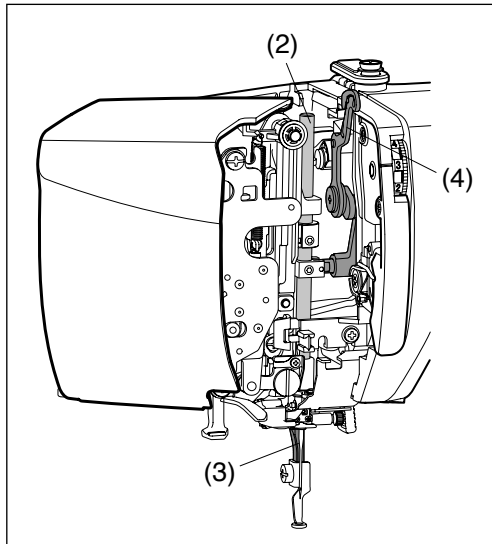

Nadelstange, die Stoffdrückerstange und den Fadenhebel ölen

1. Öffnen Sie die Kopfblende.

(1) Kopfblende

2. Ölen Sie den Pfeilpunkt wie in der Abbildung gekennzeichnet.

Schließen Sie die Kopfblende.

(2) Nadelstange

(3) Stoffdrückerstange

(4) Fadenhebel

1.

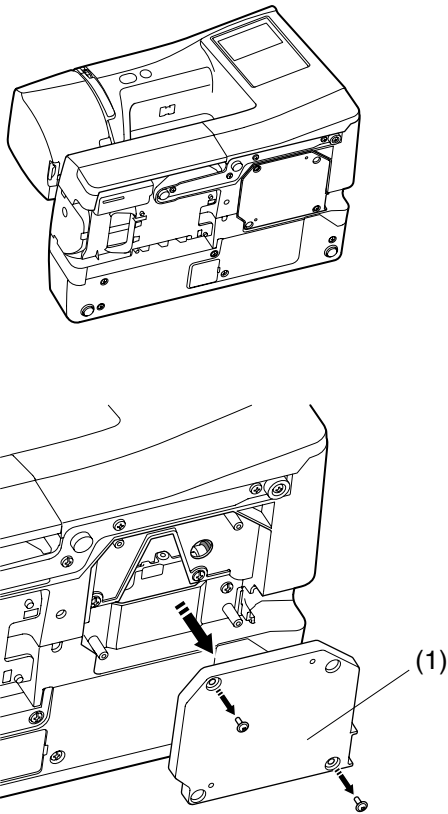

2.

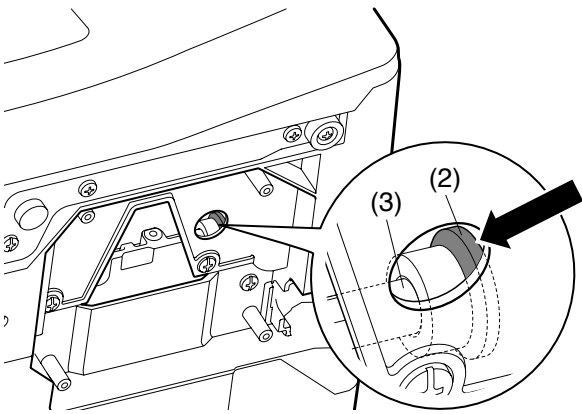

Wellenstütze (unten) ölen

1. Legen Sie die Maschine wie gezeigt hin. Nehmen Sie die Abdeckung an der Unterseite der Maschine mit einem Schraubendreher ab.

(1) Abdeckung

2. Ölen Sie den Pfeilpunkt (Filz) wie in der Abbildung gekennzeichnet.

(2) Filz

(3) Wellenstütze

Nach dem Ölen die Abdeckung anbringen, dabei die Schritte 1. bis 2. in umgekehrter Reihenfolge durchführen.

ANMERKUNG:

Wenn das Öl nicht bis an die Pfeilspitze gelangt, tränken Sie ein Wattestäbchen mit Öl und tragen Sie es damit auf.

1. 2.

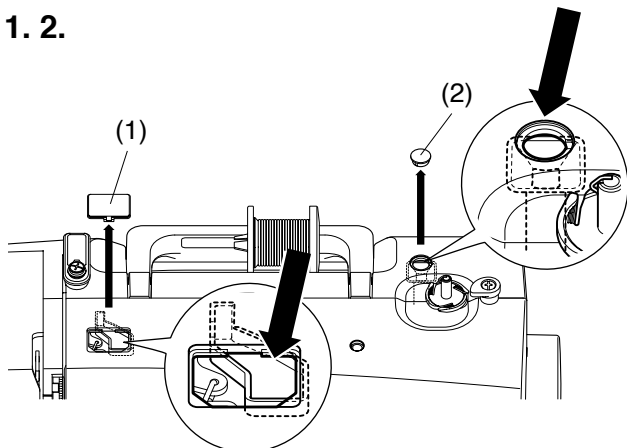

Oberen Wellenhalter ölen (Oberseite)

1. Entfernen Sie den Deckel und die Kappe an der Oberseite der Maschine.

(1) Abdeckung

(2) Kappe



2. Ölen Sie den Pfeilpunkt (Filz) wie in der Abbildung gekennzeichnet.

ANMERKUNG:

Kippen Sie die Maschine nach dem Ölen erst nach etwa 30 Minuten.

Probleme und Warnsignale

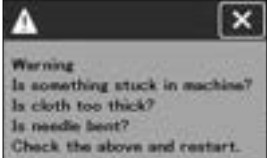
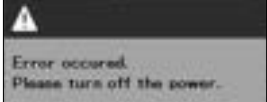
Ertönt der Summer und erscheint auf dem Touchscreen ein Warnhinweis angezeigt wird, befolgen Sie die nachstehenden Anweisungen.

Warnzeichen	Ursache	Versuchen Sie dies
	Die Spulerspindel ist nach rechts verschoben.	Schieben Sie die Spulerspindel nach links (siehe Seite 15).
	Die Maschine wurde wegen Überlastung gestoppt.	Warten Sie mindestens 15 Sekunden, bevor Sie die Maschine neu starten. Entfernen Sie verwickelte Fäden vom Fadenhebel, der Greiferbahn und dem automatischen Fadenabschneider.
	Das Gerät funktioniert nicht richtig.	Wenden Sie sich an den Kundendienst oder den Händler, bei dem Sie die Maschine erworben haben.
	Diese Meldung erscheint, wenn ein Fehler beim automatischen Fadenschneiden aufgrund eines Problems bei der Motorinitialisierung, bei einer der elektronischen Komponenten aufgetreten oder sich Fadenreste im Greiferbereich befinden.	Schalten Sie das Gerät aus und entfernen Sie alle verwickelten Fäden im Bereich des Greifers und des automatischen Fadenschneiders. Dann schalten Sie das Gerät wieder ein. Wenn diese Meldung nicht verschwindet, wenden Sie sich an den Kundendienst oder den Händler, bei dem Sie die Maschine erworben haben.

Problemlösungen

Zustand	Ursache	Lösung
Die Maschine ist laut.	<ol style="list-style-type: none"> Ein Faden hat sich im Greifer verklemmt. Fusseln in der Greiferbahn oder im Spulenhalter. 	<p>Seite 86 Seite 86</p>
Oberfaden gerissen.	<ol style="list-style-type: none"> Der Oberfaden ist nicht richtig eingefädelt. Die Oberfadenspannung ist zu fest. Die Nadel ist verbogen oder stumpf. Die Nadel ist falsch eingesetzt. Der Faden ist zu dick oder zu fein für die Nadel. Faden klemmt im Greiferbereich. Der Faden hat sich im Spulenhalter verfangen. Oberfaden beim Stickbeginn nicht im Fadenhalter der Maschine eingesetzt. 	<p>Seiten 17-18 Seite 11 Ersetzen Sie die Nadel. Seite 13 Seite 13 Seite 86 Verwenden Sie eine Fadenabzugscheibe. Seite 28</p>
Der Unterfaden reißt.	<ol style="list-style-type: none"> Der Unterfaden ist nicht richtig in den Spulenhalter eingefädelt. Fusseln haben sich im Spulenhalter angesammelt. Die Spule ist beschädigt und dreht sich nicht reibungslos. 	<p>Seite 16 Seite 86 Spule auswechseln.</p>
Die Nadel bricht.	<ol style="list-style-type: none"> Die Nadel ist falsch eingesetzt. Die Nadel ist verbogen oder stumpf. Die Nadelklemmschraube ist locker. Die Oberfadenspannung ist zu fest. Die Nadel ist zu fein für den verwendeten Stoff. 	<p>Seite 13 Seite 13 Seite 13 Seite 11 Seite 13</p>
Fehlstiche	<ol style="list-style-type: none"> Die Nadel ist falsch eingesetzt, verbogen oder stumpf. Die Nadel und/oder das Garn sind für diese Näharbeit ungeeignet. Es wird beim Nähen von Stretch-, sehr feinen oder synthetischen Stoffen keine Nadel mit blauer Spitze verwendet. Der Oberfaden ist nicht richtig eingefädelt. Beim Nähen von dehnbaren Stoffen wird kein Stabilisator verwendet. Eine Nadel schlechter Qualität wird verwendet. Stickrahmen nicht richtig befestigt. Stoff nicht stramm genug in den Stickrahmen eingespannt. 	<p>Seite 13 Seite 13 Seite 13 Seiten 17-18 Vlies benutzen. Ersetzen Sie die Nadel. Seite 28 Seiten 26-27</p>
Naht kräuselt sich.	<ol style="list-style-type: none"> Die Oberfadenspannung ist zu fest. Der Nadelfaden oder der Unterfaden ist nicht richtig eingefädelt. Die Nadel ist zu dick für den genähten Stoff. Zum Nähen sehr feiner Stoffe wird kein Verstärkungsvlies verwendet. 	<p>Seite 11 Seiten 16-18 Seite 13 Vlies benutzen.</p>

Zustand	Ursache	Lösung
Die Maschine arbeitet nicht.	<ol style="list-style-type: none"> 1. Die Maschine ist nicht an die Steckdose angeschlossen. 2. Ein Faden hat sich im Greifer verklemmt. 3. Der Nähfußheber wurde nicht abgesenkt. 	<p>Seite 7 Seite 86 Seite 10</p>
Die Stickmuster sind verzerrt.	<ol style="list-style-type: none"> 1. Die Nadelfadenspannung ist zu stark. 2. Beim Besticken von dehnbaren oder sehr feinen Stoffen wurde kein Stabilisator verwendet. 3. Die Schraube zum Festziehen des Stickrahmens ist zu locker. 4. Etwas hat sich zwischen Schlitten und Stickschlitten verfangen. 5. Stickschlitten berührt etwas außerhalb der Maschine. 6. Stoff bleibt beim Nähen von Stickarbeiten hängen oder hat sich verfangen. 7. Stickrahmen berührt etwas außerhalb der Maschine. 8. Stickfuß ist mit einem Sprungfaden blockiert. 	<p>Seite 11 Vlies benutzen.</p> <p>Seite 27 Seite 21 Seite 21 Maschine anhalten und Stoff lösen. Seite 21 Sprungfaden abschneiden.</p>
Automatisches Fadenabschneiden fehlgeschlagen.	<ol style="list-style-type: none"> 1. Fäden haben sich im automatischen Fadenabschneider verfangen. 	Seite 86
Die Tasten auf dem Touchscreen funktionieren nicht.	<ol style="list-style-type: none"> 1. Die Tastenposition hat sich verstellt. 	Seite 77
Der Touchscreen ist undeutlich.	<ol style="list-style-type: none"> 1. Die Touchscreenhelligkeit ist nicht richtig eingestellt. 	Seite 76
Touchscreen quillt auf.	<ol style="list-style-type: none"> 1. Die Maschine wurde in einem Bereich mit hoher Luftfeuchtigkeit und hohen Temperaturen eingesetzt. 	Verwenden und lagern Sie das Maschine an einem kühlen, trockenen Ort.
Der Unterfadensensor funktioniert nicht; Es ertönt kein Signalton, wenn der Unterfaden aufgebraucht ist und die Maschine stoppt nicht.	<ol style="list-style-type: none"> 1. Der Unterfadensensor ist ausgeschaltet. 2. Am Unterfadensensor haben sich Fusseln angesammelt. 3. Es wird eine andere Spule als die Kunststoffspule „J“ verwendet. 	<p>Seite 80 Seite 86 Seite 14</p>
Die Meldung „Unterfaden nicht ausreichend.“ wird angezeigt und die Maschine stoppt, obwohl noch genug Garn auf der Spule ist.	<ol style="list-style-type: none"> 1. Ein starkes Licht, z.B. eine weiße Glühbirne, direktes Sonnenlicht oder eine LED-Leuchte, beleuchtet den Bereich um die Greiferabdeckplatte auf der Stichplatte. 	Der Bereich um die Greiferabdeckplatte auf der Stichplatte soll nicht mit starkem Licht beleuchtet werden.
Der USB-Stick kann nicht gelesen werden.	<ol style="list-style-type: none"> 1. Die Formatierungseinstellung des USB-Sticks ist nicht korrekt. 2. Der USB-Stick ist defekt. 	Seiten 95-96 Tauschen Sie den USB-Stick aus.

Es ist nicht ungewöhnlich, dass ein leises Summen von eingebauten Motoren zu hören ist.
Der Touchscreen und der Funktionstastenbereich können sich nach mehreren Stunden Dauerbetrieb erwärmen.

USB-Stick formatieren

ANMERKUNG:

Die Formatierung des USB-Sticks muss auf einem PC mit Windows von Microsoft* durchgeführt werden.

Für Windows 11- und 10-Benutzer: die Beispiele zeigen Screenshots von Windows 11.

1. Klicken Sie im Datei-Explorer mit der rechten Maustaste auf das USB-Laufwerk. Klicken Sie auf Formatieren.

- (1) Explorer
- (2) USB-Sticks
- (3) Format

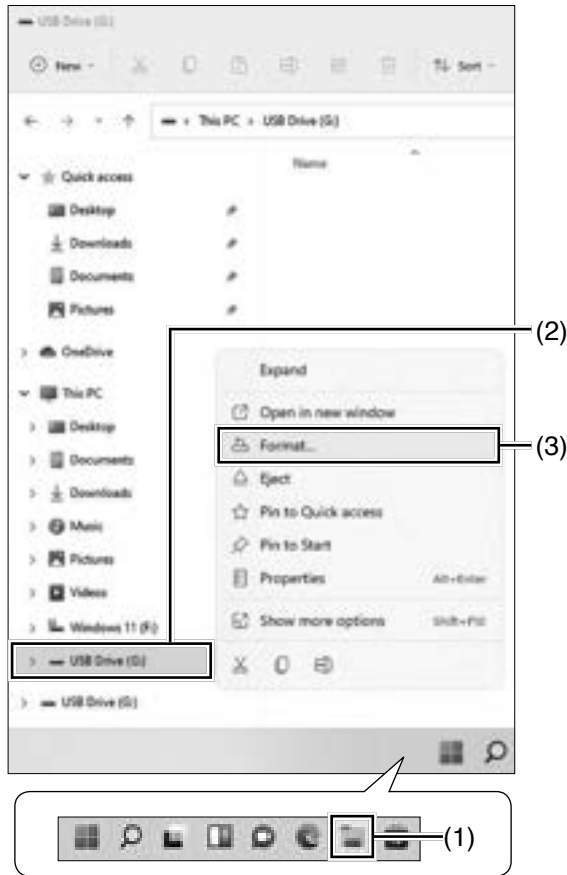

2. 3. 4.

2. Der Dialog zum Formatieren wird angezeigt. Wählen Sie FAT16 oder FAT32 als Dateiformat.

- (4) Dateiformat

ANMERKUNG:

Wenn FAT16 oder FAT 32 nicht ausgewählt werden kann, verwenden Sie einen anderen PC. Oder verwenden Sie andere USB-Sticks mit Windows von Microsoft.

3. Wählen Sie unter Größe der Speichereinheit eine Größe von 64 Kilobytes oder weniger.

- (5) Größe der Speichereinheit

4. Klicken Sie auf die Start-Taste.

- (6) Start-Taste

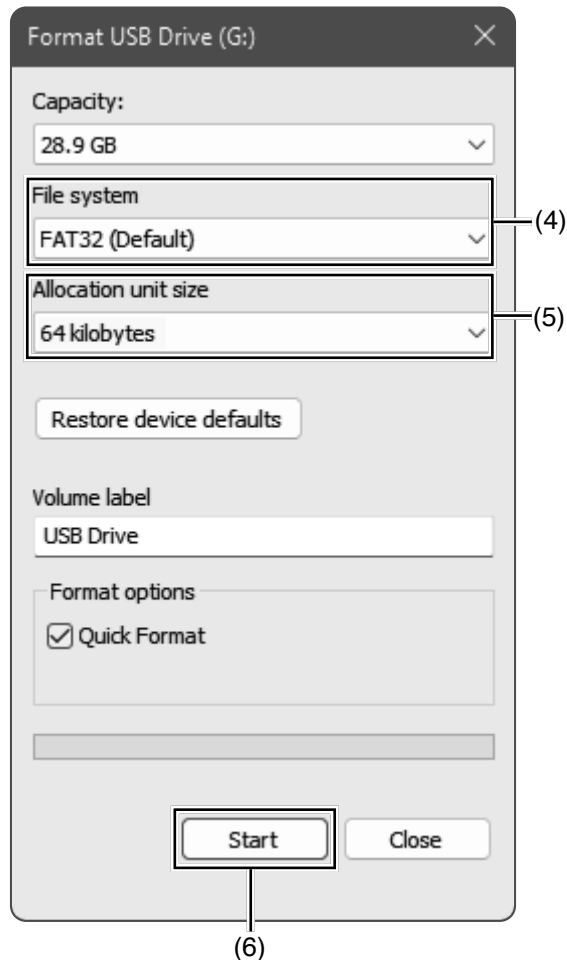

* Windows ist ein eingetragenes Warenzeichen der Microsoft Corporation.

5.

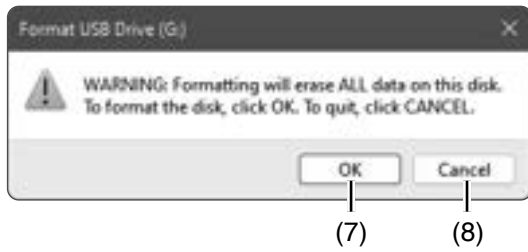

6.

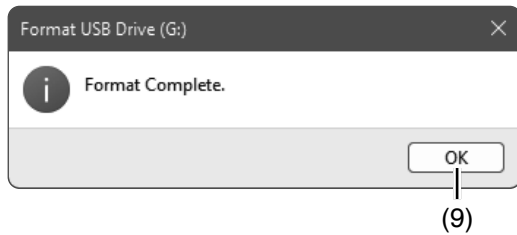

5. Nachdem Sie die Start-Taste angeklickt haben, wird die Bestätigungsmeldung angezeigt. Klicken Sie zum Formatieren die OK-Taste.

(7) OK-Taste

ANMERKUNG:

Wenn noch wichtige Daten auf dem USB-Stick vorhanden sind, klicken Sie auf die Löschtaste, um die Bestätigungsmeldung zu verlassen.

Nachdem Sie die Daten an anderer Stelle gespeichert haben, beginnen Sie den Vorgang erneut von 1.

(8) Löschtaste

6. Wenn die Formatierung abgeschlossen ist, wird eine Meldung angezeigt.

Drücken Sie die OK-Taste.

(9) OK-Taste

MUSTERTABELLE

Stickerei

Musterbilder sind nicht maßstabgerecht.
Sie können diese Inhalte mit dem QR-Code
herunterladen.



GANAHA - Kollektionen © Y. GANAHA

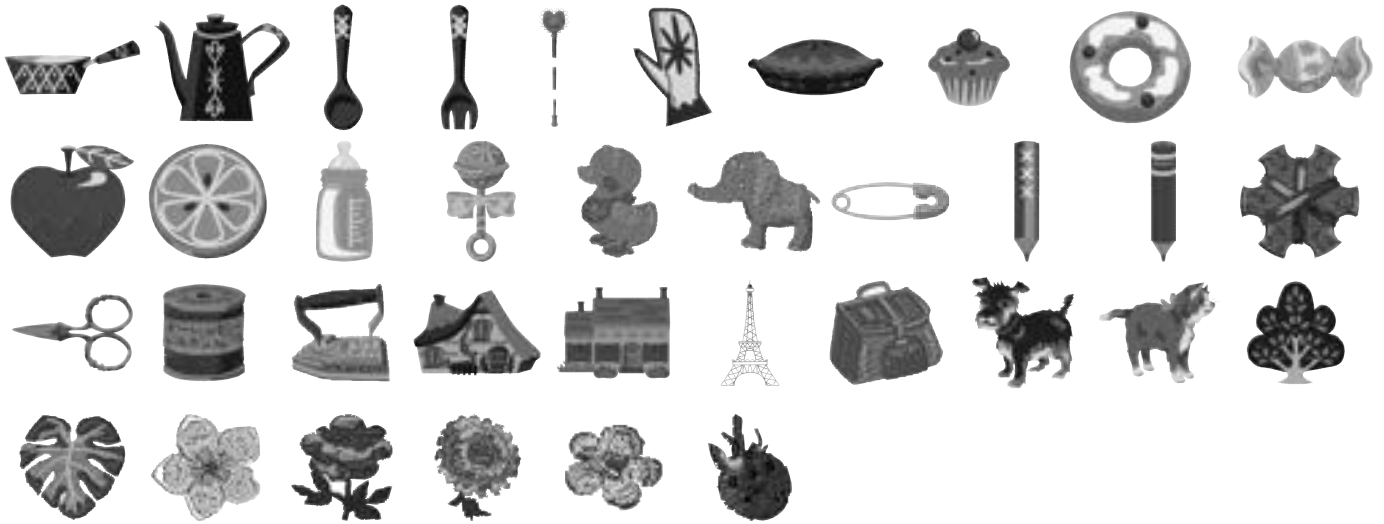

GANAHA Redwork Muster © Y. GANAHA



GANAHA Weißstickereimuster © Y. GANAHA



Blumen-und Gartenmuster

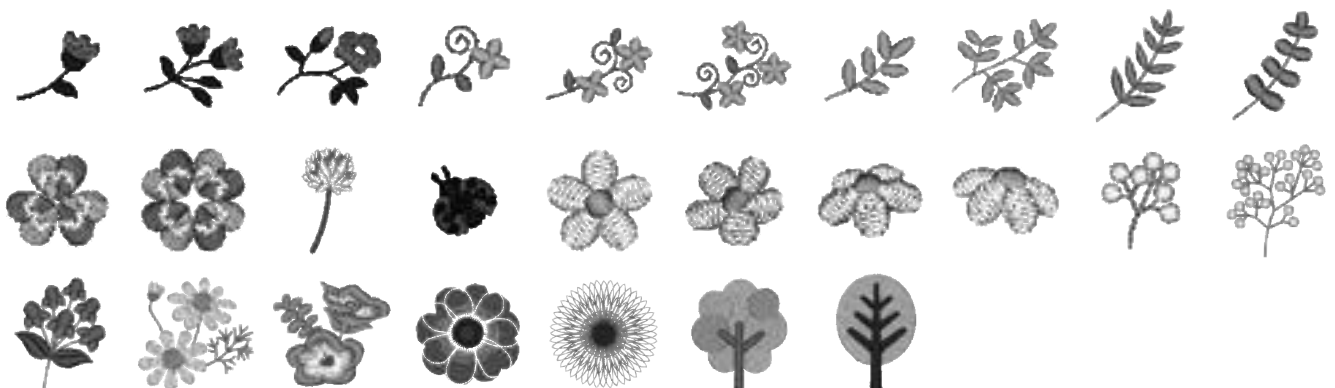

Stickerei

Essens- und Getränkemuster

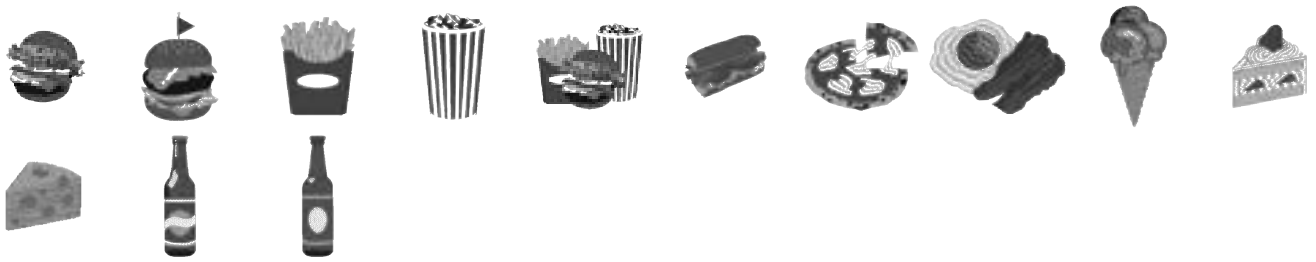

Alltags- und Festtagsmuster



Baby- und Kindermuster



Namensschildmuster



In-The-Hoop-Muster <Rasseln>

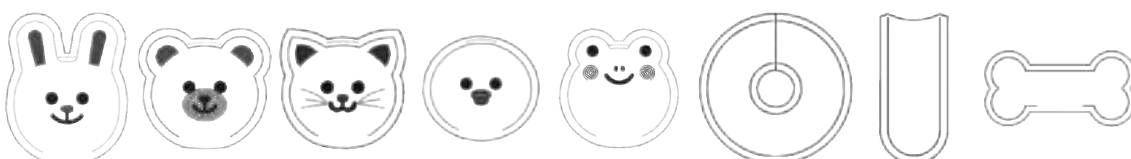

Stickerei

Beauty und Dekor Muster



Kreuzstichmuster



Stickerei-Spitzen-Muster für wasserlösliches Vlies



Stickerei-Spitzen-Muster für Stoff

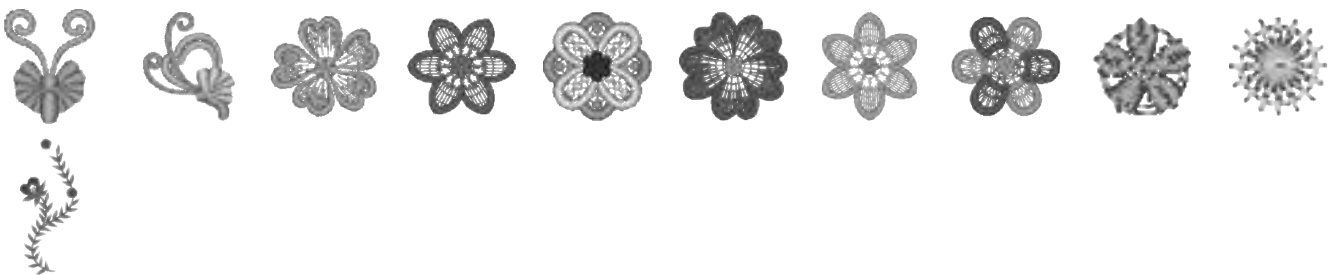

Applikationsmuster

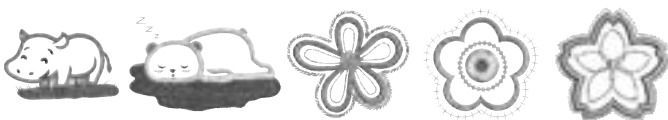

Fransenmuster



Stickerei

Flaggenmuster

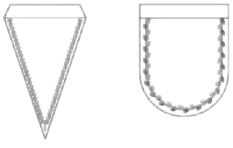

Alphabet <Blumen>



Alphabet <Kreuzstich>



Kalibrierungsmuster



MUSTERTABELLE

Stickerei Zeichen und Monogramme

Brush

A	B	C	D	E	F	G	H	I	J	K	L	M	N	
O	P	Q	R	S	T	U	V	W	X	Y	Z	.	☐	☐
a	b	c	d	e	f	g	h	i	j	k	l	m	n	
o	p	q	r	s	t	u	v	w	x	y	z	.	☐	☐
1	2	3	4	5	6	7	8	9	0	&	_	\$	@	.
·	,	?	¿	!	¡	'	'	<	>	()	-	+	=
/	//	%	~	:										
À	Á	Â	Ã	Ä	Å	Æ	Ç	È	É	Ê	Ë	Ì	Í	Î
Ï	Ñ	Ò	Ó	Ô	Õ	Ö	Ø	Ù	Ú	Û	Ü	Ý	À	É
Č	Ě	Ǧ	Ǩ	Ǭ	Ǯ	ǰ	ǲ	Ǵ	Ƕ	Ǹ	Ǻ	Ǽ	ǿ	ǻ
ž														
à	á	â	ã	ä	å	æ	ç	è	é	ê	ë	ì	í	î
ï	ñ	ò	ó	ô	õ	ö	ø	ù	ú	û	ü	ý	à	é
č	ě	ǧ	ǩ	ǭ	ǯ	Ǳ	ǳ	ǵ	Ƿ	ǹ	ǻ	ǽ	ǿ	ǻ
ž														

First Grade

A	B	C	D	E	F	G	H	I	J	K	L	M	N	
O	P	Q	R	S	T	U	V	W	X	Y	Z	.	☐	☐
a	b	c	d	e	f	g	h	i	j	k	l	m	n	
o	p	q	r	s	t	u	v	w	x	y	z	.	☐	☐
1	2	3	4	5	6	7	8	9	0	&	_	\$	@	.
·	,	?	¿	!	¡	'	'	<	>	()	-	+	=
/	//	%	~	:										
À	Á	Â	Ã	Ä	Å	Æ	Ç	È	É	Ê	Ë	Ì	Í	Î
Ï	Ñ	Ò	Ó	Ô	Õ	Ö	Ø	Ù	Ú	Û	Ü	Ý	À	É
Č	Ě	Ǧ	Ǩ	Ǭ	Ǯ	ǰ	ǲ	Ǵ	Ƕ	Ǹ	Ǻ	Ǽ	ǿ	ǻ
ž														
à	á	â	ã	ä	å	æ	ç	è	é	ê	ë	ì	í	î
ï	ñ	ò	ó	ô	õ	ö	ø	ù	ú	û	ü	ý	à	é
č	ě	ǧ	ǩ	ǭ	ǯ	Ǳ	ǳ	ǵ	Ƿ	ǹ	ǻ	ǽ	ǿ	ǻ
ž														

Hollowblock

A	B	C	D	E	F	G	H	I	J	K	L	M	N	
O	P	Q	R	S	T	U	V	W	X	Y	Z	.	☐	☐
a	b	c	d	e	f	g	h	i	j	k	l	m	n	
o	p	q	r	s	t	u	v	w	x	y	z	.	☐	☐
1	2	3	4	5	6	7	8	9	0	&	_	\$	@	.
·	,	?	¿	!	¡	'	'	<	>	()	-	+	=
/	//	%	~	:										
À	Á	Â	Ã	Ä	Å	Æ	Ç	È	É	Ê	Ë	Ì	Í	Î
Ï	Ñ	Ò	Ó	Ô	Õ	Ö	Ø	Ù	Ú	Û	Ü	Ý	À	É
Č	Ě	Ǧ	Ǩ	Ǭ	Ǯ	ǰ	ǲ	Ǵ	Ƕ	Ǹ	Ǻ	Ǽ	ǿ	ǻ
ž														

Jupiter

A	B	C	D	E	F	G	H	I	J	K	L	M	N	
O	P	Q	R	S	T	U	V	W	X	Y	Z	.	☐	☐
1	2	3	4	5	6	7	8	9	0	&	_	\$	@	.
·	,	?	¿	!	¡	'	'	<	>	()	-	+	=
/	//	%	~	:										
À	Á	Â	Ã	Ä	Å	Æ	Ç	È	É	Ê	Ë	Ì	Í	Î
Ï	Ñ	Ò	Ó	Ô	Õ	Ö	Ø	Ù	Ú	Û	Ü	Ý	À	É
Č	Ě	Ǧ	Ǩ	Ǭ	Ǯ	ǰ	ǲ	Ǵ	Ƕ	Ǹ	Ǻ	Ǽ	ǿ	ǻ
ž														

Mikro-Gotik

A	B	C	D	E	F	G	H	I	J	K	L	M	N	
O	P	Q	R	S	T	U	V	W	X	Y	Z	.	☐	☐
a	b	c	d	e	f	g	h	i	j	k	l	m	n	
o	p	q	r	s	t	u	v	w	x	y	z	.	☐	☐
1	2	3	4	5	6	7	8	9	0	&	_	\$	@	.
·	,	?	¿	!	¡	'	'	<	>	()	-	+	=
/	//	%	~	:										

Kyrillisch 1

А	Б	В	Г	Д	Е	Ё	Ж	З	И	Й	К	Л	М	Н
О	П	.	☐	☐	Р	С	Т	У	Ф	Х	Ц	Ч	Ш	Щ
Ъ	Ы	Ь	Э	Ю	Я	.	☐	☐						
а	б	в	г	д	е	ё	ж	з	и	й	к	л	м	н
о	п	.	☐	☐	р	с	т	у	ф	х	ц	ч	ш	щ
ъ	ы	ь	э	ю	я	.	☐	☐						
1	2	3	4	5	6	7	8	9	0	.	,	.	:	!
?	<	>	()	=	-	+	/	%					

Kyrillisch 2

А	Б	В	Г	Д	Е	Ё	Ж	З	И	Й	К	Л	М	Н
О	П	.	☐	☐	Р	С	Т	У	Ф	Х	Ц	Ч	Ш	Щ
Ъ	Ы	Ь	Э	Ю	Я	.	☐	☐						
а	б	в	г	д	е	ё	ж	з	и	й	к	л	м	н
о	п	.	☐	☐	р	с	т	у	ф	х	ц	ч	ш	щ
ъ	ы	ь	э	ю	я	.	☐	☐						
1	2	3	4	5	6	7	8	9	0	.	,	.	:	!
?	<	>	()	=	-	+	/	%					

Kyrillisch 3

А	Б	В	Г	Д	Е	Ё	Ж	З	И	Й	К	Л	М	Н
О	П	.	☐	☐	Р	С	Т	У	Ф	Х	Ц	Ч	Ш	Щ
Ъ	Ы	Ь	Э	Ю	Я	.	☐	☐						
а	б	в	г	д	е	ё	ж	з	и	й	к	л	м	н
о	п	.	☐	☐	р	с	т	у	ф	х	ц	ч	ш	щ
ъ	ы	ь	э	ю	я	.	☐	☐						
1	2	3	4	5	6	7	8	9	0	.	,	.	:	!
?	<	>	()	=	-	+	/	%					

MUSTERTABELLE

Stickerei Zeichen und Monogramme

Kaisho

あ	い	う	え	お	か	き	く	け	こ	さ	し	す	せ	そ
た	ち	つ	て	と	な	に	ぬ	ね	の	は	ひ	ふ	へ	ほ
ま	み	む	め	も	や	ゆ	よ	ら	り	る	れ	ろ		
わ	を	ん	、	。	あ	い	う	え	お	つ	や	ゆ	よ	ー
が	ぎ	ぐ	げ	ご	ざ	じ	ず	ぜ	ぞ	だ	ぢ	づ	で	ど
ば	び	ぶ	べ	ぼ	ぱ	ぴ	ぷ	ぺ	ぽ	ヴ				
ア	イ	ウ	エ	オ	カ	キ	ク	ケ	コ	サ	シ	ス	セ	ソ
タ	チ	ツ	テ	ト	ナ	ニ	ヌ	ネ	ノ	ハ	ヒ	フ	ヘ	ホ
マ	ミ	ム	メ	モ	ヤ	ユ	ヨ	ラ	リ	ル	レ	ロ		
ワ	ヲ	ン	、	。	ア	イ	ウ	エ	オ	ツ	ヤ	ユ	ヨ	ー
ガ	ギ	グ	ゲ	ゴ	ザ	ジ	ズ	ゼ	ゾ	ダ	ヂ	ヅ	デ	ド
バ	ビ	ブ	ベ	ボ	パ	ピ	プ	ペ	ポ	ヴ				
小	中	学	校	幼	稚	保	育	園	年	組	部	係	班	子
供	父	母	入	卒	式	会	社	祭	男	女	名	前	住	所
春	夏	秋	冬	元	氣	晴	雨	曇	雪	結	婚	御	見	舞
待	引	越	礼	知	慶	新	誕	様	交	通	安	全	祝	休
株	生	才	時	分	曜	日	月	火	水	木	金	土	東	西
南	北	平	成	令	和	第	上	下	左	右	花	山	川	百
千	万													
〇	一	二	三	四	五	六	七	八	九	十				

Marumoji

あ	い	う	え	お	か	き	く	け	こ	さ	し	す	せ	そ
た	ち	つ	て	と	な	に	ぬ	ね	の	は	ひ	ふ	へ	ほ
ま	み	む	め	も	や	ゆ	よ	ら	り	る	れ	ろ		
わ	を	ん	、	。	あ	い	う	え	お	つ	や	ゆ	よ	ー
が	ぎ	ぐ	げ	ご	ざ	じ	ず	ぜ	ぞ	だ	ぢ	づ	で	ど
ば	び	ぶ	べ	ぼ	ぱ	ぴ	ぷ	ぺ	ぽ	ヴ				
ア	イ	ウ	エ	オ	カ	キ	ク	ケ	コ	サ	シ	ス	セ	ソ
タ	チ	ツ	テ	ト	ナ	ニ	ヌ	ネ	ノ	ハ	ヒ	フ	ヘ	ホ
マ	ミ	ム	メ	モ	ヤ	ユ	ヨ	ラ	リ	ル	レ	ロ		
ワ	ヲ	ン	、	。	ア	イ	ウ	エ	オ	ツ	ヤ	ユ	ヨ	ー
ガ	ギ	グ	ゲ	ゴ	ザ	ジ	ズ	ゼ	ゾ	ダ	ヂ	ヅ	デ	ド
バ	ビ	ブ	ベ	ボ	パ	ピ	プ	ペ	ポ	ヴ				

2 Zeichen



3 Zeichen



Kaku Gothic

あ	い	う	え	お	か	き	く	け	こ	さ	し	す	せ	そ
た	ち	つ	て	と	な	に	ぬ	ね	の	は	ひ	ふ	へ	ほ
ま	み	む	め	も	や	ゆ	よ	ら	り	る	れ	ろ		
わ	を	ん	、	。	あ	い	う	え	お	つ	や	ゆ	よ	ー
が	ぎ	ぐ	げ	ご	ざ	じ	ず	ぜ	ぞ	だ	ぢ	づ	で	ど
ば	び	ぶ	べ	ぼ	ぱ	ぴ	ぷ	ぺ	ぽ	ヴ				
ア	イ	ウ	エ	オ	カ	キ	ク	ケ	コ	サ	シ	ス	セ	ソ
タ	チ	ツ	テ	ト	ナ	ニ	ヌ	ネ	ノ	ハ	ヒ	フ	ヘ	ホ
マ	ミ	ム	メ	モ	ヤ	ユ	ヨ	ラ	リ	ル	レ	ロ		
ワ	ヲ	ン	、	。	ア	イ	ウ	エ	オ	ツ	ヤ	ユ	ヨ	ー
ガ	ギ	グ	ゲ	ゴ	ザ	ジ	ズ	ゼ	ゾ	ダ	ヂ	ヅ	デ	ド
バ	ビ	ブ	ベ	ボ	パ	ピ	プ	ペ	ポ	ヴ				

Umrandung

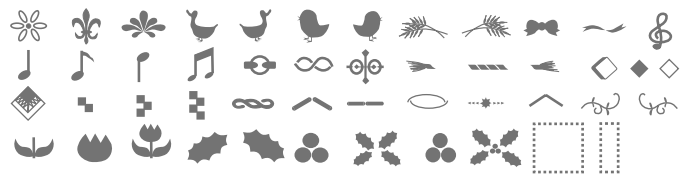

Nähen



SCHNELLÜBERSICHT

Stickerei

Sie können diese Inhalte
mit dem QR-Code
herunterladen.



Tasten auf dem Touchscreen	
	Seiten, Fenster und Ebenen ändern
	Cursor, Muster, Stickschlitten bewegen
	Startseitentaste
	Datei öffnen
	Maschineneinstellungen
	Bildschirmhilfe
	Sperrtaste

Fenster Startseite	
	Stickmodus
	Monogramm Modus
	Stickmodus bearbeiten
	Stickschlitten in Grundstellung fahren

Maschineneinstellungen	
	Maschineneinstellungen
	Modus Stickeinstellung
	Spracheinstellungen

Datei/Ordner	
	Zum übergeordneten Ordner
	Neuer Ordner
	Datei-/Ordnername ändern
	Datei/Ordner löschen
	Interner Speicher/USB-Stick
	neuen Dateinamen eingeben
	In Maschine integrierter Stickereiordner
	Großbuchstaben
	Kleinbuchstaben
	Hiragana
	Katakana
	Tastaturlayout wechseln

SCHNELLÜBERSICHT









Stickerei





Stickfenster	
	Ebene wechseln, Seite verschieben
	Musterposition justieren
	Umschalten
	Farbabschnitt des Musters anzeigen
	Musterumriss prüfen/heften
	Stickschlitten/Rahmen zurück in ursprüngliche Position
	Liste Garnfarbe/Stichzahl öffnen
	Stickreihenfolge der Farben/ Stichanzahl ändern
	Aktuellen Einstichpunkt als Kreuzmarkierung anzeigen/ ausblenden
	Schnittlänge Sprungfaden einstellen
	Stickfuß wechseln
	Feinposition/Winkel einstellen
	Sprung zum gewünschten Einstichpunkt
	Springstiche vorwärts/rückwärts zählen
	Rückkehr zum Vorschaufenster





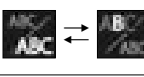



Bearbeitungsfenster Stickmodus	
	Musterauswahl, Seitenwechsel
	Muster bewegen
	Bearbeitungswerkzeuge wechseln
	Stickrahmen wechseln
	Muster kopieren
	Löschen
	Mustergröße verändern
	Fenster Drehposition öffnen
	Muster horizontal spiegeln
	Muster vertikal spiegeln
	Monogramm in verschiedenen Bögen erstellen (oben/unten/größer/kleiner)
	Alle Muster gruppieren () / ausgewählte Muster gruppieren ()
	Muster zum Mittelpunkt bewegen
	Muster kopieren und symmetrisch in 4 Ecken anordnen
	Muster- und Hintergrundfarbe anpassen
	Garnfarbe ändern
	Anzahl der Farbabschnitte durch Gruppierung reduzieren
	Einfarbig sticken
	Stickmuster speichern
	Größe der Zoomansicht im Bearbeitungsfenster (Normal, Mittel, Groß, Größte)
	Scrollen im vergrößerten Fenster, das ausgewählte Muster bewegen
	Stickbereich für Freiarmsstickerei anpassen

SCHNELLÜBERSICHT

Stickerei

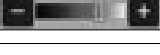
 Monogrammstiche	
	Schriftart auswählen
	Horizontal/Vertikal ausrichten
	Größe Medium/Small/Large
	Groß/Kleinschreibung
	Hiragana/Katakana
	Monogramm speichern
	Abstandsgröße anpassen

 Monogramm im Nähenmodus	
	Stopp bei jedem Buchstaben für Farbwechsel
	Von der Referenzlinie aus am linken Rand sticken
	in der Mitte des Rahmens sticken
	Von der Referenzlinie aus am rechten Rand sticken

 Hintergrund und Musterfarbe	
	Vorschau benutzerdefinierte Farben für Stickmuster
	Muster-/Hintergrundfarbe ändern
	Muster/Hintergrundfarbe auswählen
	Farbton der gewählten Farbe ändern
	Name der benutzerdefinierten Farbe zuordnen
	Anzeige des Hintergrundbildes in JPX-Dateiformat ändern
	Rückkehr zur Original-Hintergrundfarbe

EG-KONFORMITÄTSERKLÄRUNG

Diese Maschine entspricht den folgenden Bestimmungen:

EN 60335-1: 2012 ; A11 ; A13 ; A1 ; A14 ; A2 ; A15 ; A16

EN 60335-2-28: 2003 ; A1 ; A11

EN 62233: 2008

EN IEC 55014-1: 2021

EN IEC 55014-2: 2021

EN IEC 61000-3-2: 2019 ; A1

EN 61000-3-3: 2013 ; A1 ; A2

Lieferant: Elna International Corp. SA
Adresse: Rue de Veyrot 14 - 1217 Meyrin
- Switzerland

Diese Seite wurde absichtlich leer gelassen.

